

N:r 3  
1958

# MODELLFLYG

B L A D E T



HOH FANG-CHIUN S  
*Saab-18*

UTGIVET AV

Jönköpings Läns Modellflygförbund

## Svenska framgångar i Saarcupen

Årets tävlingar om Europacupen i Saar gick av stapeln den 5-6 juli. Tävlingsplats var denna gång staden Homburg. Från Sverige deltog Arvid Karlsson, Kjell Wahlkvist och Hans Friis i klass F-int, Ragnar Åhman i G-int samt Knut Andersson och Gunnar Kalén i S-int. Knut startade även i klassen för flygande vingar. Sammanlagt åtta nationer var representerade med 39 starter i de olika klasserna.

Tävlingen inleddes på lördagen kl. 13 med två perioder och de följande tre avgjordes på söndagen. Vädret var mycket nyckfullt med omväxlande regn och sol som ställde de tävlande på svåra prov. Flygfältet var dessutom inte det allra bästa utan bestod av vall och kärrmarker. Stämningen var dock mycket god och tävlingsarrangemanget det bästa tänkbara.

Hans Friis lyckades även nu dra sig segrande ur striden och tog därmed sin andra inteckning i vandringspriset i F-int. Han hade dock en mycket hård strid om segern med i första hand Rudolf Stempfle från Tyskland, som ledde tävlingen till fjärde starten, då Friis gick om och behöll sin ledning. Arvid Karlsson kom på 6:e plats och Wahlkvist på 9:de.

G-int blev en kamp mellan de två Rüdle, far och son, från Tyskland och Ragnar Åhman. Det blev sonen Manfred som segrade före Åhman och fadern Albert som bägge hade samma tid. På fjärde plats kom J.J. Smolders, Holland.

I klass S-int blev det två "Gamar" som kom att kämpa hårdast om segern. Hansheiri Thomann segrade till slut med 13 sekunders marginal före Gunnar Kalén sedan de bägge hade turats om att leda tävlingen. Det blev dock inte Sverige som segrade eftersom Thomann för tillfället var "utlånad" och tävlade för sitt hemland Schweiz. På tredje plats kom Mujezinovic från Jugoslavien som kom starkt på slutet. Knut Andersson blev här sjunde man.

Knut kämpade även tappert med sin flygande vinge, men här hade han ingen chans mot de säkra Tyskarna och Holländarna utan slutade som 8de man. Tyvärr blev detta avgörande för lagtävlingen där Sverige trots de fina placeringarna i de övriga klasserna fick se sig slaget av Tyskland och Holland.

Så slutade det hela med stor förbrödringsfest och prisutdelning på söndagskvällen, där det sannerligen inte saknades varken mat eller dryck och till tonerna av fem spel och joddlingsglada "tyrolare" tråddes dansen till frampå måndagsmorgonen då man skildes med minnet av en alltigenom trevlig tävling!

Resultat:

Gunnar Kalén

<u>Klass S-int</u>			
1.	Hansheiri Thomann	Schweiz	180 + 180 + 106 + 180 + 180 = 826
2.	Gunnar Kalén	Sverige	179 + 162 + 180 + 112 + 180 = 813
3.	K. Mujezinovic	Jugoslavien	135 + 140 + 180 + 170 + 180 = 812
<u>Klass G-int</u>			
1.	Manfred Rüdle	Tyskland	162 + 180 + 180 + 180 + 143 = 845
2.	Ragnar Åhman	Sverige	143 + 146 + 180 + 124 + 180 = 773
3.	Albert Rüdle	Tyskland	180 + 180 + 122 + 111 + 180 = 773
<u>Klass F-int</u>			
1.	Hans Friis	Sverige	167 + 180 + 160 + 180 + 156 = 843
2.	Rudolf Stempfle	Tyskland	180 + 180 + 180 + 72 + 180 = 792
3.	A. A. Teunissen	Holland	108 + 172 + 180 + 180 + 95 = 735
<u>Flygande vingar</u> (segelmodeller)			
1.	W. Gerlach	Tyskland	113 + 137 + 124 + 57 + 156 = 587
2.	J. Osborne	Holland	80 + 76 + 94 + 122 + 180 = 552
3.	P. Schmitter	Schweiz	69 + 84 + 137 + 93 + 53 = 436
<u>Lagtävlan</u>			
	1.	Tyskland	2830 sek
	2.	Holland	2798 "
	3.	Sverige	2590 "

## SM i radiostyrning 1958

Nyköpings Flygklubb stod som arrangör för årets SM i radiostyrning som ägde rum på F 11 i Nyköping 23 - 24 aug. Vädret var dåligt och vid den genomgång som hölls på lördagen före tävlingarnas början var tävlingsledningen starkt betänkt att inställa tävlingen. För den sakens skull ordnades omröstning bland tävlingsdeltagarna men då visade det sig att de flesta tävlande var beredda att, det dåliga vädret till trots, genomföra tävlingen och det beslöts att tävlingen skulle avhållas programenligt.

En hård och byig vind blåste och regnet strilade ned utan avbrott när tävlingen inleddes. Startbanan var bemängd med vattenpölar, visserligen grunda sådana men detta var dock tillräckligt för att en hel del maskiner aldrig skulle orka lyfta. Av de tjugonio på startlistan, varav dock en del avstod från att starta, var det inte många som fick sina plan i luften. Eric Berglund, Insjön, tillverkare av de välkända TELE-PILOT aggregaten, lyckades bäst i denna omgång och flög ihop 260 poäng, Därefter kom Arne Sundin Stockholm som fick 230 och undertecknad som fick 260 poäng. Conny Adolfsson, Nässjö, som tillsammans med undertecknad svarade för Jönköpings läns representation på tävlingen, hade otur med sin otrimmade maskin och kvaddade. Otur hade också förra årets SM-vinnare, Erik Sjögren, Kristinehamn, då hans glödstartmotor tydligen inte tålde den fuktiga väderleken utan stannade strax efter start. Resultat av lördagsomgången blev att Eric Berglund, Arne Sundin och undertecknad ledde ganska betryggande före de övriga tävlingsdeltagarna där ingen lyckades komma över 160 poäng. Ingen gav dock slaget förlorat och på kvällen och en bra bit in på natten jobbade många flitigt med justeringar av motorer och landningsställ för att på detta sätt öka startsäkerheten hos sina maskiner.

Ett trevligt inslag på lördagskvällen var det samkväm med kaffe och dopp samt TV-föreställning som arrangörerna ordnat.

När tävlingarna fortsatte på söndagsförmiddagen hade vädret bättre sig betydligt. Visserligen var det disigt och "lågt i tak" men vinden hade mojnät avsevärt och vattnet på startbanan hade torkat. Det stod klart redan från början att denna omgång skulle bli hårdare än den första och så blev även fallet. Fortfarande var det dock en hel del som inte fick upp sina maskiner från marken vilket tyder på att många radioflygare här i landet, liksom vi i Jönköpings län, saknar möjligheter att träna markstart. Många fina flygningar noterades dock. Erik Berglund gjorde inga misstag utan säkrade sin seger genom att komma upp till 669 poäng sammanlagt. Själv missade jag landningscirkeln med en knapp meter och förlorade där goda 30 poäng efter en flygning som kanske inte var så helt lyckad. Arne Sundin, som startade i slutet av omgången, hade därför ingen större svårighet att slå mig. Han kom visserligen in för högt i sin landning men fick planet att landa inom landningscirkeln efter att ha utfört en stor S-sväng. Att så kunna ta ner sitt plan tyder på stor skicklighet men är inte helt i överensstämmelse med reglerna vilka numera föreskriver "rak sträcka före sättning". Han fick för denna flygning 414 p. vilket med tanke på denna inflygning kanske var i högsta laget. Om hans placering i resultatlistan finns dock inget att säga då han i övrigt genomförde en utmärkt flygning.

Conny Adolfsson som kvaddade sin maskin i första omgången hade lånat ett plan av Erik Sjögren och genomförde med detta, trots att han aldrig flugit planet förut, en god flygning. Tävlingsledningen godkände emellertid, helt naturligt, inte lånet och då inte heller flygningen. Sjögren hade efter lördagens misslyckande tagit fram förra årets segerplan, sin Piper Cub J3, och alla emotsåg med spänning hans flygning. Men han hade tydligen sin svarta dag för en spricka i vevaxeln gjorde att motorn inte gick upp i varv och han kunde aldrig

genomföra sin flygning. Ställningen i toppen ändrades således inte under denna dag utan när tävlingen avslutades med prisutdelning av flottiljchefen för F 11 så fick Eric Berglund, som tecken på sin värdighet som svensk mästare, hämta guldmedaljen, Arne Sundin fick silver och undertecknad brons. På fjärde plats kom Olle Lekare, Insjön och femma blev K.E. Andersson Tibro.

Nyköpings Flygklubb svarade som sagt för de utmärkta arrangeman- gen men man får i detta sammanhang inte glömma flygvapnets benägna bi- stånd utan vars hjälp man knappast på ett så smidigt och för deltagarna föga kostnadskrävande sätt, kunde ordna mat och logi. Flygvapnet är värt ett hjärtligt tack för dess hjälp åt modellflyget både i detta och andra sammanhang.

För att dra upp några reflektioner kring denna tävling så måste sägas att radiofelen, till skillnad från en del tävlingar som hållits förut, var ganska få, vilket visar att utrustningarna blivit säkrare och att radioflygarna bättre behärskar tekniken numera. Sålunda note- rades endast en bortflygning samt endast två kvaddar som kunde ha sin orsak i radioutrustningen. Med hänsyn till den fuktiga väderleken, vilket inte radioapparaterna mår så väl av, måste detta anses vara mycket litet. Själv flög jag med en alldeles ny mottagare TELE-PILOT REFLEX som jag erhållit några dagar före tävlingen. Enligt tillverka- rens utsago skulle någon trimning eller justering av denna inte alls vara nödvändigt varför jag endast satte in mottagaren och flög och det visade sig gå alldeles utmärkt. Enklare än så kan det knappast vara men kanhända man kan önska att det inte skall bli allt för enkelt med radioflyg, för en del av spänningen och tjusningen med denna gren av modellflyget kanske på så sätt skulle gå förlorad.

Några av deltagarna demonstrerade ett nytt sätt att bära sin sän- dare på. TELE-PILOT har nämligen släppt ut en ny sändartyp som kan bäras på ryggen i en liten sele. Ett både trevligt och till synes praktiskt arrangemang. Bland sändare märktes också Graupners Belaphon som finns både för batteri och ackumulatordrift. Den kan sända både omodulerade som modulerade signaler och äger ett mycket tilltalande yttre som för tanken till de moderna reseradioapparaterna.

I en bjärt kontrast till radioutrustningarnas säkerhet stod mo- dellernas svårighet att markstarta. Till en del berodde detta, som tidi- gare framhållits, på att många genom fältsvårigheter saknar möjlig- heter att trimma sina modeller för markstart. Man handstartar således sina maskiner och tänker sen inte vidare på att det går åt lite mer kraft att få modellen att lyfta från marken. En del radioflygare kör också med alldeles för stora propellrar och utnyttjar på så sätt en- dast en ringa del av motorns effekt. Tydligen av rädsla för att mo- torn vid högre varvtal skall åstadkomma sådana vibrationer att mot- tagarens eller styranordningarnas funktioner äventyras. Besvär till följd av vibrationer behöver man dock inte vara rädd för om mottaga- ren och styranordningarna monteras på ett förnuftigt sätt och de mo- derna mottagarna är i regel inte så känsliga för vibrationer. Enligt undertecknads mening vore det därför skäl i att en del radioflygare omprövade sitt propellerval så att man verkligen kunde utnyttja mo- tors effekt och på så sätt finge ut det krafttillskott som behövs för att rycka upp planen från marken. En del laborerade nu med div. tillsatser i bränslet men frågan är om inte en mindre propeller skul- le gjort större nytta.

För att till sist säga något om modellernas modeller så kunde man konstatera att de flesta använde sig av högvingade plan i tradi- tionellt utförande. Lågvingade plan åtnjuter dock ett till synes stigande popularitet och Erik Berglund vann tävlingen med ett sådant. Flera deltagare hade också lågvingade och Rolf Dilot, Malmö utförde efter tävlingarna en lyckad flygning med ett lågvingat plan i den större klassen. Det är tydligt att de stabiliseringsproblem som tidi-

gare varit behäftade med lågvingade plan nu övervunnits och man kan efter detta kanske tala om de lågvingade radioflygplanens genombrott. Några påtagliga fördelar framför de högvingade flygplanen, med undantag för det trevliga utseende som lågvingade flygplan får, tycks dessa dock inte ha.

Stig Karlsson

Resultat från SM i radiostyrning i Nyköping den 23-24/8, klass RC IV

(29 deltagare anmälda, 17 genomförde)

1.	E. Berglund	Insjön	669,0	poäng
2.	A. Sundin	Örnarna, Stockholm	644,2	"
3.	S. Karlsson	Nässjö	551,0	"
4.	O. Lekare	Insjön	375,4	"
5.	K. E. Andersson	Tibro	242,8	"
6.	O. Sjögren	Varbergs Fk	235,3	"
7.	Å. Andersson	Köpings Fk	227,3	"
8.	S. Hellström	Starflyers, Stockholm	212,2	"
9.	B. Karlsson	Tibro	193,6	"
10.	G. Pettersson	Tibro	190,3	"

SM i linstyrning

Östra Sörmlands Flygklubb stod som arrangör för årets SM i linstyrning som ägde rum på Fll i Nyköping samtidigt med SM i radiostyrning den 23 - 24 augusti. Några deltagare från Småland var det inte i linstyrnings SM.

Arrangörsklubben meddelar att protokollen från tävlingen maktulerats och att endast de tre bästa resultaten i varje klass sparats.

Team-int

1.	Måns Hagberg	Nimbus, Stockholm	5,53	min
2.	Peter Hagman	ÖSFK, Södertälje	7,04	min
3.	Björn Winkler	Solna MSK	7,38	min

Speed-int

1.	Måns Hagberg	Nimbus, Stockholm	189	km/tim
2.	Nils Björk	Aerospeed, Stockholm	187	km/tim
3.	Kjell Rosenlund	Nimbus, Stockholm	178	km/tim

Stunt

1.	Jesper von Segebaden	Solna MSK	886	poäng
2.	Anders Edlén	Solna MSK	548	poäng
3.	Dennis Wester	ÖSFK, Södertälje	532	poäng

VM-tävlingen

Årets VM i friflyg omfattade endast klasserna G-int och F-int och hölls i Cranfield, England den 3-4 augusti. Det svenska laget bestod av Rune Johansson, Lennart Tysklind, Ejnar Håkansson och Malte Blomqwist i G-int. Rolf Hagel, Hans Friis, Julle Åkesson och Arvid Karlsson i F-int. Under tävlingsdagarna rådde en hård byig vind som vållade de tävlande åtskilligt besvär.

Tävlingen blev en överväldigande triumf för de ungerska modellflygarna som vann lagtävlingen i båda klasserna samt dessutom individuellt i F-int. Bond Baker från Australien tog hem Wakefieldpokalen genom sin seger i G-int och blev också 3:a i F-int. Av svenskar na lyckades "Termik-Johan" bäst genom att bli tredje man i G-int. I F-int var Rolf Hagel säkrast och fick en 12:e placering. Största outhuren hade A.Karlsson som kvaddade båda sina modeller i första starten

På nästa uppslag är en resultatlista samt översiktsritningar till de två modeller som R.S.B. Baker vann G-int klassen med. I nästa nummer blir det flera ritningar till de bästa VM-modellerna.

Resultatlista från VM-tävlingarna i klass G-int och F-int

Cranfield, England den 3 - 4 augusti 1958

Klass G-int (tävlan om Wakefield-pokalen) (73 deltagare)

1.	R.S.B. Baker	Australien	162 + 158 + 180 + 180 + 180 = 860
2.	S. Zurad	Polen	180 + 116 + 180 + 180 + 168 = 824
3.	Rune Johansson	Sverige	133 + 146 + 180 + 180 + 180 = 819
4.	V. Scardicchio	Italien	141 + 180 + 180 + 180 + 136 = 817
5.	G. Benedek	Ungern	180 + 180 + 180 + 173 + 100 = 813
6.	D.R. Kennedy (P)	Nya Zeeland	180 + 180 + 105 + 180 + 164 = 809
7.	G. Fea	Italien	161 + 180 + 140 + 132 + 180 = 793
8.	G.J. Lefever	England	180 + 98 + 180 + 180 + 126 = 764
9.	L. Azor	Ungern	180 + 131 + 180 + 98 + 174 = 763
10.	A. Gordon	Irland	159 + 160 + 172 + 98 + 168 = 757
24.	Lennart Tysklind	Sverige	141 + 180 + 180 + 71 + 112 = 684
39.	Ejnar Håkansson	Sverige	97 + 180 + 84 + 52 + 180 = 593
51.	Malte Blomqwist	Sverige	180 + 81 + 132 + 60 + 47 = 500
Antal "max"-flygningar:			23    21    24    12    8 = 88

Lagtävlan (Alphonse Penaud pokalen) (22 nationslag)

1.	Ungern	2304 sek	4.	Jugoslavien	2132 sek
2.	Italien	2259 "	5.	Tjeckoslovakien	2104 "
3.	England	2179 "	6.	Sverige	2096 "

Klass F-int (tävlan om Victor Tatin pokalen) (65 deltagare)

1.	E. Frigyes (Schlosser 2,4 cc)	Ungern	180 + 180 + 170 + 180 + 180 = 890
2.	V. Hajek (M.V.V.S. 56 D)	Tjeckoslov.	180 + 164 + 180 + 180 + 180 = 884
3.	R.S.B. Baker (Oliver Tiger)	Australien	174 + 150 + 180 + 180 + 180 = 864
4.	R. Stabler (Vebra Rekord)	Tyskland	133 + 180 + 180 + 180 + 180 = 853
5.	L. Ördögh (Vebra Mach I)	Ungern	126 + 180 + 180 + 180 + 180 = 846
6.	J. Bily (M.V.V.S. 58 D)	Tjeckoslov.	180 + 145 + 157 + 180 + 180 = 842
7.	G. Hormann (K&B Torpedo 15)	Österrike	147 + 157 + 177 + 180 + 180 = 841
8.	K. Glynn (Oliver Tiger)	England	128 + 180 + 172 + 180 + 180 = 837
9.	A. Simonetta (Vebra Mach I)	Italien	180 + 117 + 180 + 180 + 180 = 837
10.	H. Tuck (Oliver Tiger)	Canada	180 + 162 + 154 + 180 + 160 = 836
12.	Rolf Hagel (Oliver Tiger)	Sverige	180 + 141 + 174 + 157 + 180 = 832
23.	Hans Friis (Vebra Mach I)	Sverige	180 + 132 + 161 + 180 + 132 = 792
31.	Jan-Olov Åkesson (Oliver Tiger)	Sverige	90 + 180 + 180 + 113 + 180 = 743
65.	Arvid Karlsson	Sverige	50 + --- + --- + --- + --- = 50
Antal "max"-flygningar:			28    23    17    33    28 = 129

Lagtävlan (Franjo Kluz Trophy) (20 nationslag)

1.	Ungern	2556 sek	4.	Italien	2418 sek
2.	Tjeckoslovakien	2500 "	5.	Sverige	2367 "
3.	England	2434 "	6.	Finland	2305 "

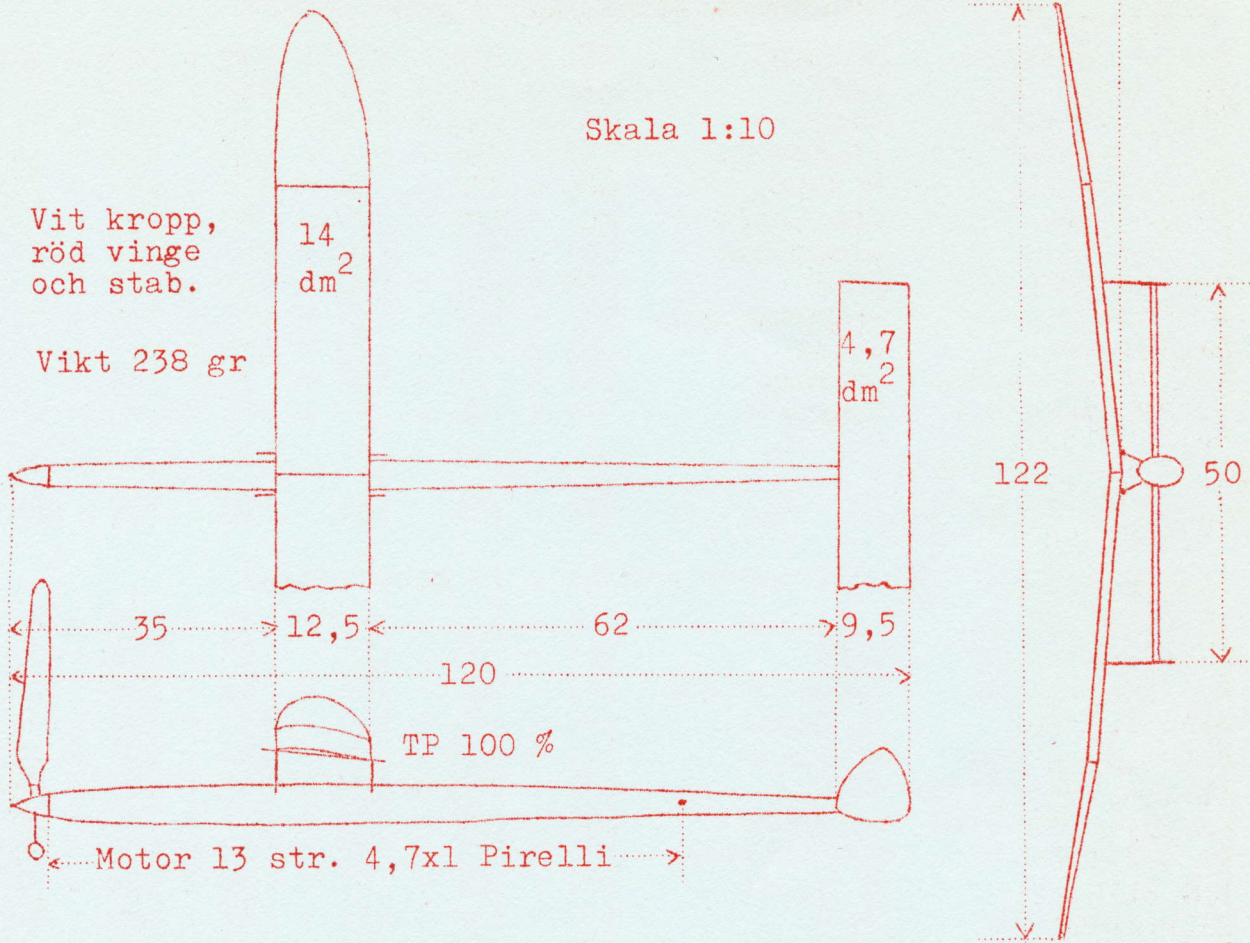

Dessa båda modeller flög världsmästaren  
REGINALD S. BOND BAKER från Australien  
på VM-tävlingen i England den 4/8 1958.

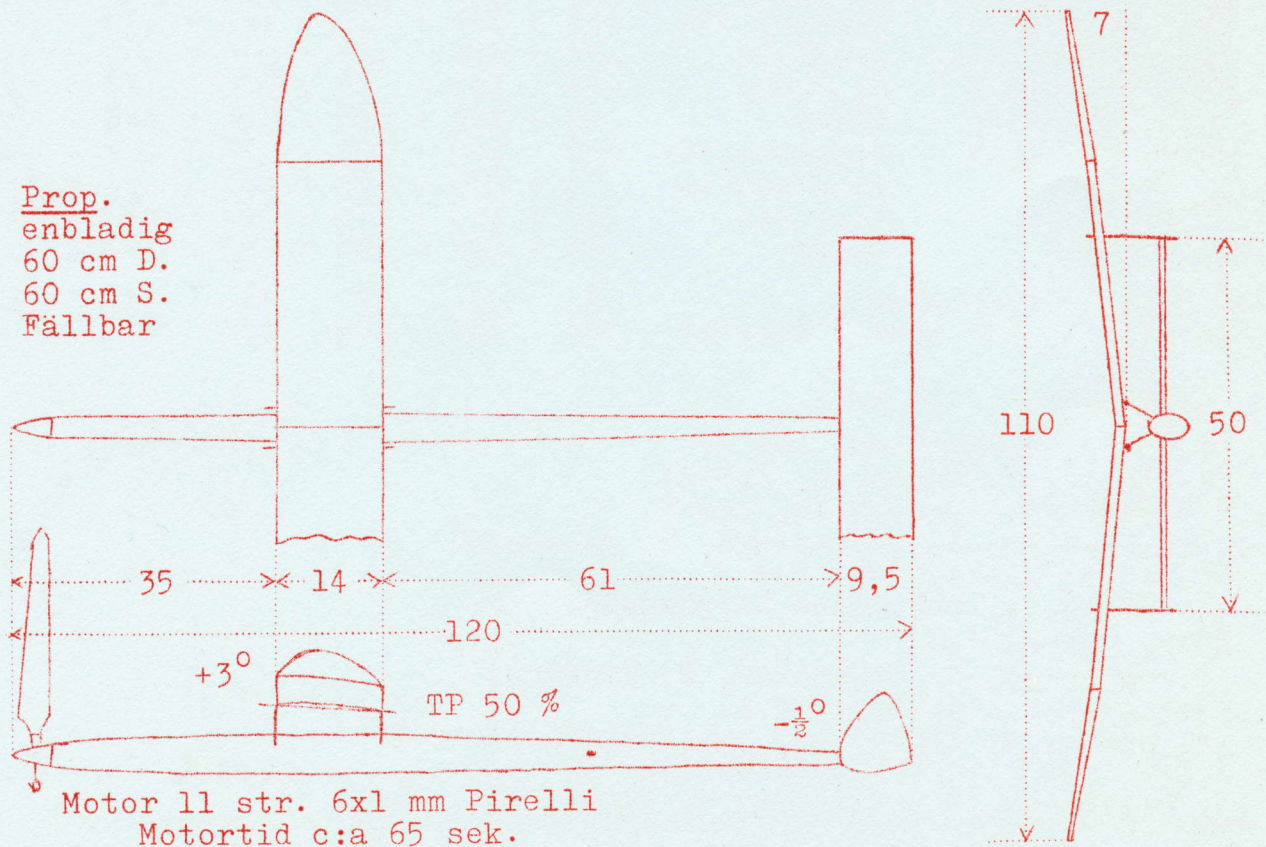

Resultatlista från friflyg SM i Uppsala den 14 september 1958

Klass S-int (60 deltagare anmälda, 53 genomförde)

1.	Börje Magnusson	Klippan	180	+	160	+	180	+	180	+	180	=	880
2.	Nils Lundberg	NAFK	173	+	180	+	180	+	180	+	157	=	870
3.	Stellan Knöös	Malmö	180	+	100	+	173	+	180	+	180	=	813
4.	Olle Sandahl	Nynäshamn	179	+	144	+	175	+	108	+	180	=	786
5.	Gunnar Kalén	Fk Gamen	154	+	180	+	96	+	171	+	180	=	781
6.	T. Hansson	Enköping	143	+	146	+	180	+	180	+	131	=	780
7.	J. Johansson	Nynäshamn	140	+	175	+	100	+	180	+	180	=	775
8.	E.G. Bergström	NAFK	98	+	130	+	180	+	180	+	180	=	768
9.	B.H. Modéer	Vingarna, Sth.	147	+	144	+	180	+	180	+	107	=	758
10.	Rolf Hagel	Malmö	180	+	179	+	180	+	138	+	74	=	751
34.	Hans Petersson	Lammhult	106	+	86	+	180	+	76	+	125	=	573
37.	S-G Nilsson	Lammhult	58	+	98	+	90	+	180	+	126	=	552
Antal "max"-flygningar:			5		7		17		13		15	=	57
Genomsnittstid för samtl. starter:			128		131		138		130		129		(131)

Klass G-int (29 deltagare anmälda, 28 genomförde)

1.	Charles Moberg	Göteborg	180	+	180	+	180	+	171	+	180	=	891
2.	Rune Johansson	NAFK	180	+	180	+	180	+	180	+	170	=	890
3.	Åke Qvarnström	Vingarna, Sth.	168	+	164	+	180	+	180	+	180	=	872
4.	Ragnar Åhman	Fk Gamen	174	+	180	+	156	+	180	+	173	=	863
5.	Bengt Blomberg	Fk Gamen	154	+	169	+	180	+	180	+	180	=	863
6.	Anders Håkansson	Malmö	164	+	142	+	180	+	180	+	180	=	846
7.	Lennart Tysklind	Enköping	180	+	180	+	180	+	103	+	180	=	823
8.	Å. Eriksson	Katrineholm	177	+	118	+	162	+	180	+	180	=	817
9.	L-G Larsson	Fk Gamen	177	+	180	+	95	+	180	+	180	=	812
10.	Nils Lundberg	NAFK	180	+	180	+	157	+	111	+	180	=	808
25.	S-G Nilsson	Lammhult	112	+	145	+	120	+	57	+	117	=	551

Klass F-int (40 deltagare anmälda, 32 genomförde)

1.	Hans Friis	Fk Gamen	180	+	178	+	180	+	180	+	180	=	898
2.	Rune Olsson	Fk Gamen	180	+	150	+	180	+	180	+	180	=	870
3.	Måns Hagberg	Nimbus, Sth.	167	+	180	+	110	+	180	+	180	=	817
4.	Valter Johansson	Lammhult	176	+	146	+	180	+	118	+	169	=	789
5.	Sune Wickström	Fk Gamen	176	+	152	+	95	+	180	+	177	=	780
6.	Julle Åkesson	Malmö	99	+	180	+	180	+	137	+	180	=	776
7.	Härje Thunholm	Vingarna, Sth.	167	+	150	+	180	+	146	+	117	=	760
8.	S. Karlsson	Katrineholm	149	+	148	+	180	+	180	+	94	=	751
9.	E. Eriksson	Karlstad	147	+	142	+	158	+	123	+	180	=	750
10.	Rolf Hagel	Malmö	93	+	107	+	125	+	180	+	180	=	685
Antal "max"-flygningar:			4		3		6		11		7	=	31
Genomsnittstid för samtl. starter:			126		121		119		126		123		(123)

Lagtävlan (18 lag)

1.	Fk Gamen, Norrköping, lag 1. (G. Kalén, R. Åhman, H. Friis)	2542 sek
2.	Mfk Vingarna, Stockholm, lag 1. (B.H. Modéer, Å. Qvarnström, H. Thunholm)	2390 "
3.	Fk Gamen, Norrköping, lag 2. (G. Åberg, L. Petersson, R. Olsson)	2318 "
4.	NAFK, Norrköping (N. Lundberg, R. Johansson, H. Krämmer)	2300 "
5.	Aeroklubben i Malmö, lag 4. (R. Hagel, E. Håkansson, J-O Åkesson)	2261 "
9.	Kronobergs Flygklubb, Lammhultsavd. (H. Petersson, S-G Nilsson, V. Johansson)	1913 "

<u>Klass G-int:</u>	Antal "max"-flygn.:	4	9	13	13	11	=	50
	Genomsnittstid:	143	143	148	137	151		(144)



## Svenska mästerskapen

Årets SM för friflygande modeller gick i Uppsala den 13-14 september. Av smålands modellflygare startade endast ett lag från Lammhult bestående av Hans Petersson i S-int, Sven-Gunnar Nilsson i S-int och G-int samt Valter Johansson i F-int. Som medhjälpare medföljde dessutom Ragnar Johansson. Modellflygets riksstyrelse hade också sammanträde varför även Ivar Möller från Nässjö var närvarande vid tävlingen.

Vid 10-tiden lördag förmiddag startade Sven-Gunnar Nilssons SAAB med Lammhultsmodellflygarna mot det 50 mil avlägsna Uppsala. Åtta timmar senare passerade vi vakterna vid F 16 och fick lämna ifrån oss kameror. Det blir mörkt tidigt i mitten på september, därför satte vi omedelbart kurs på fältet för att få tillfälle till litet trimning. På dagen hade det blåst kraftigt men i kvällningen mojnade vinden så att det gick bra att trimma. Hans Peterssons nya S-int:a var i övertygande trim och gjorde över 100 sek med 25 meters lina. Sven-Gunnar Nilsson förföljdes däremot redan från början av en envis otur och fick redan första kvällen ägna sig åt att reparera. Valter Johansson avstod från att trimma.

Klockan halv åtta på lördagskvällen bjöd arrangörsklubben på tesupé med underhållning (kr 2:50) Om detta inslag bör vi av hänsyn till arrangörerna tala så litet som möjligt.

Efter tesupén var det tid att uppsöka förläggingsplatserna i kaseren 22, titta på modeller och prata modellflyg med bekanta från tidigare tävlingar. Antalet modellflygare i Sverige är inte större än att om man har varit med några år känner man nästan alla. Det är detsamma på varje tävling och sällan några nya. Slutligen fick deltagarna efter bästa förmåga försöka sova några timmar, men så snart det började bli ljus hade de flesta inte ro till att ligga längre utan måste ut på fältet för att göra ytterligare några trimningsflygningar innan tävlingen började.

Redan klockan 7 på morgonen började första perioden, solen hade just gått upp, vinden var endast 2-3 sekundmeter och allt artade sig till en verkligt idealisk tävlingsdag. Ett nytt system med rörliga tidtagargrupper tillämpades. Den tävlande fick anmäla sig till sekretariatet för start och blev då tilldelad en tidtagargrupp. Därefter fick han ta tidtagarna med sig och starta var som helst på fältet. Modellen måste dock vara i luften inom fyra minuter efter det att den tävlande hade fått tidtagare.

Vädret var som nämnt idealiskt och vi räknade från början med att det skulle behövas omflygningar för att få fram segrarna, åtminstone i G-int och F-int. Det visade sig emellertid vara ganska svårt att flyga, det var mycket termik men minst lika mycket "sjunk" särskilt över banorna. För oss från Lammhult började det inte så bra, Hans Petersson fick endast 106 sek i S-int och S-G Nilsson var ännu svagare med 112 sek i G-int och 58 sek i S-int. Valter Johansson "fusade" ned från god höjd på 176 sek. Men även för andra gick det inte så bra. Antalet "max"-flygningar var endast 5 i S-int och 4 i G-int och F-int.

Det ovan beskrivna tidtagarsystemet är nog bra, men det kräver ett mycket stort antal tidtagare om det skall fungera perfekt. Redan i andra perioden fick man därför övergå till ett annat tidtagarsystem. Lammhultsflygarna hade fortfarande ingen tur. Hans Petersson råkade få kroppen till sin bästa S-int avbruten och fick flyga med reservmodellen en "Nordic", tid 86 sek. S-G Nilsson gjorde 145 sek i G-int och 98 i S-int. Valter Johansson fick endast 146 sek i F-int efter en start med topphöjd, vilket betyder att sjunkhastigheten var ungefär 1 m/sek.

En titt på resultattavlan visade rätt överraskande att i S-int och F-int hade ingen deltagare lyckats göra två "max", G-flygarna var

däremot litet säkrare och här hade Lennart Tysklind, Rune Johansson, Charles Moberg och Nils Lundberg två "max". S-int klassen ledde Rolf Hagel på 359 sek före Nils Lundberg 353 och Anders Håkansson 352 sek. I F-int hade Hans Friis förlorat 2 sekunder och hade 358, Måns Hagberg hade 347, Rune Olsson och A. Karlsson, Enköping 330.

Efter ett uppehåll på en timme för frukost startade tredje perioden klockan 10.30. Vinden hade ökat något men var fortfarande inte besvärande. (endast 3-4 sekundmeter) Hans Petersson och Valter Johansson gjorde båda "max". S-G flög 2 minuter i G-int och  $1\frac{1}{2}$  minut i S-int. Tysklind, Johansson och Moberg fortsatte med max-flygningar i G-int. Rolf Hagel ledde fortfarande S-int med 359 sek före Nils Lundberg med 533, Göran Åberg med 526 och Börje Magnusson 520. I F-int var ställningen: Hans Friis 538, Rune Olsson 510, Valter Johansson 502 och Härje Thunholm 497 sek.

Fjärde perioden medförde stora omkastningar i protokollet. Solen stod högt på himlen, både termik och "sjunk" var kraftiga, dessutom svängde vinden mera mot norr, varvid några modeller drvv ut över ett högt beläget skogsparti vid sidan av fältet och försvann ur tidtagarnas åsyn. Hans Petersson och Valter Johansson startade ungefär samtidigt, kom in i kraftiga fallvindar och var nere på 76 resp. 118 sek. S-G Nilsson fick däremot sin enda max-flygning för dagen i S-int.

Rolf Hagel fick endast 138 sek varför Nils Lundberg gick upp till ledningen i S-int med 713 sek, tvåa var Börje Magnusson med 700. I G-int flög Lennart Tysklind endast 103 sek, även Charles Moberg förlorade 9 sek och "Termik-Johan" blev därför ensam med 4 "max" Hans Friis behöll sin ledning i F-int före klubbkamraten Rune Olsson.

Mellan fjärde och femte perioden var det en halvtimmes paus i tävlandet och då passade en rote J 29or på att göra en uppvisningsflygning över ett samhälle några kilometer nordväst om fältet. Uppvisningen var väl synligt från tävlingsplatsen. I detta sammanhang måste vi berömma det sätt på vilket trafikledningen skötte flygplanens start och landning. Även propellerplan landade mitt under pågående tävling utan att det på minsta sätt störde modellflygarna. Det var annat än på Jönköpings flygplats när något plan skall starta eller landa.

Klockan halv två började sista perioden, från denna har vi noterat att i S-int fick Nils Lundberg 157 sek och fick därför lämna ifrån sig segern till Börje Magnusson som gjorde sin fjärde "max" (i andra perioden "fusade" han för tidigt) I G-int fick Rune Johansson 170 sek och därmed var SM-titeln Charles Mobergs med en sekunds marginal. Hans Friis och Rune Olsson gjorde inga misstag utan behöll sin ledning i F-int. Av smålänningarna fick Hans Petersson 125 och S-G Nilsson 126 sek i S-int. Valter Johansson flög en klar "max" enligt klubbens stoppur, men tydligen försvann den lilla modellen tidigare ur tidtagarnas åsyn då de endast noterade 169 sek. I sista perioden, då det blåste något friskare, gjorde de radioutrustade letningspatrullerna vid fältgränsen god tjänst. Även MC-ordonnanser som de tävlande kunde åka med fanns att tillgå. Det verkar dock som om de flesta slulle föredra att följa modellerna till fots.

Efter en anmärkningsvärt lång väntan var resultaten klara och prisutdelningen kunde börja. Prissamlingen var inte av den standard som vi är vana vid när Jönköpings läns Modellflygförbund står för arrangemangen.

Lagtävlingen vanns av Gamens första lag med 2542 sek. Kronobergs Fk fick ihop 1913 sek vilket gav en 9:de plats. Se resultatlistan.

Till slut fick deltagarna äta middag och sedan återvända hem efter en verkligt lyckad modellflygtävling som arrangörerna, Uppsala Flygklubb och F 16, har all heder av.

M.F.

(Tekniska synpunkter på modellerna i ett kommande nr.)

## Oktober tävlingen

Modellflygets tävlingsprogram har tidigare upptagit tre stortävlingar, det är Vintertävlingen, AKM:s Pingsttävling på våren och Svenska mästerskapen på sommaren. På hösten har tidigare saknats någon tävling som haft allmän tillslutning från hela landet. Jönköpings läns Modellflygförbunds OKTOBERTÄVLING som i år gick för första gången har stora utsikter att bli modellflygarnas fjärde stortävling. Förutom de internationella friflygklasserna omfattade tävlingen i år även S-1, Flygande vingar och Radiostyrning. Vi får hoppas att dessa tävlingsklasser bibehålles och eventuellt även utökas med andra, exempelvis G-1 och F-1.

Jönköpings län ligger ganska centralt när det gäller modellflyg, ingen av de stora modellflygklubbarna i Norrköping, Malmö, Göteborg och Stockholm har särskilt långt till tävlingsplatserna. Tillgången på användbara fält är också ganska god.

Årets oktobertävling arrangerades på Feringe flygplats mellan Värnamo och Ljungby. Mat och förläggning för långväga deltagare hade ordnats på Toftaholms Pensionat några kilometer från tävlingsplatsen. Feringe flygplats anlades i början på 30-talet för postflyget, men används inte numera för sitt ändamål utan är utarrenderat till lantbrukare på orten. Fältet är inte särskilt litet, c:a 1000 meter på alla håll, men terrängen utanför fältgränsen är ganska besvärlig vilket inte är så trevligt ur modellflygsynpunkt när det är blåsigt. Men som vanligt hade Jönköpings läns Modellflygförbund tur med vädret, det var mulet och lungt. Regnet i de båda sista perioderna var inte nämnvärt besvärande för modellflygarna.

Tillgången på tidtagare var mycket god, tillsammans med de idealiska väderleksförhållandena gjorde detta att tävlingen blev så rättvis och utslagsgivande som en modellflygtävling kan bli. Några kommentarer till tävlingen har vi tyvärr icke plats med här, utan låter tävlingsprotokollet tala för sig själv.

Tävlingen avslutades med prisutdelning på Toftaholms pensionat, där en verkligt förnämlig prissamling utdelades. Belåtenheten med tävlingen var stor och allmän, deltagarna såg redan nu fram mot nästa års tävling då de lovade att återkomma och ta flera modellflygare med sig.

Ortspressen uppmärksammade också tävlingen på ett sätt som är ovanligt när det gäller modellflyg. Arrangörerna är tacksamma för den propaganda de på detta sätt fick för sin sport.

V.J.

### Klass S-1 (Jönköpings läns modellflygförbunds vandringspris)

1. Jan-Olof Åkesson	Malmö	81 + 178 + 140 + 138 + 120 = 657
2. Karl Hogård	Malmö	100 + 155 + 154 + 117 + 124 = 650
3. Rolf Hagel	Malmö	141 + 99 + 132 + 103 + 117 = 592
4. J.A. Svensson	Jönköping	100 + 101 + 180 + 77 + 105 = 563
5. Hans Petersson	Lammhult	110 + 94 + 125 + 113 + 99 = 541
6. Lennart Bergqvist	Jönköping	85 + 102 + 130 + 114 + 80 = 511
7. Åke Andersson	Mellby	71 + 75 + 100 + 91 + 80 = 417
8. Otto Henningsen	Jönköping	79 + 80 + 106 + 62 + 77 = 404
9. Inge Andersson	Lammhult	101 + 47 + 119 + 47 + 80 = 394
10. Leif Alenäs	Falkenberg	71 + 31 + 180 + 31 + 62 = 375
11. Bertil Dolk	Landsbro	40 + 66 + 83 + 44 + 112 = 345
12. Knut Andersson	Klippan	70 + 57 + 81 + 75 + 46 = 329
13. Håkan Rydin	Nässjö	105 + --- + 106 + 65 + 23 = 299
14. Anders Lövgqvist	Falkenberg	61 + 75 + --- + 46 + 50 = 232
15. Karl Stenholm	Jönköping	23 + 54 + 26 + 26 + --- = 129
16. Ulf Eriksson	Jönköping	46 + 42 + --- + --- + --- = 88

### Flygande vingar (Otto Henningsens vandringspris)

1. Knut Andersson	Klippan	64 + 91 + 123 + 75 + 64 = 417
2. Otto Henningsen	Jönköping	--- + 25 + 64 + 31 + 41 = 161

<u>Klass S-int</u>		(Värnamo Nyheter's vandringspris)											
1.	Gunnar Kalén	Fk Gamen	179	+	161	+	180	+	158	+	160	=	838
2.	S-G Nilsson	Lammhult	170	+	180	+	180	+	150	+	145	=	825
3.	Rolf Hagel	Malmö	155	+	180	+	180	+	157	+	117	=	789
4.	Anders Håkansson	Malmö	180	+	152	+	129	+	165	+	157	=	783
5.	Bo Modéer	Vingarna Sth.	147	+	160	+	112	+	180	+	180	=	779
6.	Olle Broman	St. Mellby	125	+	180	+	180	+	134	+	143	=	762
7.	Knut Andersson	Klippan	165	+	118	+	156	+	154	+	140	=	733
8.	Börje Magnusson	Klippan	152	+	121	+	136	+	152	+	155	=	716
9.	Rune Johansson	NAFK	88	+	140	+	180	+	170	+	113	=	691
10.	Bo Rooth	Lammhult	135	+	132	+	111	+	178	+	110	=	666
11.	Hagart Fridell	Nässjö	104	+	120	+	155	+	147	+	131	=	657
12.	J-E Andersson	Bjuv	44	+	38	+	180	+	108	+	100	=	470
13.	Åke Andersson	Klippan	120	+	115	+	42	+	77	+	98	=	452
14.	Georg Johansson	Ljungby	113	+	90	+	114	+	72	+	60	=	449
15.	Lennart Unell	Malmö	125	+	92	+	21	+	72	+	138	=	448
16.	Anders Hermansson	Fk Gamen	55	+	50	+	129	+	95	+	110	=	439
17.	Hasse Svensson	Bjuv	32	+	28	+	113	+	109	+	91	=	373
18.	Tomas Johansson	Stockholm	53	+	99	+	81	+	25	+	67	=	325
19.	Gunnar Sparr	Växjö	22	+	55	+	105	+	66	+	60	=	308
20.	Kristian Adamsson	Jönköping	30	+	---	+	---	+	---	+	---	=	30

<u>Klass G-int</u>		(Medborgarskolan, Uppsala vandringspris)											
1.	Egon Qvarnström	Stockholm	180	+	180	+	180	+	180	+	150	=	870
2.	Åke Qvarnström	Vingarna, Sth.	152	+	180	+	180	+	180	+	173	=	865
3.	Rune Johansson	NAFK	135	+	180	+	180	+	180	+	161	=	836
4.	Olof Nerud	Malmö	125	+	162	+	180	+	180	+	165	=	812
5.	Einar Håkansson	Malmö	159	+	180	+	159	+	140	+	140	=	778
6.	Anders Håkansson	Malmö	158	+	156	+	180	+	107	+	147	=	748
7.	Bengt Blomberg	Fk Gamen	120	+	120	+	128	+	162	+	179	=	709
8.	Sverker Andersson	Skara	130	+	102	+	161	+	129	+	95	=	617
9.	Lars Qvist	Skara	77	+	120	+	180	+	117	+	93	=	587

<u>Klass F-int</u>		(Värnamo Maskin A/B vandringspris)											
1.	Rolf Hagel	Malmö	180	+	180	+	180	+	180	+	180	=	900
2.	Arvid Karlsson	Linköping	180	+	180	+	180	+	180	+	172	=	892
3.	Sune Wickström	Fk Gamen	161	+	180	+	180	+	180	+	150	=	851
4.	Jan-Olof Åkesson	Malmö	155	+	180	+	141	+	180	+	143	=	799
5.	Valter Johansson	Lammhult	180	+	180	+	83	+	176	+	180	=	799
6.	Börje Magnusson	Klippan	127	+	168	+	164	+	174	+	156	=	789
7.	Göran Dacke	Landsbro	135	+	109	+	147	+	177	+	152	=	720
8.	Kjell Wahlqvist	Klippan	179	+	167	+	120	+	89	+	92	=	647
9.	Sture Karlsson	Katrineholm	80	+	---	+	130	+	175	+	180	=	565
10.	Lars Käll	Skara	95	+	104	+	82	+	103	+	88	=	472
11.	Rolf Stigbrant	Reftele	81	+	78	+	87	+	72	+	---	=	318
12.	Christer Benjaminsson		75	+	52	+	79	+	---	+	---	=	206

<u>Lagtävling</u>		(A/B Värnamo Gummifabriks vandringspris)	
1.	Flygklubben Gamen, Norrköping	2.468	sek
2.	Aeroklubben i Malmö, lag 5	2.398	"
3.	Flyggänget, Klippan	1.522	"
4.	Aeroklubben i Malmö, lag 6	1.226	"

<u>Radiostyrning, RC IV</u>		(A/B Stenberg & Co, Nässjö vandringspris)						
1.	Rolf Dilot	Malmö	471	+	381	=	852	pcäng
2.	Gunnar Pettersson	Tibro	289	+	371	=	660	"
3.	C.E. Andersson	Tibro	381	+	245	=	626	"
4.	Olle Sjögren	Falkenberg	245	+	314	=	559	"
5.	Rune Johansson	Norrköping	126	+	242	=	368	"
6.	Jan Jensen	Falkenberg	---	+	198	=	198	"
7.	E. Sjögren,	Kristinehamn	43	+	---	=	43	"

## Serietävlan

Under den senaste säsongen var deltagantalet i serietävlingen mycket litet, trots att även modellflygare från Kronobergs län deltog. På förbundsstämman i Tallnäs var det därför tal om att helt upphöra med denna tävlingsform. De flesta aktiva tävlingsmodellflygare var dock emot detta förslag även om de ansåg att tävlingens uppläggning kunde modifieras något för att göra serietävlingen mera populär. Så beslöts att antalet tävlingar i serien skulle minskas från sex till fyra samt att endast de tre bästa resultaten skall räknas till slutprotokollet. Varje tävling skall dessutom avslutas för sig med prisutdelning. Därigenom betyder det inte så mycket om någon deltagare skulle missa en tävling.

Vid förbundsstyrelsens sammanträde i Nässjö den 15 augusti fastställdes tävlingsdagar och platser enligt följande:

den 28 september Feringe  
den 9 november Ränneslätt  
den 1 mars 1959 Vallsjön  
den 19 april 1959 Skillingaryd

Varje tävling pågår under tre timmar utan periodindelning (kl. 11.00 - 14.00) varunder den tävlande får göra fyra tävlingsstarter, de tre bästa starterna räknas till protokollet. Poängberäkning:

Individuellt:	1:a	5 poäng		Lagtävlan:	1:a	3 poäng
	2:a	4 "			2:a	2 "
	3:a	3 "			3:a	1 "
	4:a	2 "				
	5:a	1 "				

Startavgift 2:-- kronor, vid efteranmälan 3:-- kronor.

Den första serietävlingen arrangerades på Feringe och blev därmed också ett slags generalrepetition inför "Oktobertävlingen". Mfk Stratos i Ljungby svarade på ett utmärkt sätt för funktionärsuppgifterna vid denna tävling. Vädret var vackert med sol och mycket termik, men tyvärr blåste det litet för kraftigt så att en "max"-flygning betydde att modellen hamnade i skogen. Bara från en av de deltagande klubbarna noterades inte mindre än 11 flygningar utanför fältet och tre utmärkta modeller försvann för alltid trots "fusning" efter 3-4 minuter. Sammanlagt 40 deltagare var anmälda. Resultat:

<u>Klass S-1</u>		(21 deltagare anmälda, 19 genomförde)	
1.	Mats Skogsfors	Reftele	(95)+ 115 + 180 + 141 = 436 sek.
2.	Lennart Alm	Myresjö	180 + 138 + (70)+ 73 = 401 "
3.	Ulf Eriksson	Jönköping	180 + 94 + 66 + --- = 340 "
4.	Hans Petersson	Lammhult	145 + (40)+ 54 + 134 = 333 "
5.	Gert Johansson	Landsbro	133 + 77 + 78 + (59)= 288 "
6.	Inge Karlsson	Myresjö	98 + 74 + (66)+ 70 = 242 "
7.	Jan-Anders Svensson	Jönköping	(41)+ 64 + 100 + 76 = 240 "
8.	Bo Andersson	Landsbro	(25)+ 35 + 74 + 124 = 233 "
9.	Anders Nordangård	Reftele	60 + (21)+ 72 + 75 = 207 "
10.	Arne Svensson	Jönköping	59 + 59 + 88 + --- = 206 "
11.	Sten Rooth	Lammhult	180 + 22 + --- + --- = 202 "
12.	Otto Henningsen	Jönköping	39 + 119 + (40)+ 41 = 200 "
13.	Tom Skogsfors	Reftele	40 + 42 + (33)+ 115 = 197 "
14.	Göran Svensson	Myresjö	(46)+ 46 + 52 + 66 = 164 "
15.	Lennart Bergqvist	Jönköping	--- + 41 + 53 + 62 = 154 "
16.	Egon Tofthén	Ljungby	126 + 37 + --- + --- = 154 "
17.	Arne Nilsson	Ljungby	(36)+ 52 + 51 + 48 = 151 "
18.	Bo Skogsfors	Reftele	42 + --- + --- + --- = 42 "
19.	Jüri Käno	Myresjö	27 + --- + --- + --- = 27 "

<u>Klass S-int</u>		(9 deltagare anmälda, samtliga genomförde)	
1.	Hans Petersson	Lammhult	119 + (55)+ 89 + 180 = 388 sek.
2.	Arne Svensson	Jönköping	(70)+ 140 + 119 + 91 = 350 "
3.	Bo Rooth	Lammhult	135 + 66 + (60)+ 145 = 346 "

4. Sten-Åke Bolander	Sävsjö	(45)+	90	+	144	+	65	=	299	sek.	
5. Georg Johansson	Ljungby	91	+	(59)+	60	+	122	=	273	"	
6. Hagart Fridell	Nässjö	79	+	79	+	(35)+	80	=	241	"	
7. Sven-Gunnar Nilsson	Lammhult	22	+	98	+	120	+	---	=	240	"
8. Göran Dacke	Landsbro	57	+	52	+	---	+	---	=	109	"
9. Sven-Erik Rosengren	Sävsjö	100	+	---	+	---	+	---	=	100	"

Klass G (6 deltagare anmälda, samtliga genomförde)

1. Åke Lind	Sävsjö	177	+	(98)+	120	+	106	=	403	sek.	
2. Sven-Gunnar Nilsson	Lammhult	128	+	180	+	---	+	---	=	308	"
3. Otto Henningsen	Jönköping	---	+	25	+	66	+	101	=	192	"
4. Bertil Dolk	Landsbro	52	+	(26)+	57	+	67	=	176	"	
5. Gideon Johansson	Landsbro	66	+	57	+	(39)+	43	=	166	"	
6. Bengt Johansson	Ljungby	62	+	(42)+	43	+	53	=	158	"	

Klass F (4 deltagare anmälda, 3 genomförde)

1. Göran Dacke	Landsbro	84	+	95	+	180	+	---	=	359	sek.
2. Valter Johansson	Lammhult	180	+	70	+	(42)+	85	=	335	"	
3. Sven-Erik Rosengren	Sävsjö	32	+	67	+	---	+	56	=	155	"

Lagtävlan

1. Lammhult	(H. Petersson, S-G Nilsson, V. Johansson)	876	sek.
2. Jönköping	(U. Eriksson, A. Svensson, O. Henningsen)	861	"
3. Landsbro	(Gert Johansson, B. Dolk, G. Dacke)	825	"
4. Ljungby	(E. Tofthén, G. Johansson, B. Johansson)	585	"

Den andra serietävlingen blev av olika anledningar uppskjuten en vecka från det ursprungliga programmet och gick på Ränneslätt utanför Eksjö söndagen den 16 november. Vädret var utmärkt med sol och svag vind. Lokal arrangör var Eksjö Flygklubb. Antalet anmälda deltagare var 67. Resultat:

Klass S-1

1. Sten Rooth	Lammhult	180	+	(55)+	96	+	180	=	455	sek.	
2. Bo Skogsfors	Reftele	(69)+	180	+	120	+	80	=	380	"	
3. Arne Svensson	Jönköping	113	+	(57)+	177	+	87	=	377	"	
4. Hans Petersson	Lammhult	(57)+	135	+	90	+	88	=	313	"	
5. Mats Skogsfors	Reftele	93	+	105	+	(87)+	101	=	299	"	
6. Bertil Dolk	Landsbro	90	+	125	+	73	+	(58)	=	288	"
7. Gert Johansson	Landsbro	128	+	55	+	(43)+	77	=	260	"	
8. Lennart Alm	Myresjö	58	+	(37)+	93	+	73	=	224	"	
9. Jan-Anders Svensson	Jönköping	(55)+	58	+	92	+	60	=	210	"	
10. Otto Henningsen	Jönköping	32	+	96	+	80	+	(30)	=	208	"
11. Kalle Stenholm	Jönköping	(40)+	52	+	60	+	95	=	207	"	
12. Ulf Eriksson	Jönköping	80	+	58	+	65	+	(36)	=	203	"
13. Anders Nordangård	Reftele	39	+	114	+	(32)+	48	=	201	"	
14. Bo Andersson	Landsbro	70	+	(34)+	57	+	67	=	194	"	
15. Bengt Rooth	Lammhult	(55)+	65	+	58	+	56	=	179	"	
16. Åke Lindkvist	Landsbro	(46)+	66	+	50	+	58	=	174	"	
17. Håkan Rydin	Nässjö	48	+	(35)+	82	+	40	=	170	"	
18. Arne Nilsson	Ljungby	---	+	60	+	41	+	48	=	149	"

Klass S-int

1. Hans Petersson	Lammhult	(67)+	125	+	85	+	180	=	390	sek.	
2. Sven-Gunnar Nilsson	Lammhult	87	+	126	+	(67)+	118	=	331	"	
3. Sven-Erik Rosengren	Sävsjö	(97)+	103	+	100	+	110	=	313	"	
4. Georg Johansson	Ljungby	69	+	63	+	168	+	---	=	300	"
5. Göran Dacke	Landsbro	102	+	180	+	---	+	---	=	282	"
6. Göran Svensson	Myresjö	105	+	(32)+	83	+	88	=	276	"	
7. Arne Svensson	Jönköping	65	+	122	+	84	+	(63)	=	271	"
8. Bo Rooth	Lammhult	65	+	142	+	56	+	---	=	263	"
9. Åke Lindbom	Nässjö	84	+	(59)+	69	+	98	=	251	"	
10. Georg Karlsson	Eksjö	(32)+	52	+	84	+	106	=	242	"	
11. Hagart Fridell	Nässjö	52	+	83	+	(37)+	48	=	183	"	
12. Sven Karlsson	Myresjö	45	+	25	+	55	+	---	=	125	"
13. Bengt Johansson	Ljungby	(24)+	35	+	27	+	25	=	87	"	

<u>Klass G</u>					
1.	Bertil Dolk	Landsbro	(80)+	87 + 95 + 180 =	362 sek.
2.	Sven-Gunnar Nilsson	Lammhult	123 + (88)+	137 + 92 =	352 "
3.	Åke Lind	Sävsjö	(93)+	95 + 118 + 108 =	321 "
4.	Göran Karlsson	Eksjö	93 + 75 + --- + ---	=	168 "
5.	Olof Ljungdahl	Eksjö	68 + 28 + --- + ---	=	95 "

<u>Klass F</u>					
1.	Göran Dacke	Landsbro	(90)+	163 + 160 + 156 =	479 sek.
2.	Georg Johansson	Ljungby	(98)+	140 + 162 + 121 =	423 "
3.	Valter Johansson	Lammhult	126 + 150 + (97)+	129 =	405 "
4.	Gideon Johansson	Landsbro	129 + 87 + (65)+	117 =	333 "
5.	Sven-Erik Rosengren	Sävsjö	24 + 32 + (21)+	44 =	100 "

Juniorklass Resultaten är tyvärr icke tillgängliga.

<u>Lagtävlan</u>			
1.	Lammhult	(H. Petersson, S-G Nilsson, V. Johansson)	1147 sek.
2.	Landsbro	(Gert Johansson, B. Dolk, G. Dacke)	1101 "
3.	Ljungby	(A. Nilsson, B. Johansson, G. Johansson)	659 "
4.	Jönköping	(Ulf Eriksson och Arne Svensson)	474 "
5.	Sävsjö	(Åke Lind och Sven-Erik Rosengren)	421 "
6.	Eksjö	(Georg Karlsson och Göran Karlsson)	410 "

Sammanlagda poängställningen efter två omgångar av serietävlan 1958-59

<u>Klass S-1</u>				
1.	Mats Skogsfors	Reftele	6 poäng	735 sek.
2.	Sten Rooth	Lammhult	5 "	657 "
3.	Hans Petersson	Lammhult	4 "	646 "
4.	Lennart Alm	Myresjö	4 "	625 "
5.	Bo Skogsfors	Reftele	4 "	422 "
6.	Arne Svensson	Jönköping	3 "	583 "
7.	Ulf Eriksson	Jönköping	3 "	543 "
8.	Gert Johansson	Landsbro	1 "	548 "

<u>Klass S-int</u>				
1.	Hans Petersson	Lammhult	10 poäng	778 sek.
2.	Arne Svensson	Jönköping	4 "	621 "
3.	Sven-Gunnar Nilsson	Lammhult	4 "	571 "
4.	Bo Rooth	Lammhult	3 "	609 "
5.	Georg Johansson	Ljungby	3 "	573 "
6.	Sven-Erik Rosengren	Sävsjö	3 "	413 "
7.	Sten-Åke Bolander	Sävsjö	2 "	299 "
8.	Göran Dacke	Landsbro	1 "	391 "

<u>Klass G</u>				
1.	Åke Lind	Sävsjö	8 poäng	724 sek.
2.	Sven-Gunnar Nilsson	Lammhult	8 "	660 "
3.	Bertil Dolk	Landsbro	7 "	538 "
4.	Otto Henningsen	Jönköping	3 "	192 "
5.	Göran Karlsson	Eksjö	2 "	168 "
6.	Gideon Johansson	Landsbro	1 "	166 "
7.	Olof Ljungdahl	Eksjö	1 "	98 "

<u>Klass F</u>				
1.	Göran Dacke	Landsbro	10 poäng	838 sek.
2.	Valter Johansson	Lammhult	7 "	740 "
3.	Georg Johansson	Ljungby	4 "	423 "
4.	Sven-Erik Rosengren	Sävsjö	4 "	255 "
5.	Gideon Johansson	Landsbro	2 "	333 "

<u>Lagtävlan</u>			
1.	Kronobergs Flygklubb,	Lammhult	6 poäng 2023 sek.
2.	Mfk Mercurius,	Landsbro	3 " 1924 "
3.	Jönköpings Flygklubb,	Jönköping	2 " 1335 "
4.	Mfk Stratos,	Ljungby	1 " 1244 "

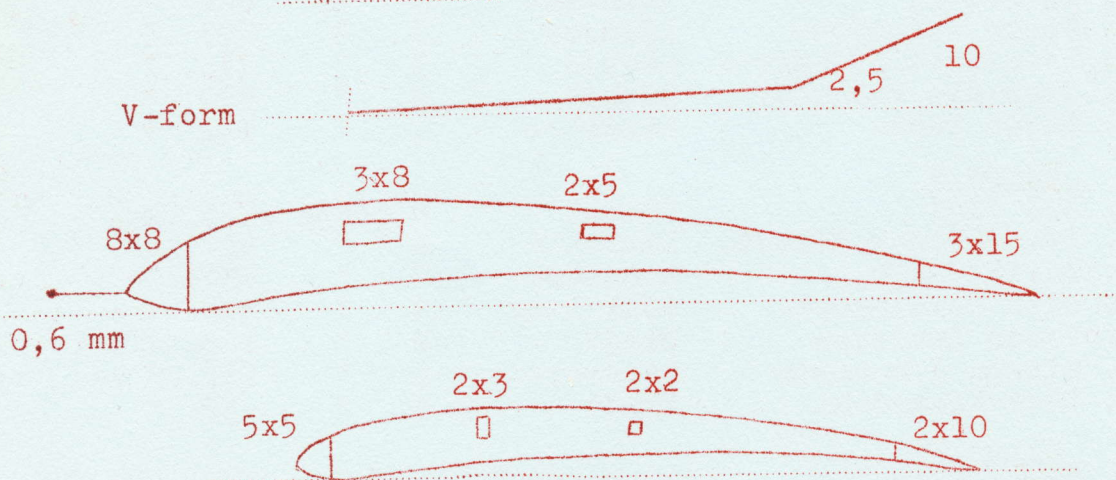
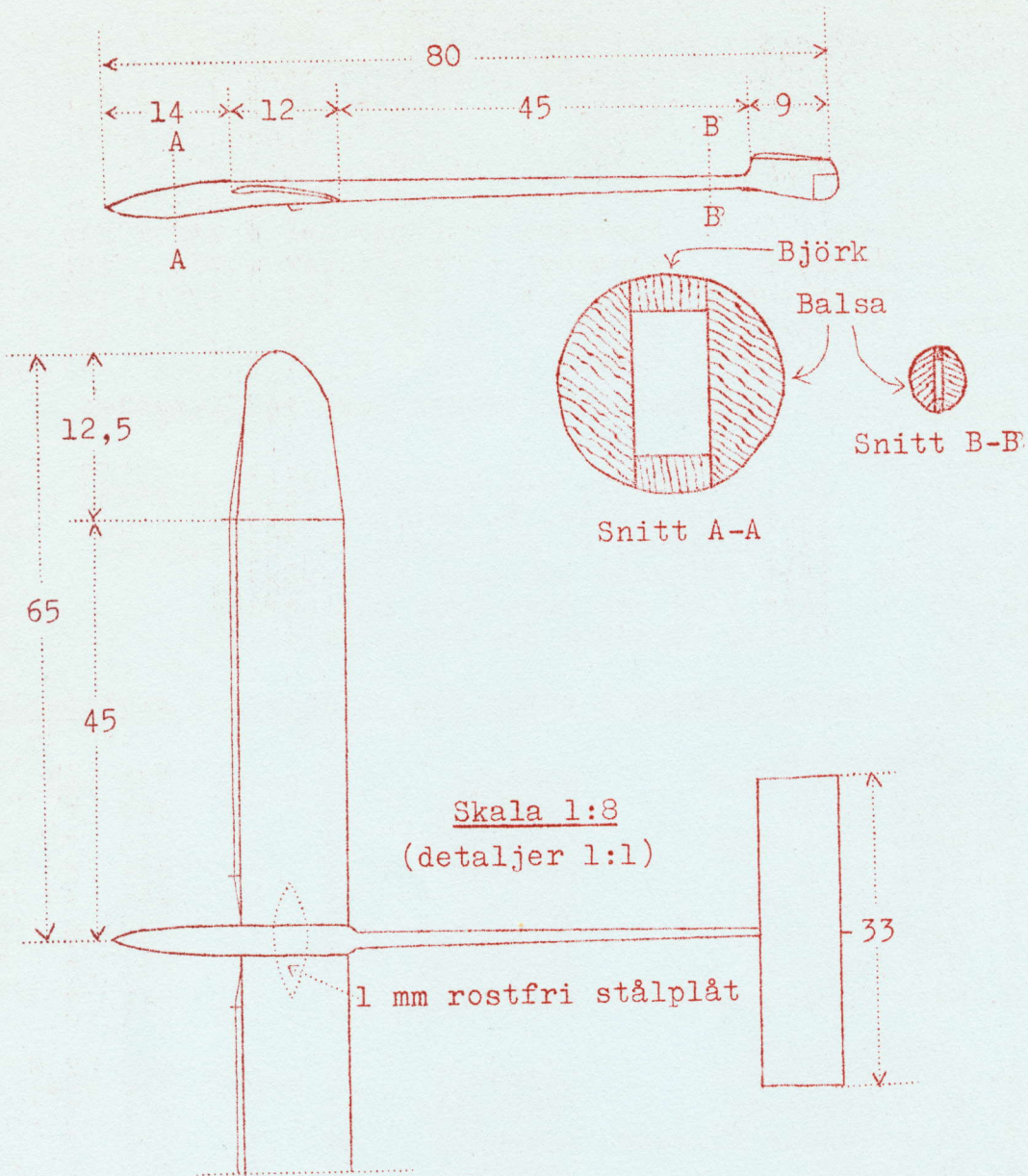

S-1 modell

Hans Petersson  
Hagaborg, Tolg

Smålandsmästare 1958  
403 sek.

5:a Oktobertävlingen 1958  
541 sek.



## Modeller från Smålandsmästerskapen 1958

Smålandsmästare 1958 i klass S-1 är Hans Petersson från Tolg. På Ljungby verkstadsskola byggde Hans i vintras två S-ettor efter modernerna konstruktionsprinciper, se ritningen på föregående sida. Båda modellerna är mycket lika varandra, enda skillnaden är att den ena S-ettan har vita och den andra svarta vingspetsar. Vid smålandsmästerskapstävlingarna i Jönköping var modellerna otrimmade, därav det svaga resultatet. På oktobertävlingen var han fortfarande utan tur men fick ändå 541 sek. Genom noggranna försök har vi funnit att S-1 modellernas normala flygtid är något över 120 sek, ett verkligt gott glid för en S-1:a.

Närmast efter Hans Petersson kom Göran Svensson och Inge Karlsson från Myresjö, de flög med byggsatsmodellen "Laruska"

S-int klassen vanns av en av de verkliga veteranerna inom smålands modellflyg, Sven-Gunnar Nilsson från Lidnäs. Detta var "S-G's" sjätte smålandsmästerskap. Åren 1950, 1951 och 1952 vann han S-1, år 1956 S-int och år 1957 G-1.

Sven-Gunnars bästa segelmodell är "19", denna S-int modell byggdes till Vintertävlingen 1956. På F 9 i Göteborg fick modellen känna på en verklig snöstorm, men hur den skulle ha klarat sig under dessa svåra förhållanden blev inte bekant då tävlingen inställdes efter första perioden. "19" är en mycket lätt modell, den behövde 1 hg bly vid tyngdpunkten för att väga enligt reglerna. Under våren 1956 byggde Sven-Gunnar en liknande modell men med mera hårdträ och sidenkläd-sel, den fick numret "20". På AKM:s Pingsttävling 1956 flög Sven-Gunnar båda dessa modeller utan någon större framgång, men "20" flög bort och kom inte tillbaka förrän flera månader senare. En vecka efter Pingsttävlingen gick Smålandsmästerskapen i Jönköping och där hade han bättre tur och vann S-int klassen med "19" på 671 sek. På "nittons" meritlista står också en andraplacering på Smålandsmästerskapen 1957 och länsmästerskap för Kronobergs län år 1956.

Till SM i Jönköping 1957 var det tid att bygga en ny modell, det blev "21". Den gamla "19" ansågs dock vara säkrare och användes på alla SM starterna, tiden blev 661 sek. vilket gav en 12:e placering. På Smålandsmästerskapen 1958 användes "19" i de tre första och "21" till de båda sista starterna, tid 720 sek. Oktobertävlingen genomfördes helt med "19", sedan en nykonstruktion "22" visat sig vara ganska misslyckad. den gamla häcken flög bättre än någonsin tidigare och fick ihop hela 825 sekunder.

Vi tar nog inte alltför mycket fel om vi säger att "19" bygger på Karl-Heinz Denzins konstruktioner (VM 2:a 1953) medan "21" har tagit intryck från Rudolf Lindners "Spinne" (Världsmästare 1954 och 55)

Tvåa i S-int klassen blev Bo Rooth, Tolg med en egen konstruktion som vi skall ge ritning till i ett kommande nummer och 3:a S-1 vinnaren Hans Petersson med en "Nordic" som han hade modifierat något för att få den startsäkrare. Hur detta skall gå till skall vi också tala om vid ett annat tillfälle.

Överlägsen segrare i G-int klassen på smålandsmästerskapen, liksom på alla serietävlingar han deltog i under säsongen 1957-58, var Jörgen Gustavsson, Jönköpings Fk. Då Jörgen Gustavsson för närvarande vistas på annan ort har vi tyvärr endast lyckats skaffa ritning till hans reservmodell. Detta är en enkel men effektiv konstruktion som även har byggts av andra medlemmar i Jönköpings Flygklubb.

Andre man i G-int blev Sven-Gunnar Nilsson med en gammal G-int modell, byggd till länsmästerskapen 1956, men sedemera modifierad för 50 gr. gummimotor. Det bästa tävlingsresultatet med denna modell är 775 sek på SM 1957.

Populär smålandsmästare i F-int klassen blev Göran Dacke från Landsbro, trots att han missade första starten. Dacke har också varit suverän segrare på de två serietävlingarna som har hållits i höst. "Oh-va-tung" är precis vad man tänker när man första gången tar i en modell som väger enligt den nya F-regeln, men vad prestandan beträffar så är de nya modellerna nästan lika bra som de gamla, vilket inte minst Dacke har visat. På ritningen ser vi den modell som Dacke använde på smålandsmästerskapen, det är en helt ny modelltyp som säkert har framtiden för sig.

Vingprofilen är 12% tjock med 6% välvning, stabbprofilen är 8% tjock med rak undersida. Anfallsvinklar: vinge + 2,5°, stabbe 0°. Tyngdpunkt 85 %. Motorriktning 0°. Stabilisatorn snedställd för glidflykt åt höger.

På serietävlingen har Dacke haft en ny modell, liknande Gerald Ritz "Hothead". Vi hoppas få ritning till denna förnämliga konstruktion till nästa nummer av MODELFLYGBLADET.

2:a i F-int klassen blev en 28-årig lantbrukare från Asa, vid namn Valter Johansson, ritningen visar hans bästa modell, det är en "skräpkärra" sammansatt av delar från tre gamla byggsatsmodeller. Vingen kommer från en "Nordic", kroppen från en "Calypso 50" och stabilisatorn från en Keil-Kraft "Skylon". Denna kombination provades för första gången den 11 maj, söndagen före Kristi Himmelfärds dag då smålandsmästerskapen skulle hållas. En annalkande åskfront gjorde att trimningen forcerades, plastpropellern utbyttes mot en träsnurra och motorn fick gå på fullvarv. Resultatet blev en jättestor looping som slutade några decimeter under marken, det var inte mycket som var helt när modellen drogs upp ur gyttjan. En annan modell (Calypso Major med en PAW Special) fick i all hast göras klar och användes på smålandsmästerskapen, men den här visade modellen är betydligt bättre och har använts på SM och Oktobertävling. Förhållandet motortid/flygtid är ungefär 16 för denna modell.

I ett kommande nummer av MODELFLYGBLADET hoppas vi få med flera ritningar och beskrivningar till de främsta modellerna från smålandsmästerskap och serietävlan.

#### Linkkontrollträff

Skillingaryds Modellflygklubb inbjuder till linkkontrollträff på Skillingaryds Idrottsplats söndagen den 30 november 1958 kl. 10.00. Tävlingsheat kommer att genomföras i alla klasser där det finns viliga deltagare. I Combat tillämpas de regler som har gällt vid tidigare tillfällen.

Vi hoppas att alla linkkontrollflygare i Småland möter upp till denna linkkontrollträff.

#### Omslagsbilden

Omslagsbilden visar Hoh Fang-Chiuns senaste välbygge en SAAB S 18 A med två Taifun Hurrigan motorer. Foto: Gunnar Sparr, Växjö.

---c0o---

I förra numret av MODELFLYGBLADET utlovade vi bl.a. referat från de tyska och amerikanska mästerskapstävlingarna i modellflyg. På grund av utrymmebrist måste emellertid dessa referat stå över till nästa nummer.

I nästa nummer kan Ni också vänta referat från Nordiska Mästerskapen i Tönsberg, "Öststatsmästerskapen" i Budapest, linstyrnings-VM i Bryssel, radiostyrnings-EM i Darmstadt samt den internationella tävlingen för flygande vingar i Holland. Dessutom blir det massor av ritningar till 1958-års främsta modeller.

För värdefull medverkan i detta nr. av MODELFLYGBLADET vill vi särskilt tacka Otto Henningsen Jönköping, Stig Karlsson Nässjö, Gunnar Kalén Norrköping och Lennart Tysklind Enköping.

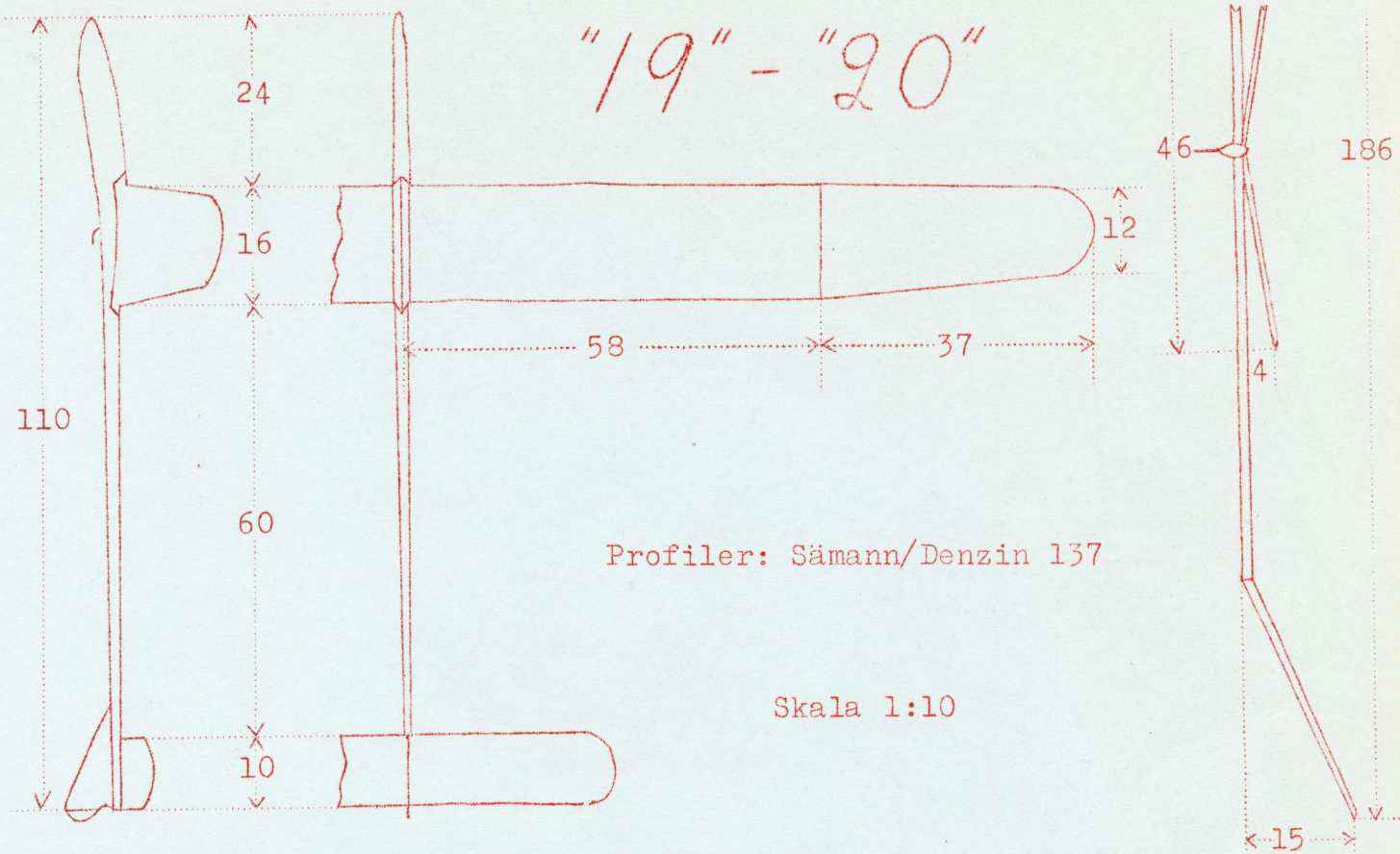

Tävlingsresultat: (bl.a.)

S-int modeller  
 Sven-Gunnar Nilsson  
 Box 4, Lidnäs.

1:a Smålandsmästerskapen 1956	671 sek
2:a Smålandsmästerskapen 1957	574 sek
12:a Svenska mästerskapen 1957	661 sek
1:a Smålandsmästerskapen 1958	720 sek
2:a Oktobertävlingen 1958	825 sek

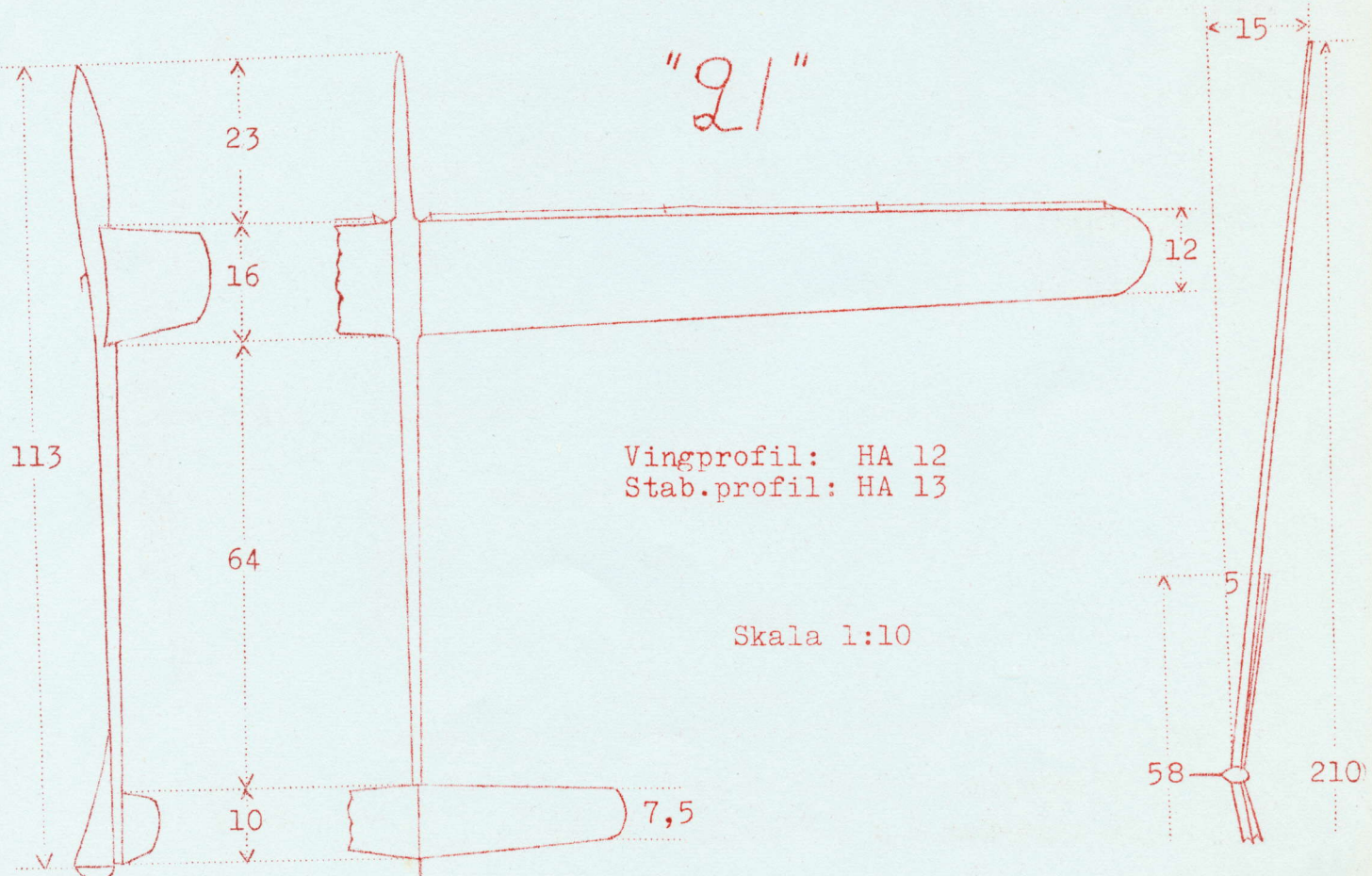

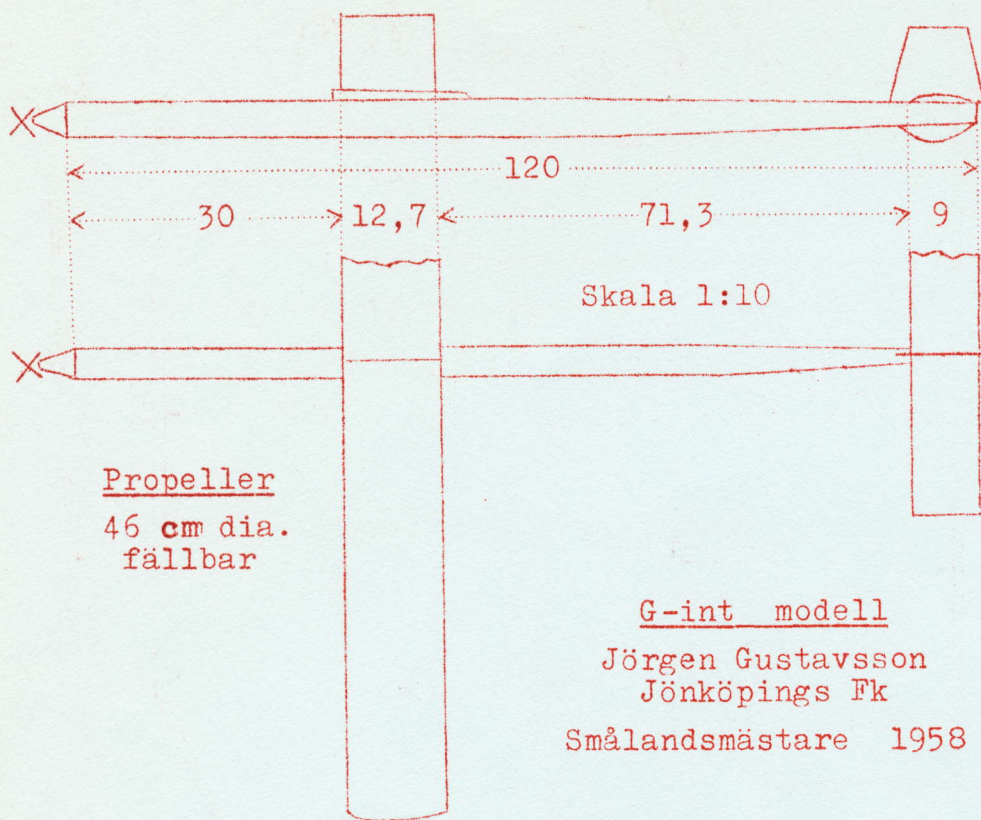

Propeller  
46 cm dia.  
fällbar

Skala 1:10

G-int modell  
Jörgen Gustavsson  
Jönköpings Fk  
Smålandsmästare 1958

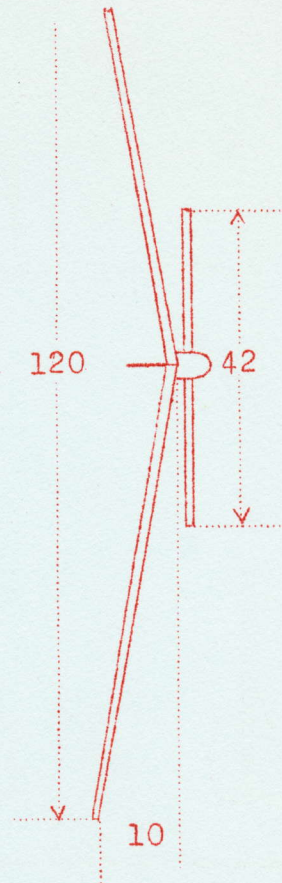

De två främsta G-int modellerna från Smålandsmästerskapen 1958

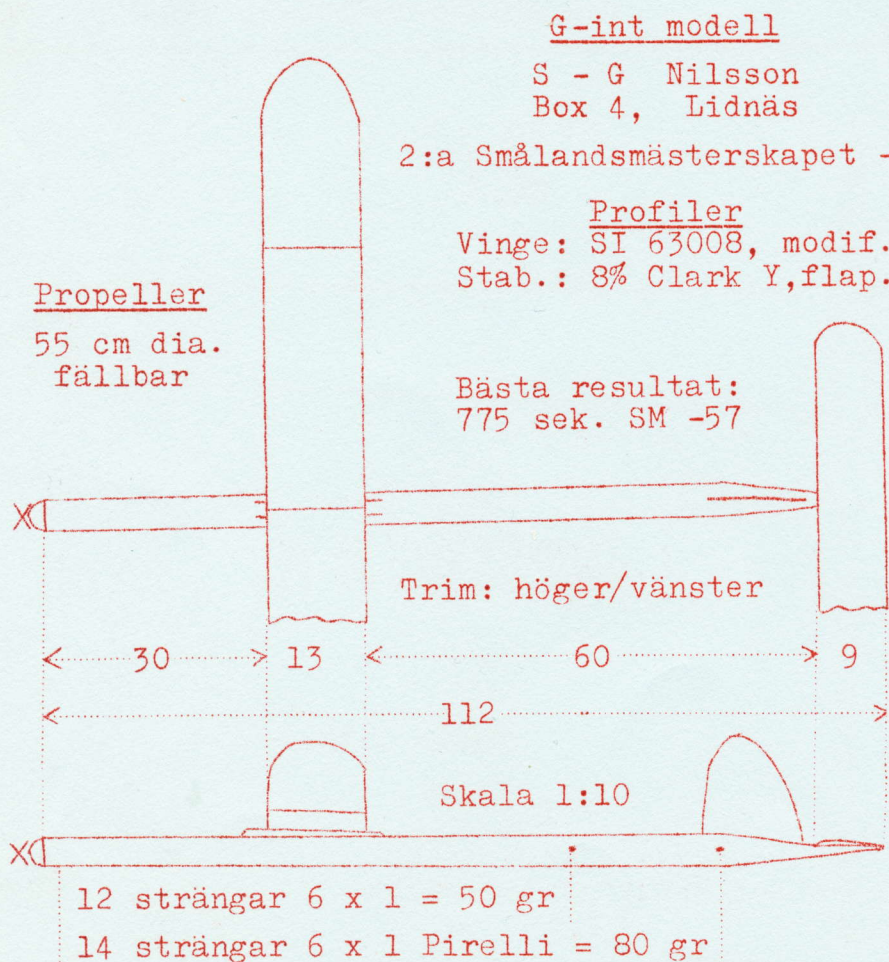

Propeller  
55 cm dia.  
fällbar

G-int modell

S - G Nilsson  
Box 4, Lidnäs

2:a Smålandsmästerskapet -58

Profiler

Vinge: SI 63008, modif.  
Stab.: 8% Clark Y, flap.

Bästa resultat:  
775 sek. SM -57

Trim: höger/vänster

Skala 1:10

12 strängar 6 x 1 = 50 gr

14 strängar 6 x 1 Pirelli = 80 gr

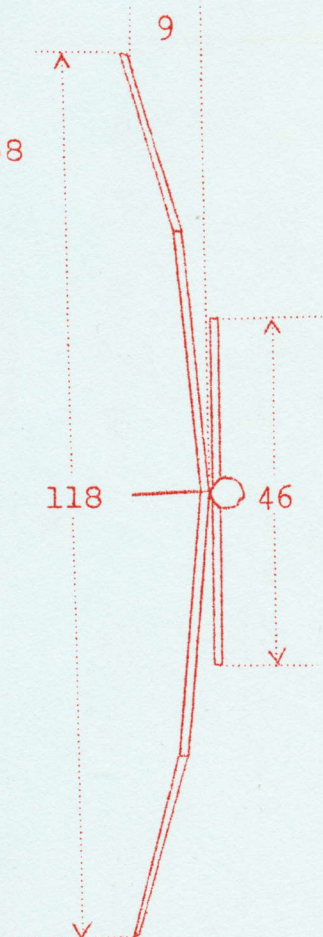

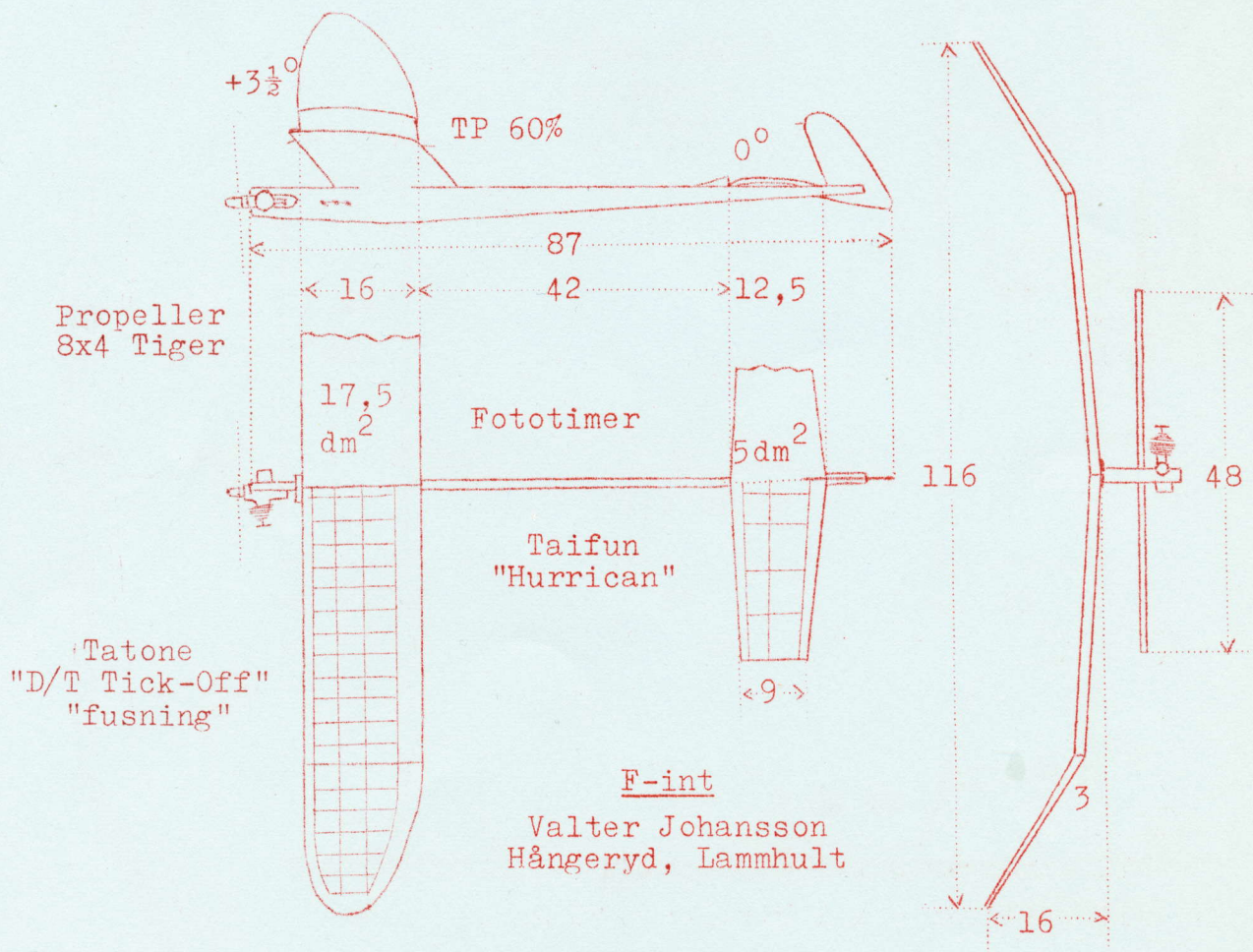
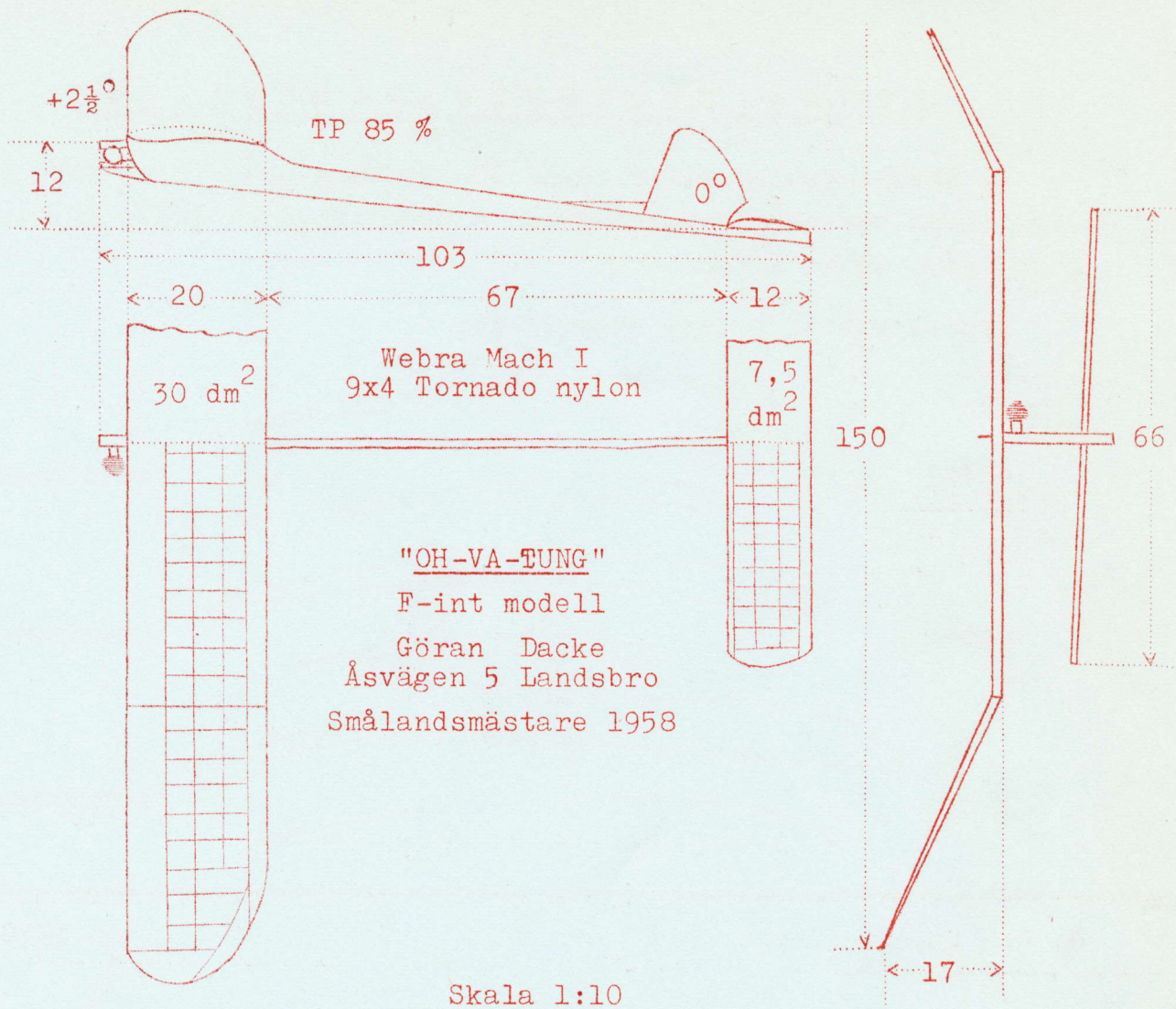

# RYSKA MÄSTERSKAPSMODELLER

På detta uppslag visar vi de tre främsta modellerna från de sovjetryska mästerskapstävlingarna i modellflyg år 1957. Ritningarna ger alla kända data.

Profilerna är mycket avancerade:

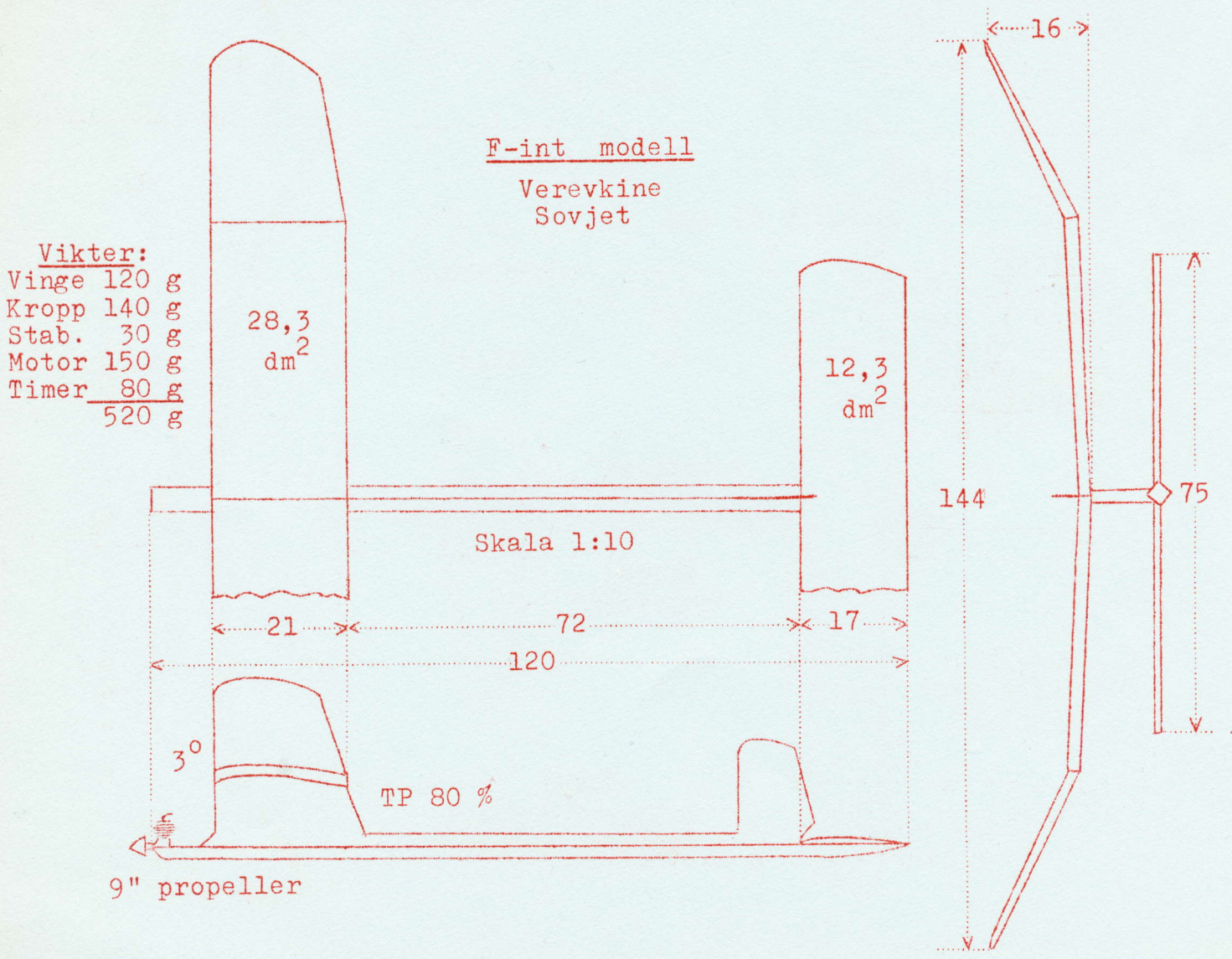
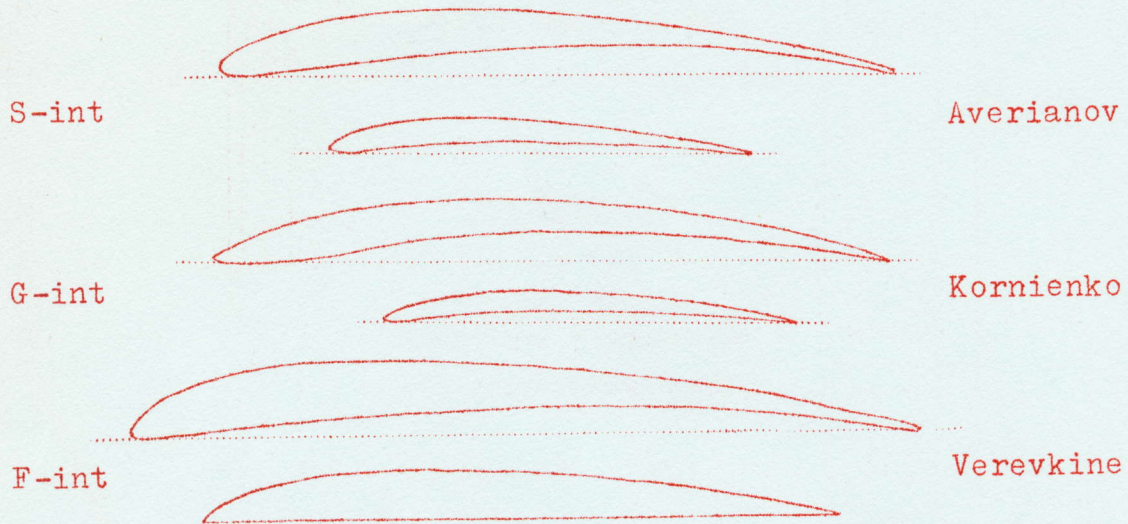

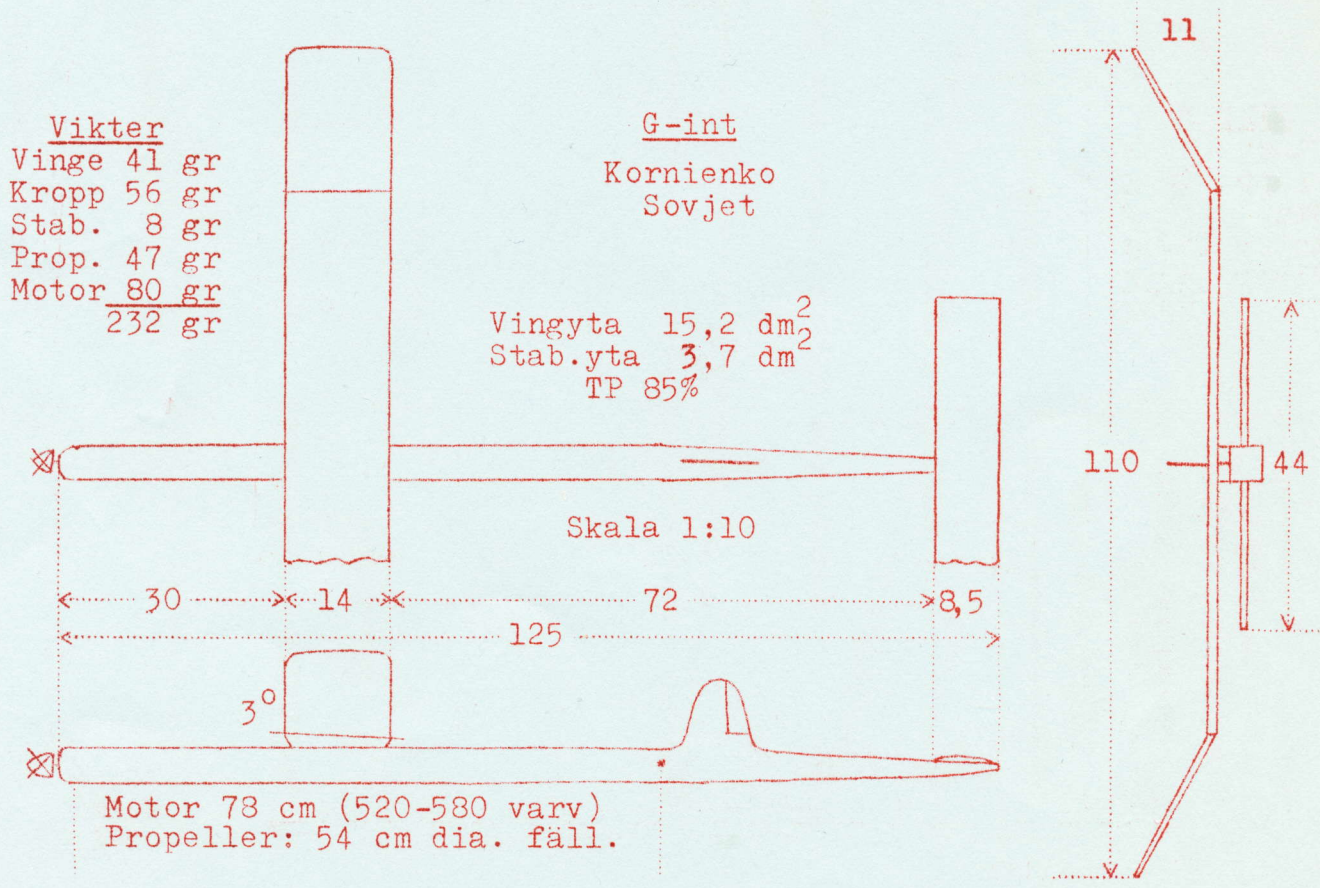
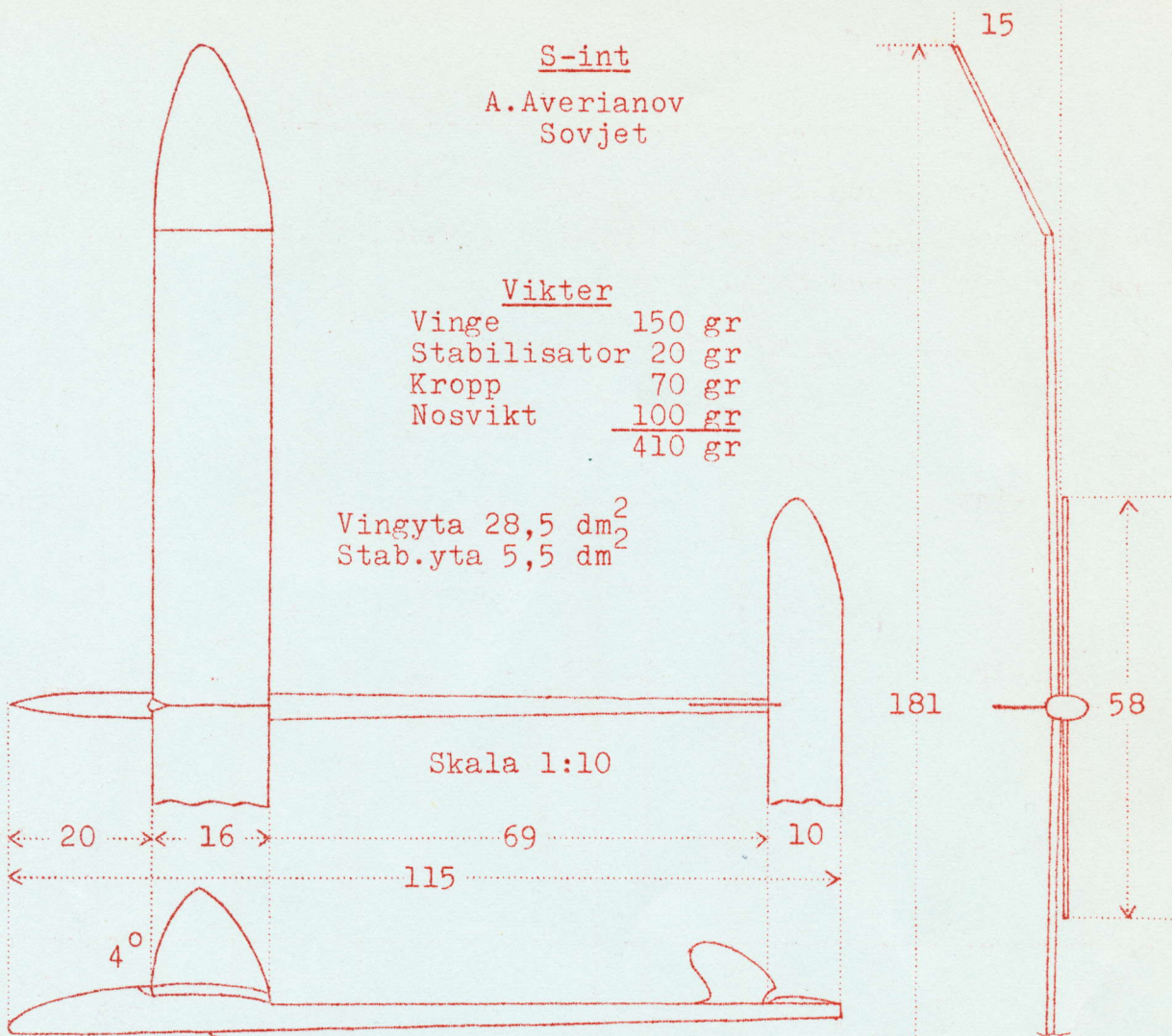

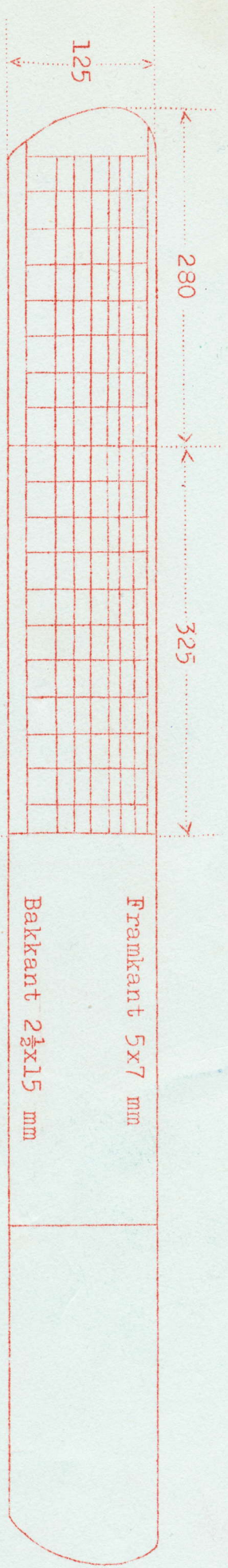

Spryglar av 1 1/2 mm balsa, avstånd 30 mm

Alla mått i millimeter

Skala 1:5

Vingprofil: Benedek 8358b.  
 Stab. profil: egen  
 Motor: 12 str. 6xl Pirelli  
 Propellerkonstruktion:  
 Diameter 50 cm  
 Stigning 1:1,5 (75 cm)  
 Tvåbladig, fällbar  
 Max. bladbredd 57 mm

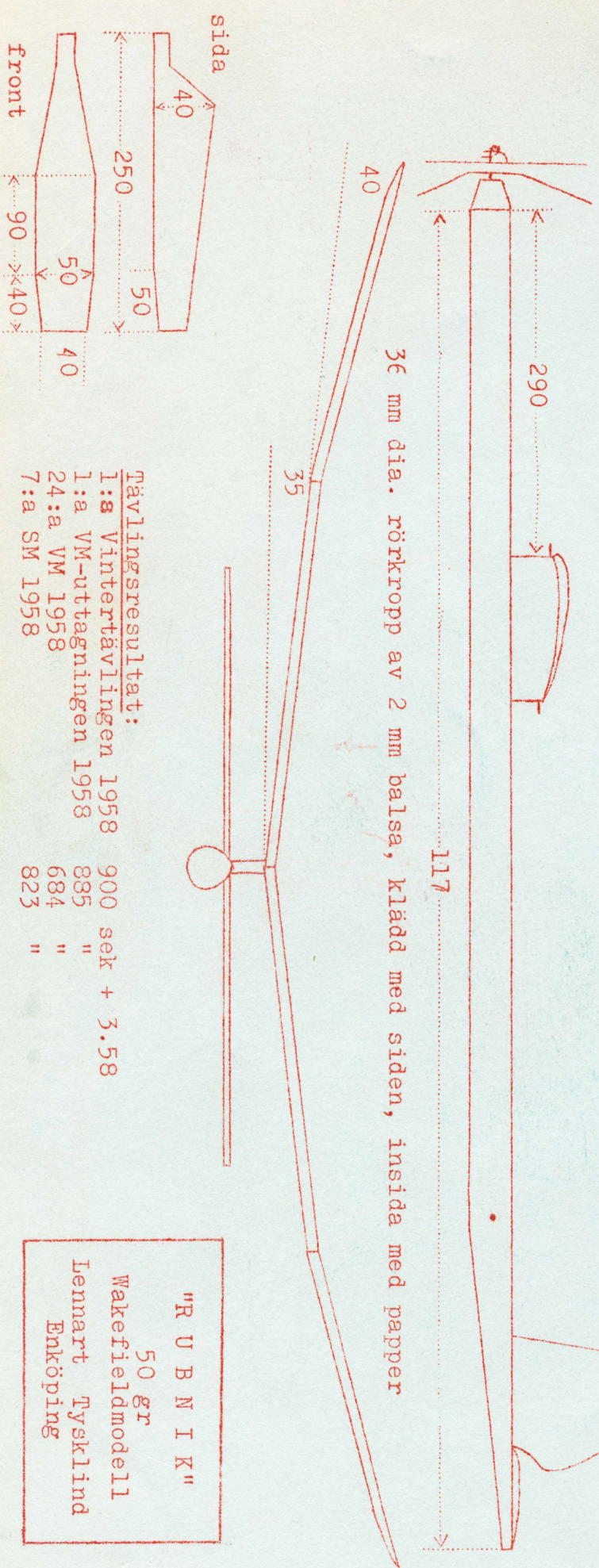

36 mm dia. rörkropp av 2 mm balsa, klädd med siden, insida med papper

Tävlingsresultat:

1:a Vintertävlingen 1958	900 sek + 3.58
1:a VM-uttagningen 1958	885 "
24:a VM 1958	684 "
7:a SM 1958	823 "

"R U B N I K"  
 50 gr  
 Wakefieldmodell  
 Lennart Tysklind  
 Enköping