

MODELLFLYG 1961

bladet

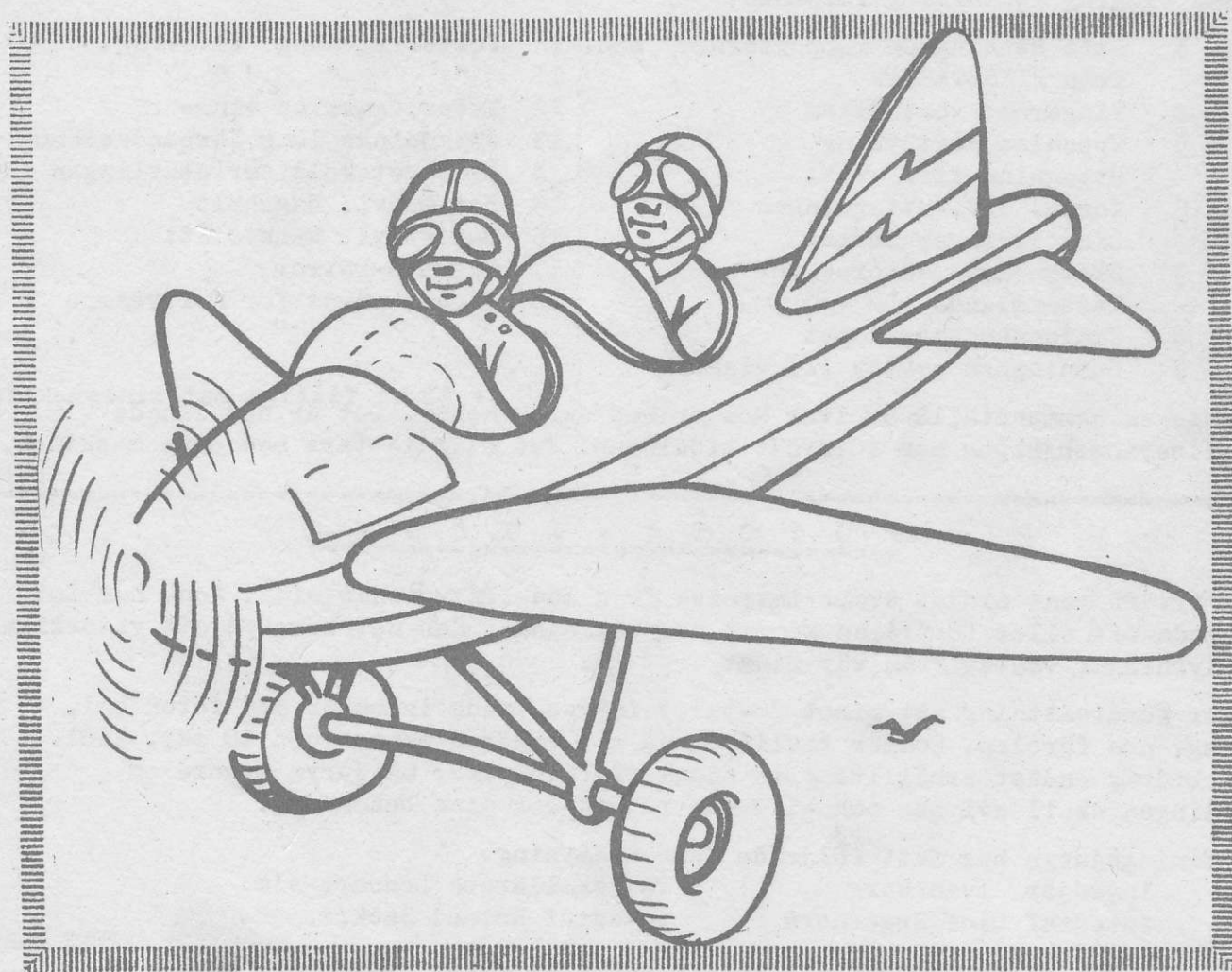

UTGIVET AV

Jönköpings Läns Modellflygförbund



Modellflygbladet inför med största nöje notiser från klubbverksamheten, från hela landet, tävlingsresultat o dyl. Alla bidrag mottages sålunda tacksamt. Gör några enkla anteckningar och redaktionsstaben utformar skrivet.

Material sändes till

Förbundskassör		MODELLFLYGFÖRBUNDET
Otto Henningsen	eller	Sjövalla
Box 125		
T a b e r g		E k s j ö

Material mottages även tacksamt pr tel. alla förmiddagar intill kl. 13.00 tel. Nässjö 0380/10558.

Nästa tidningsnummer tryckes före den 15 okt.

Denna tidning innehåller följande:

sid. 3	Otto Henningsen rapporterar från RIKSSTÄMMAN	sid. 10	forts. ritning fl. ving.
4	Vingarnas vartävling	11	" " " "
5	Uppsalas vartävling	12	Ytterligare en vinge
	Uttagning till V.M.	13	Jönköpings läns förbundsstämma
6	forts. V.M.-uttagningen	14	Slutprotokoll serietävlingen
	Linstyrningsresultat	15	Serietävl. Hagshult
7	Stockholms-mästerskapet	16	Serietävl. Ränneslätt
	Västmanlands DM	17	Några G-kärror
8	Smålandsmästerskapet	18	Kanske något för F-flygarna
9	Henningsen pratar fl. vingar		

Tidningen sammanställd av Ivar Möller med skrivmaskin. Det är den lånade + flera flitiga materialanskaff. dupliceringshjälpen som fördröjt tidningen. Det blir lättare med egna maskinen.

F O T O T Ä V L I N G E N

har tyvärr rönt mycket svalt intresse från modellflygarnas sida. Ännu har inte en enda bif eller förfrågan kommit oss tillhanda. Kan det bero på att ytterligare upplysningar väntas från vår sida?

Under förutsättning att minst 20-talet intresserade inkommer med foton enl. föreg. nrs förslag, kommer tävlingen nu att avgöras senast den 10 okt. 1961. Har bidrag endast erhållits från några få fotografer må juryn avgöra om tävlingen skall avlysas och bilderna returneras utan bedömning.

Bedömningsjuryn har fått följande sammansättning:

ingenjör Ivan Berg	folkskollärare Lennart Alm
fotograf Olof Hegethorn	fotograf Roland Zackrisson.

Alla insända bilder kommer att returneras till resp. deltagare. Modellflygförbundet förbehåller sig rätten att utan extra bildersättning göra reproduktioner av såväl prisbelönta, som icke prisbelönta bilder, för komplettering av bildmaterial, avsett att visas vid propagandaaftnar.

Bildsatserna kommer att stå till förfogande även för icke länsklubbar.

GÖR SLAG I DENNA SAK , gå igenom DINA bilder , sänd in de bästa.
Det kan löna sig.

1 9 6 1 å r s R I K S S T Ä M M A
 XXX

rapporterar Otto Henningsen, att

den avhölls den 26 februari 1961 i Katrineholm
 med borgmästare Hilding Hjelmberg, som ordf.

SMFF:s förbundsstyrelse fick följande sammansättning:

Förbundsordf.	C.E. Auné, Norrköping
v. "	Kjell Rosenlund, Stockholm
förbundssekr.	Lars Andersson, Limhamn
förbundskassör	Karl-Anders Ericsson, Långsele
föreståndare för	
friflygsekt.	Gunnar Kalén, Norrköping
radiosekt.	Per-Axel Eliasson, Stockholm
linstyrning	Christer Söderberg, Södertälje.

Av årsberättelsen framgår bl.a. att vid 1960 års utgång fanns det närmare
 100-talet klubbar registrerade.

Antalet lösta tävlingslicenser för år 1960 uppgick till 340 st = modell-
 flygare av klass.

Förbundets ekonomi är ansträngd varför bidrag ej kan lämnas till VM-repre-
 sentanternas resor i år.

Till kommande SM och Vintertävling kommer deltagarna att uppdelas i
 senior- och juniorklasser. (Bra åtgärd).

De "gamla" klubbar som uppskjuter att inbetala föreskrivna registrerings-
 och licensavgifter kommer att få vidkännas extra straffavgift, som är lika
 stor som summan av de ifrågavarande avgifterna. (Red. frågar: är detta
 verkligen rätt uppfattat?)

För övrigt konstateras att fortsättning av riksstämman följer senare i år.

XX

forts. resultat från Smålandsmästerskapet 11/5 1961.

sid. 8.

Lagtävling:

Smålandsmästare	Mfk Mercurius, Landsbro	871 sek.
2.	Skillingaryds Mfk	725 "
3.	Jönköpings Flygklubb	51 "

Vi gratulerar Landsbroflygarna!

avhölls som vanligt på Skarpnäck. Den skulle börja kl. 11.00 enl. programmet, men startade redan kl. 08.00. Vid denna tidpunkt fanns det termik, med resultat, att flera modeller försvann, inte bara i första perioden utan även i fortsättningen.

I S:I-klasserna belade Uppsala och Falun de 3 första platserna. I S:-int vann Bo Modeén som visserligen icke fick mer än 1 max-flygning. L.O. Larsson fick hela 3 max-startar, men missade sin 4.e start.

I F-int segrade S.E. Cumlin med 3 max, medan L. Larsson tog hem segern i F-1. I G-int och G-1 delades segern mellan bröderna Åke och Egron Qvarnström.

S L U T P R O T O K O L L

den 23 april 1961.

Klass S:I .

1. L-O Larsson, Uppsala	412 sek.
2. N.E. Hollander "	359 "
3. H. Broberg Falun	358 "
4. G. Hofmann LEN	340 "
5. B. Wrigge Vingarna	305 "
6. S. Norén Falun	271 "
7. B. Risto Falun	245 "
8. L. Larsson Solna	191 "
9. J. Jangö Vingarna	161 "
10. B. Svensson Solna	144 "
11. P. Östvall Uppsala	138 "
12. T. Ekman Söderfors	136 "
13. NGB Björkman Vingarna	130 "
14. J. Hagedal Solna	128 "
15. I. Ahlin Enköping	118 "

Klass S:int .

1. Bo Modeér Vingarna	643 sek.
2. L.O. Larsson Uppsala	562 "
3. M. Whitey Solna	526 "
4. A. Waldenström Uppsala	519 "
5. L. Eriksson Nyköping	497 "
6. O. Broman LEN	454 "
7. I. Ahlin Enköping	376 "
8. I. Sundstedt Borlänge	353 "
9. H. Legl Söderfors	272 "
10. B. Eimar Nimbus	246 "
11. B. Svensson, Solna	244 "
12. N. Helgesson Söderfors	217 "
13. H. Broberg Falun	214 "
14. G. Boman Solna	185 "
15. H. Åhlström Borlänge	180 "
16. H. Andersson Borlänge	180 "
17. B. Wrigge Vingarna	152 "

Klass G:I. 4 delt.

1. E. Qvarnström Vingarna	262 sek.
2. Ö. Gahm Vingarna	103 "
3.	

Klass G-int . 8 delt.

1. Å. Qvarnström Vingarna	612 sek.
2. E. Qvarnström Vingarna	510 "
3. Ö. Gahm Vingarna	510 "
4. N.E. Hollander Uppsala	457 "
5. T. Lovén LEN	449 "

Klass F:I 7 delt.

1. L. Larsson Solna	398 sek.
2. P.O. Moberg Solna	280 "
3. K-E. Lundin Solna	71 "

Klass F:int 10 delt.

1. S-E. Cumlin Nimbus	653 sek.
2. B. Andersson Nyköping	500 "
3. G. Tångfeldt Söderfors	441 "
4. L-E. Larsson Uppsala	392 "
5. A. Lindell Vingarna	350 "
6. A. Karlsson LEN	287 "
7. P.O. Moberg Solna	233 "
8. A. Johansson Borlänge	221 "
9. L. Larsson Solna	209 "
10. G. Ågren Uppsala	29 "

RESULTAT från Stockholms-mästerskapen på Skarpnäck den 11 maj 1961 finns på annan plats i bladet.

Den 7/5 1961.

V Å R T Ä V L I N G

blev en försommartävling, som fått uppskjutas på grund av mindre lämpligt väder, men var flygvädret den 7/5 långt ifrån idealiskt, då det regnade småspik. Tävlingen genomfördes trots att det blåste byar upp till 10-11 m/sek.

Tävlingsplats var F 16. Många kvaddar, ont om max.

R E S U L T A T

Klass S:int

1. Ola Almén	MFK Hobby	558 sek.
2. Erik Knutsson,	Uppsala	514 "
3. S.O. Sundberg	Hobby	474 "
4. Nils Helgesson	Söderfors	376 "
5. L.O. Larsson,	Uppsala	374 "
6. Ragnar Wilkesson,	Enköp.	282 "

Klass G-int

1. Eero Nieminen	Falun	231 sek.
2. Kalle Sundstedt	Uppsala	100 "

Klass F-int

1. Lasse Eriksson	Hobby	565 "
2. Gunnar Ågren,	Uppsala	455 "
3. Stig Norén,	Falun	454 "
4. Gösta Tångfeldt,	Söderf.	367 "
5. Jan Zetterdahl,	Solna	328 "

Klass S:I

1. C.G. Finell,	Söderfors	117 "
2. Kjell Sund,	Arboga	115 "
3. Torbjörn Ekman,	Söderfors	98 "
4. Jonny Andersson,	Solna	73 "

Klass F-I.

1. P.O. Moberg	Solna	103 "
2. Ambjörn Löv	Enköping	55 "

Klass G+I.

1. L.Å. Qvarnström,	Vingarna	262 sek.
2. Kalle Sundstedt,	Uppsala	112 "

U T T A G N I N G E N t i l l V M

Den 13-14/5 1961.

är förmodligen en av de mest spännande tävlingar för oss modellflygare. Vem vill inte vara med och försvara gamla "Svedala", när det gäller? Uttagningstävlingen gick av stapeln i Norrköping, som traditionell UT-plats. Någon "hårding" har sagt att lika traditionellt dåligt var flygvädret, men det är ju lika för alla. Mfk Gamens tävlingsorganisation håller dock även i sämre väder, varför arrangörerna gjort vad som göras kan för att alla skulle trivas och få bästa möjliga flygresultat.

10 starter hade de tävlande att avverka i år, varför man började redan på lördagen.

Av resultatlistan framgår att många nya ställde till trassel i toppstriden varför ingen kan känna sig säker vid dessa UT. Jo - i F-int var det bara två man som skulle med till VM, då Rolf Hagel var självskriven i laget som titellorsvarare av 1960 års mästerskap.

R E S U L T A T

Klass S:int

1. Bo Modeér,	Vingarna	1.391 sek
2. Ingvar Sares	Hedemora	1.345 "
3. Gunnar Kalén,	Norrköp.	1.274 "
4. Göran Åberg,	"	1.259 "
5. Knut Andersson,	Malmö	1.243 "
6. Bror Eimar,	Nimbus,	1.202 "

Klass G-int

1. S.Å. Sjögren,	Norberg	1.585 sek.
2. L. Flodström,	Sundsbruk	1.481 "
3. Uno Axelsson,	Katrinehol.	1.470 "
4. C. Moberg,	Göteborg	1.426 "
5. R. Wilkesson,	Enköping	1.396 "
6. Egron Qvarnström,	Ving.	1.344 "

gick av stapeln den 11 maj 1961 och har vi nöjet meddela följande slutprotokoll:

<u>Klass S:I.</u>			<u>Klass S:int</u>		
1. N-G B.Björkman	Vingarna	295 sek	1. B. Svensson	Solna	34 sek.
2. Ander Jangö	Vingarna	199 "			
3. Lars Rosmalm		175 "	<u>Klass G:I</u>		
4. Jan Jangö	Vingarna	157 "	1. L-Å. Qvarnström	Vingarna	320 sek.
5. L. Larsson	Solna	145 "	2. Egron Qvarnström	"	262 "
6. Paul Sandberg		141 "	3. Hans Schmitterlöw	"	206 "
7. Hans Lindström		129 "			
8. J. Andersson	Solna	86 "	<u>Klass G-int</u>		
9. B. Svensson	"	81 "	1. Egron Qvarnström	Vingarna	86 "
10. J. Hagedal	"	81 "	2. Åke Qvarnström	"	59 "
11. K-E. Lundin	"	57 "			
12. Åke Näslund	Vingarna	8 "			

<u>Klass F:I</u>			<u>Klass F:int</u>		
1. Lennart Larsson	Solna	167 sek	1. Jan Zetterdal	Solna	230 sek.
2. Agne Lindell	Vingarna	114 "	2. Lennart Larsson	"	220 "
3. P-O. Moberg	Solna	6 "	3. P-O. Moberg	"	204 "
4. K-E. Lundin	"	5 "	4. Agne Lindell	Vingarna	130 "

BYGG FLYG TRIMMA TÄVLA BYGG TRIMMA FLYG TÄVLA

D M f ö r V Ä S T M A N L A N D

avhölls på Johannisbergs flygfält utanför Västerås lördagen den 10 och söndagen den 11 juni. Tävlingsklasserna voro int-klasserna, samt anordnades utom tävlingen mindre tävling för S:I-flygarna.

Arrangör för tävlingen var Hallstahammars Flygklubb med nestorn Sigge Olsson som tävlingsledare. För att ej kollidera (i dubbel bemärkelse) med segelflygarna hade tävlingen arrangerats med tre starter på lördagskvällen och två starter tidigt på söndagsmorgonen. Alltför tidigt för några Örnen-flygare, som höll på att missa 4.e staren, medan de ännu kokade sitt morgonkaffe i tältstaden.

Bland deltagarna märktes årets landslagsmän S.Å. Sjögren och G. Larsson från Örnen, Norberg.

R E S U L T A T

<u>Klass S-int.</u>			<u>Klass G:int</u>		
1. Hans Ohlsson, Örnen		757 sek	1. Sven-Åke Sjögren, Örnen		848 sek.
2. Rolf Lindgren, Örnen		701 "	2. Olle Lithner, Örnen		642 "
3. Lars Persson, Örnen		556 "	3. Yngve Dömstedt, Örnen		568 "
<u>Klass F-int</u>			<u>Klass S:I</u>		
1. Göran Larsson, Örnen		564 sek.	1. Sven-Olov Lindén, Hallstah.		531 sek.
2. Arne Bergkvist, "		431 "	2. Göran Larsson, Örnen		510 "
3. L. Järnberg, "		379 "	3. Rolf Lindgren, "		498 "

Vem som blev lagsegrare torde väl vara utan diskussion. Fram för mera tävlande grabbar. Ni har möjligheten bli landets bästa klubb. 4 st Hurra!

S M Å L A N D S M Ä S T E R S K A P E T

f ö r

J ö n k ö p i n g s K a l m a r och K r o n o b e r g s
l ä n

avhölls på Hagshults flygfält, Kristi Himmelsfärdsdag 11/5 1961.

Solen sken, men det blåste ganska kraftigt från nord-väst, varför man enades om att max-tiden skulle begränsas till 2 minuter.

Termiken var tidvis kraftig, vilket man lätt kunde konstatera vid åtskilliga starter, särskilt i S:int och G:int, där några kärror kom i den verkliga "hissen".

Att inte flera modeller flög bort, berodde till stor del på, att tillförlitliga urverkstimers alltmera börjar komma till användning.

Den mest spännande klassen var utan tvekan S:int, där utgången var oviss ända in i det sista. Till slut lyckades dock Gunnar Holm roffa åt sig "guld", tätt följd av John Petersson, Älmhult.

R E S U L T A T

Klass S:int

Smålandsmästare

	Gunnar Holm, Skillingaryd	50	104	120	120	120	=	514	sek.
2.	John Pettersson, Älmhult	72	120	76	113	120	=	501	"
3.	Alf Alriksson, Landsbro	120	76	120	51	84	=	451	"
4.	Hans Petersson, Lammhult	84	48	44	120	51	=	416	"
5.	Göran Söderberg, "	32	--	53	96	120	=	301	"
6.	Otto Henningsen, Jönköp.	25	26	--	--	--	=	51	"

Klass F:int

Smålandsmästare

	Christer Bertilsson, Landsbro	120	120	62	46	72	=	420	"
2.	Gideon Johansson, Landsbro	120	48	65	34	60	=	327	"
3.	J.Å. Rönnfors, Landsbro	40	55	37	36	70	=	238	"
4.	Erik Holm, Skillingaryd	84	41	63	23	--	=	211	"

Klass G-int.

Smålandsmästare

	S-G. Nilsson, Lammhult	120	120	120	107	120	=	587	"
2.	Gunnar Holm, Skillingaryd	120	65	90	73	90	=	438	"

Klass S:I.

Smålandsmästare

	Sten Roth, Lammhult	120	86	85	95	120	=	506	"
2.	Bertil Dolk, Landsbro	55	120	45	120	120	=	460	"
3.	Göran Härenstam, Värnamo	40	120	120	100	25	=	407	"
4.	Rolan Petersson, Lammhult	86	54	41	64	93	=	338	"
5.	Hans Pettersson, Lammhult	120	30	81	45	--	=	276	"
6.	Tomar Dohrnér, Skillingaryd	22	120	46	--	63	=	251	"
7.	Ulf Lindén, Värnamo	61	45	35	39	45	=	225	"
8.	Jörgen Sandström, Landsbr.	49	115	--	--	--	=	164	"

Betr. resultatet från lagtävlingen, se sid om riksstämman.

FLYGANDE VINGAR

Först och främst måste vi göra klart för oss på vilka punkter en flygande vinge skiljer sig från en normal segelmodell och på vilka den överensstämmer. Folk säger ibland att en flygande vinge inte har någon stabilisator men flyger ändå. Detta stämmer emellertid inte stabilisatorn är bara lite annorlunda placerad. Om vi har en tjock eller tunn kropp spelar ingen roll. Kan vi inte ta bort kroppen och placera stabben på vingspetsen? För att få tillräcklig momentarm måste vi då ge vingen en markant pilform. Härigenom får vi en mycket liten stabbmomentarm jämfört med en normal segelmodell. Vi vet en liten momentarm erfordrar en stor stabbyta. Men en stabbe, som är stor jämfört med vingen, medför sämre glidflykt. En flygande vinge kan därför inte få samma flygtid som en normal segelmodell. Vi vet att vi behöver stor anfallsvinkelskillnad, om TP ligger långt fram. Flygtiden blir då sämre, eftersom stabilisatorn bara ger en liten lyftkraft. Men det är bättre att ha god stabilitet och dålig flygtid, än att inte ha någon stabilitet alls. Varför öker man då inte pilformen ytterligare för att få en större stabbmomentarm? Det går tyvärr inte, då flygtiden försämras med större pilform? (Vingens ^a avtar nämligen med den positiva pilformen. Svper man vingen framåt ökas ^a) Praktiken visar, att bästa resultatet uppnås med 20-30° pilform.

Vi vet, att en normal segelmodell behöver V- eller U-form, för att bli tvärestabil, vilket en flygande vinge däremot inte behöver, då denna uppgift övertas av pilformen. Om planet doppar höger vingspets får vi en annan lyftkraft på vänster vinge, och modellen övergår i normalläge. För att modellen skall komma i normalläge så fort som möjligt, måste vingspetsen vara så lätt som möjligt. Men man får se till, att man inte bygger för lätt, då vingspetsarna är i särskild fara vid hård landning.

Val av vingprofil:

Man kan använda nästan alla S-profiler bara de inte har för stor välvning. Profiler, som är symmetriska eller har uppböjd bakkant rekommenderas ej. De flesta flygande vingarna har specialutvecklade profiler.

Man kan skränka vingen på tre olika sätt:

1. Man kan skränka hela vingen och få en bra kärra med hög sjunkhastighet.
2. Man skränker bara vingspetsen. Man får då bättre flygegenskaper än (1)
3. Den sista och bästa lösningen är en övergång av profil från mitten till spetsen. Det är viktigt att man har en annan profil vid spetsen än i mitten.

Det är också viktigt att ha ett trimroder på vingspetsen. Man måste kunna fixera rodret i olika lägen så att inställningen ej rubbas från flygning till flygning. En bra modell bör också ha både kurvroder och termikbroms.

Man trimmar en flygande vinge som en normal segelmodell. Den flygande vingen fordrar emellertid större tålamod.

Idag skall jag presentera landets ända flygande vingar.

1. Knut Andersson, Klippan.
2. Otto Henningsen, Taberg.

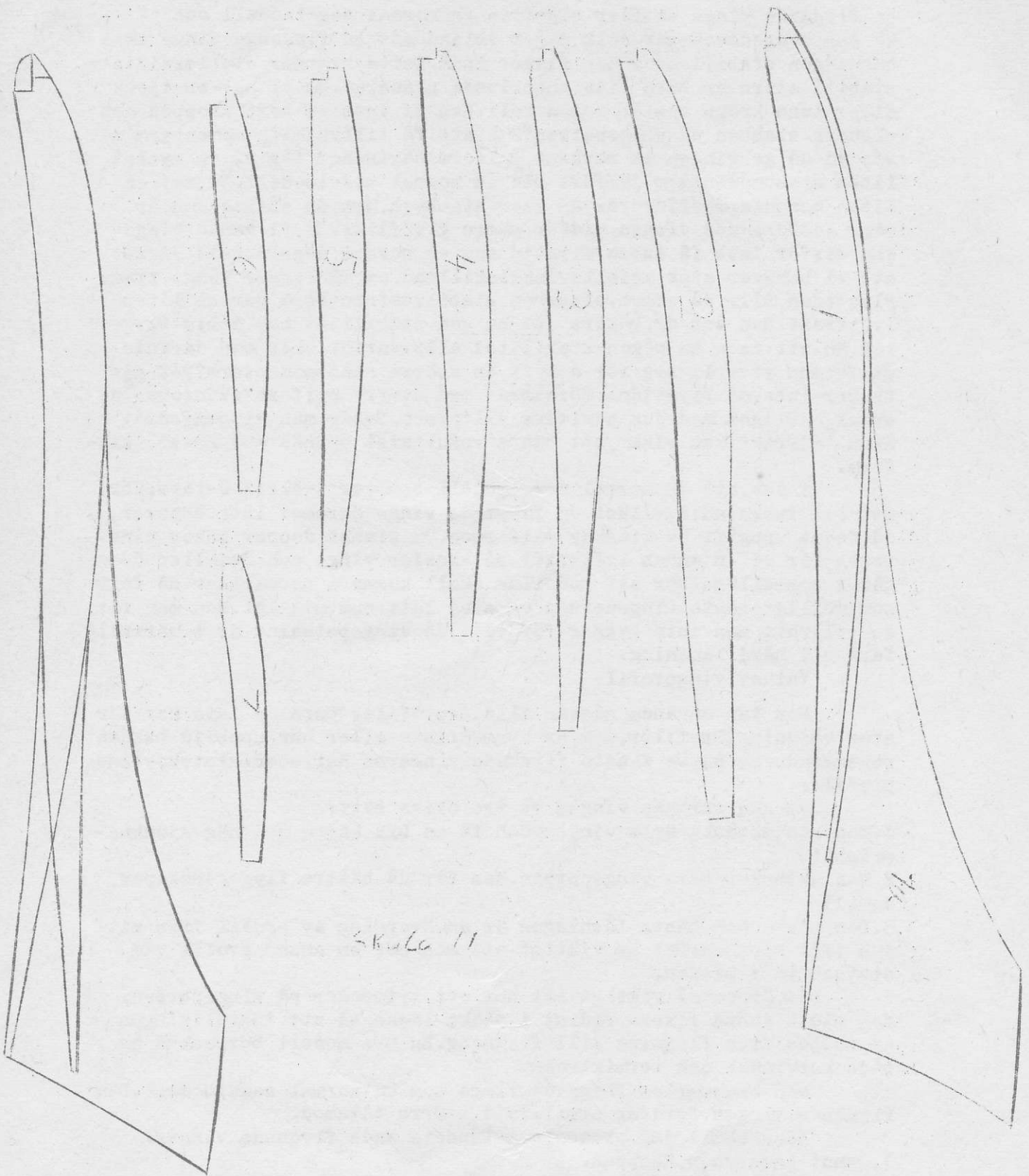

Skuta 11

Klippan
1961

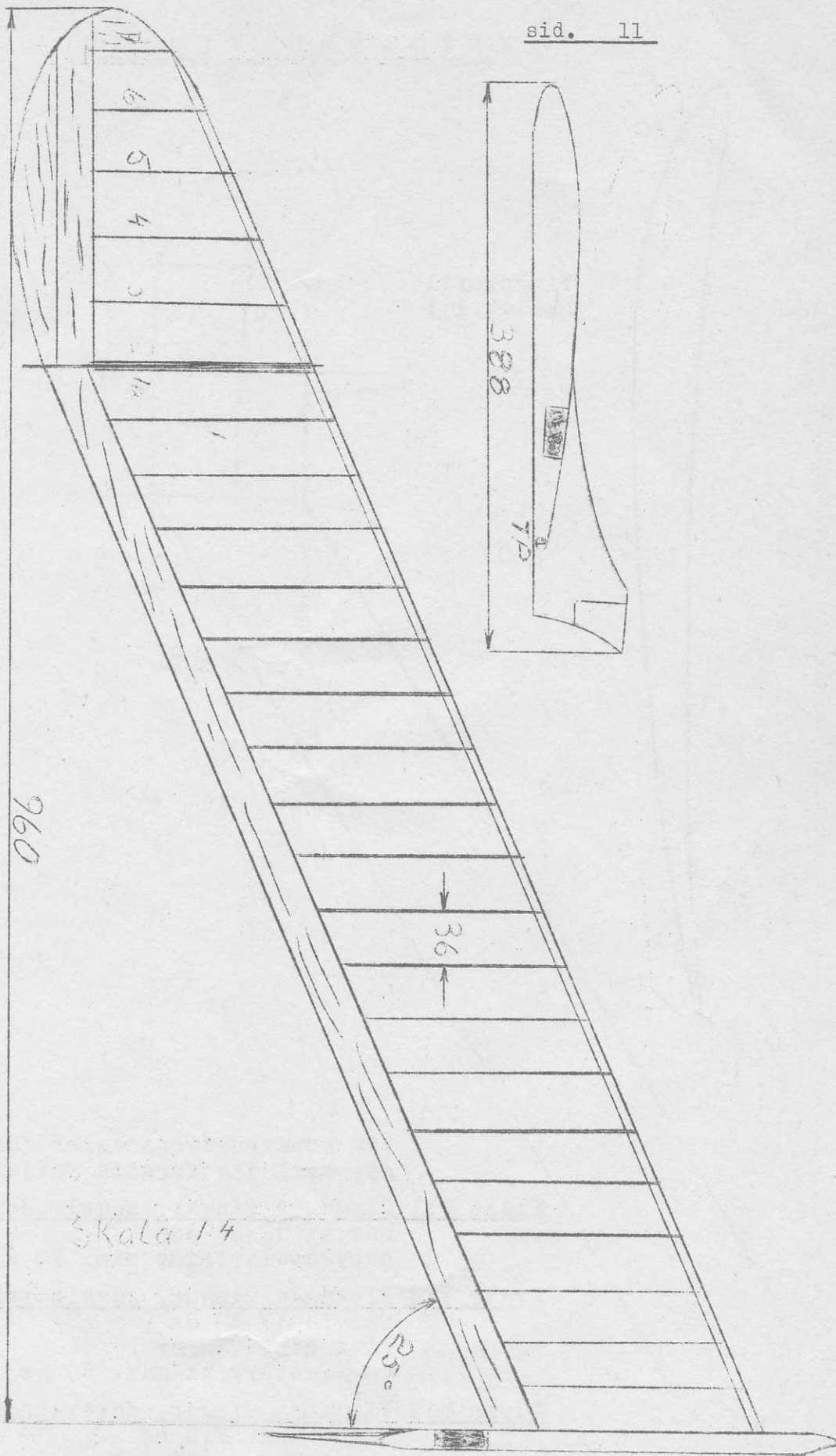

Skala 14

25°

FLYGANDE VINGAR

Vingprofil
skala 1:1

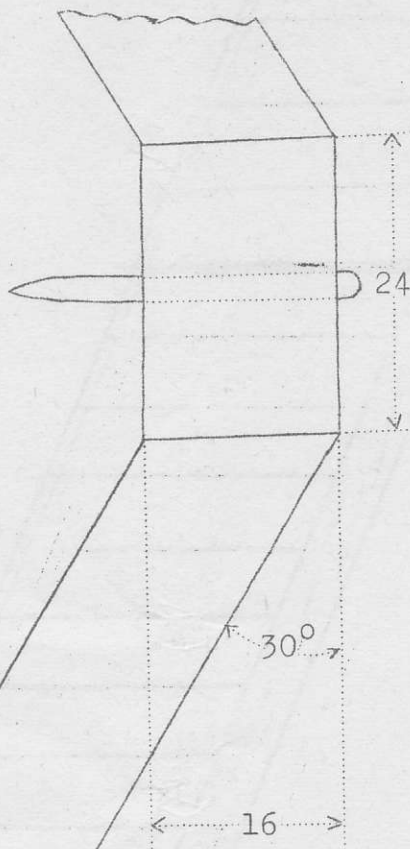

Spv.
216
cm

Som konstruktionsregler för flygande vingar vill jag föreslå följande:

Klass V:1 Flygande vingar, segelmodeller:
bäryta 32-34 dm²
bärytebelastning min. 12 gr/dm²

Klass V:2 Flygande vingar, gummimotordrivna:
bäryta 17-19 dm²
vikt min. 230 gr
gummimotorvikt max. 50 gr

Klass V:3 Flygande vingar, förbränningsmotordrivna:
Motor max. 2,5 cc
bäryta max. 150 dm²
bärytebelastning min. 12 gr/dm²
motortid max. 15 sek.

Otto Henningsen

Jönköpings läns Modellflygförbunds

F Ö R B U N D S S T Ä M M A

rapporterar förbundssekreterare Sten Karlsson.

Stämman avhölls den 11-12 febr. 1961 på Tallnäs Stiftsgård, Skillingaryd, där värden för stiftsgården, kyrkoadjunkt Jonsson, hälsade deltagarna varmt välkomna till orten.

Förbundsordf. ingenjör Ivan Berg tackade för välkomsthälsningen och öppnade stämman.

Efter upprop och godkännande av dagordningen, valdes förbundsordf. Berg att leda dagens förhandlingar.

Stadgeenliga protokoll, jämte räkenskapsutdrag och revisionsberättelse fanns tillgängliga, varför styrelsen och kassören beviljades ansvarsfrihet.

Förbundsstyrelsen fick följande sammansättning:

Förbundsordf.	ingenjör Ivan Berg, Sävsjö
v. "	slöjdlärare Gideon Johansson, Landsbro
förbundssekreterare	ritningstekniker Sten Karlsson, Eksjö
förbundskassör	förman Otto Henningsen, Sm. Taberg
ledamöter	folkskollärare Lennart Alm, Myresjö mekaniker Sven-Erik Rosengren, Sävsjö
förbundsinstruktör	sekreterare Ivar Möller, Nässjö
tävlingsledare: för friflyg	ritningstekniker Alf Alriksson, Myresjö
biträdande	folkskollärare Göran Dacke, Landsbro
radio	förman Stig Karlsson, Nässjö
biträdande	mekaniker Sven-Erik Rosengren, Sävsjö
linkontroll	studerande Erik Holm, Skillingaryd
biträdande	studerande Gunnar Holm, Skillingaryd

Stämman beslutade

- att inregistrera Jönköpings läns Modellflygklubb hos SMFF, som ett led att öka tävlingsdeltagandet från mindre klubbar, som på så sätt blir sekt. i länsklubben. Sektionerna kompletterar varandra för bildande av int-lag.
- att förbundsstyrelsen skall igångsätta tidigare planerad aktivitets-tävling för klubbar och sektioner
- att Ivar Möllers förslag om vandringspriser i Smålandsmästerskapet ej bifölls, med motivering, att vi har så många vandringspriser att hålla reda på för övriga tävlingar

Efter stämman fortsatte lördagen och söndagen med diskussioner för aktivisering av bygg- och flygverksamheten. Vid dessa överläggningar medverkade KSAK:s intendent G.H. Derantz, Sthlm och konsulent Bengt Frykstrand, Uppsala.

från

Jönköpings läns Modellflygförbunds serietävling, säsongen 1960 - 1961.Klass S:I juniorer

Länsmästare

Christer Johansson, Eksjö	15 p.
2. Bo Karlsson, Nässjö	12 "
3. Thomas Dornér, Skilling,	4 "
4. Kennet Johansson, Landsbr.	4 "
5. Jan Ekman, Eksjö	4 "
6. Chr. Gustafsson, Nässjö	4 "
7. Hans Bruun, Eksjö	3 "
8. G. Andersson, Landsbro	3 "
9. Ulf Upperyd, Eksjö	2 "
10. R. Arvidsson, Skillingaryd	2 "

Klass S:I

Länsmästare

Hans Pettersson, Lammhult	13 poäng
2. Bertil Dolk, Landsbro	12 "
3. Rolf Axelsson, Nässjö	12 "
4. Sten Roth, Lammhult	7 "
5. Göran Söderberg, "	5 "
6. Göran Dacke, Landsbro	3 "
7. Roland Petersson, Lammhult	2 "
8. Inge Karlsson, Myresjö	1 "
9. Chr. Magnusson, Nässjö	1 "
10. Uno Karlsson, Nässjö	1 "

Klass S:int

Länsmästare

Hans Petersson, Kronoberg	14 p.
2. Alf Alriksson, Landsbro	13 "
3. Chr. Magnusson, Nässjö	8 "
4. Gunnar Holm, Skillingaryd	6 "
5. Bengt Johansson, Ljungby	5 "
6. Valter Magnusson, Nässjö	3 "
7. Bertil Dolk, Landsbro	2 "
8. Hagart Fridell, Nässjö	2 "
9. Lennart Jägsell, Nässjö	1 "

Klass G (både G:I och G:int)

Länsmästare

S.G. Nilsson, Kronoberg	13 poäng.
2. Bengt Johansson, Ljungby	8 "
3. Gunnar Holm, Skillingaryd	7 "
4. Sven Olsson, Älmhult	5 "
5. Bengt Gustafsson, Älmhult	2 "

Klass F (både F:I och F:int)

Länsmästare

Christer Bertilsson, Landsbro	13 poäng
2. Göran Bucht, Eksjö	10 "
3. Georg Johansson, Ljungby	10 "
4. Gideon Johansson, Landsbro	9 "
5. Erik Holm, Skillingaryd	4 "
6. Göran Dacke, Landsbro	1 "
7. Gunnar Holm, Skillingaryd	1 "

Lagtävling:

Länsmästare:

Kronobergs Mfk	9 poäng
2. Mercuriusp Landsbro	6 "
3. Eksjö Fk	3 "
4. Skillingaryds Mfk	2 "
5. Mercurius, Landsbro II	1 "
6. Mfk Ternik, Älmhult	1 "

Vi gratulerar länsmästarna
och

ber att få hälsa alla flygare välkomna
till nya duster i 1961-1962 serietävling.

XX

I NÄSTA NUMMER kommer bl.a.

B Y G G L E D A R E T I P S

baserade på studieplaner utgivna av KSAK och MEDBORGARSKOLAN.

Dessutom några förslag hur vi går tillväga att göra propagandaaftnar
och klubbafntar. + + nyheter från tävlingsfronten m.m.

Klass S:I (äldre)

1. Rolf Axelsson, Nässjö	130	78	180	=	388 sek	5 poäng
2. Hans Petersson, Kronoberg	116	180	50	=	346 "	4 "
3. Sten Rooth, Kronoberg	94	60	177	=	331 "	3 "
4. Bertil Dolk, Landsbro	65	41	180	=	286 "	2 "
5. Christer Magnusson, Nässjö	71	85	64	=	220 "	1 "
6. Jan Sörensson, Landsbro	35	23	117	=	175 "	
7. Roland Pettersson, Kronoberg	72	36	35	=	143 "	
8. Lars Sörensson, Landsbro	34	72	--	=	106 "	
9. Jörgen Sandström, Landsbro	33	31	29	=	93 "	
10. Jörgen Magnusson, Eksjö	23	24	37	=	84 "	
11. Uno Karlsson, Nässjö	37	--	33	=	70 "	
12. Göran Söderberg, Kronoberg	30	--	--	=	30 "	

Klass S:int

1. Gunnar Holm, Skillingaryd	113	180	180	=	473 "	5 poäng
2. Alf Alriksson, Landsbro	117	85	180	=	382 "	4 "
3. Hans Petersson, Kronoberg	91	105	72	=	268 "	3 "
4. Hagart Fridell, Nässjö	76	93	71	=	240 "	2 "
5. Christer Magnusson, Nässjö	45	53	97	=	195 "	1 "
6. Bertil Dolk, Landsbro	180	vart tog flugan vägen = 180 sek.				

Klass F:int

1. Georg Johansson, Ljungby	128	45	71	=	244 sek.	5 poäng
2. Gideon Johansson, Landsbro	94	78	64	=	236 "	4 "
3. Christer Bertilsson, "	41	129	46	=	216 "	3 "
4. Göran Bucht, Eksjö	54	49	42	=	145 "	2 "
5. Erik Holm, Skillingaryd	65	51	--	=	116 "	1 "
6. Göran Dacke, Landsbro	28	--	--	=	28 "	

Klass G:int

1. Sven-Gunnar Nilsson, Lamhult	85	120	180	=	385 "	5 poäng
2. Gunnar Holm, Skillingaryd	180	180	---	=	360 "	4 "

Lagtävlingen:

1. Kronobergs Fk	984 sek.	3 poäng
2. Skillingaryds Mfk	750 "	2 "
3. Mercurius, Landsbro	704 "	1 "
4. Mercurius, Landsbro II	565 "	
5. Mercurius, Landsbro III	203 "	

////////////////////////////////////

FLYG TRIMMA BYGG FLYG TRIMMA BYGG BYGG BYGG TRIMMA FLYG.

Varje flygare bör minst ha med 2 kärror i 2 tävlingsklasser vid varje tävling.

Tänk på att reservkärran kan rädda hem poängen ! "

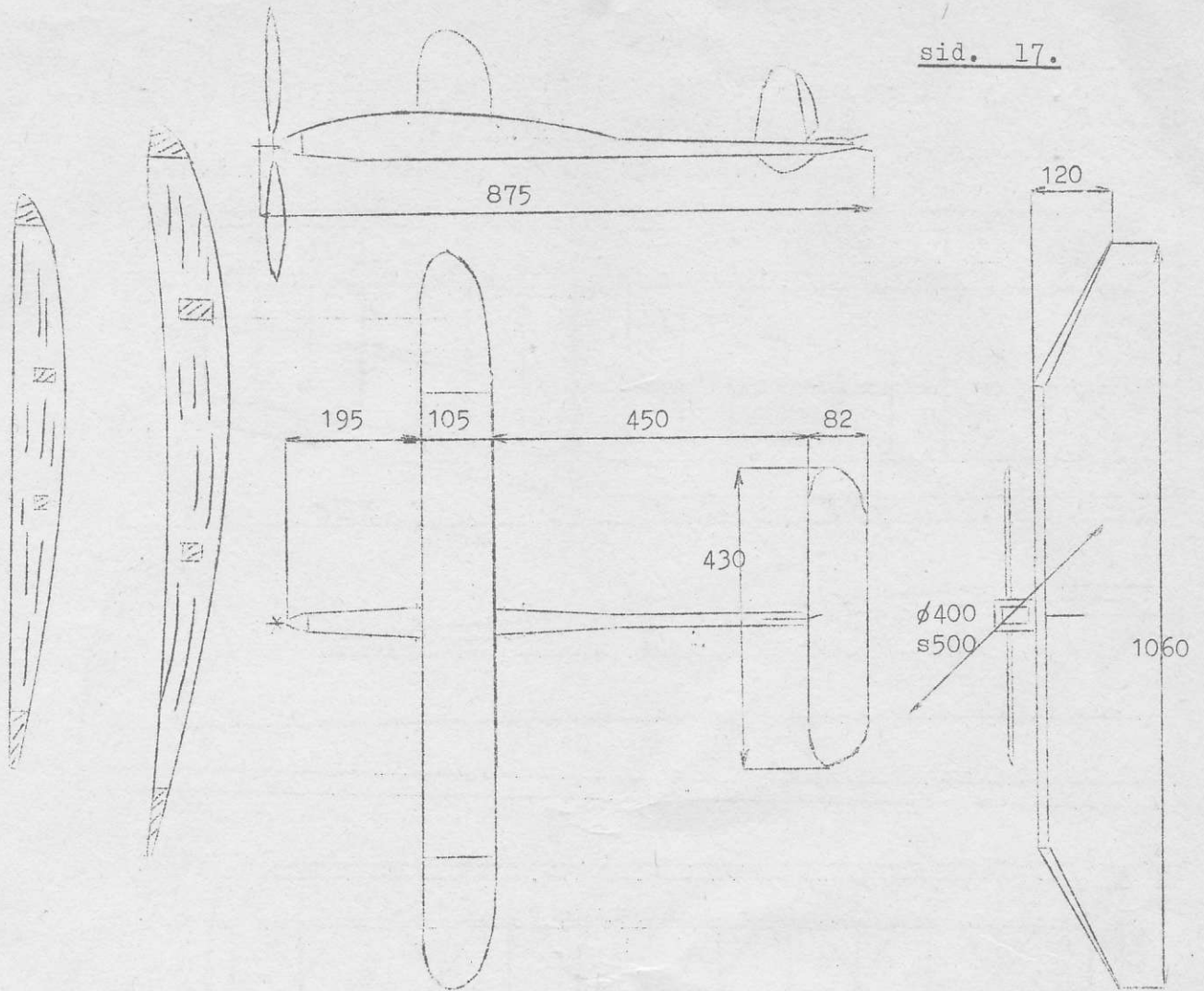

LOUDÁLEK Kőnstr. J. Vartecký

Vikt: 95gr.
 Vingyta: 10,64 dm²
 Stabbyta: 3,37 dm²
 6 st Pirelli 6x1 Vikt 10 gr.

PERUN 60 Konstr. Jan Hemola

Vikt: 238 gr.
 Vingyta: 14,9 dm² 70 gr.
 Stabbyta: 4,0 dm² 15 gr.
 Kropp: 55 gr.
 Gummi: 48 gr.

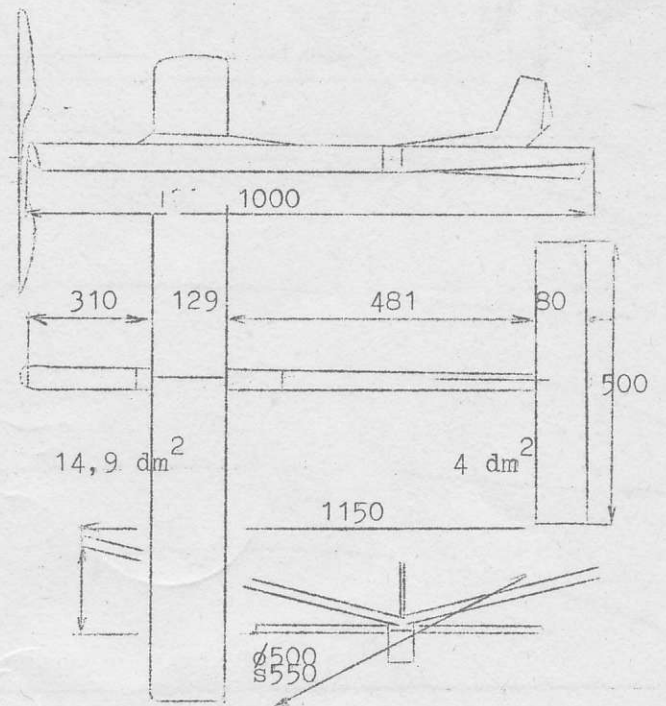

Copyright by letecký modelář

Al. Slonimsky
 1961



garanterar, att här är en F-int som går fint.

