



AMMATIONEN
NR 5 1972
ORGAN FÖR
MEK GLADIA-
TORERNA I
TULLINGE
I DETTA NR
A2 COMBAT
VANDEL MM



AVIATIKERN 5

ORGAN FÖR FLYGGLIATORERNA 1972

Utgiven av MfK Gladiatorerna
I redaktionen: PM MM och OS.

Här är det meningen att redax eller nån annan framstående person skall få framföra sina tankar på ett klart och anständigt formulerat sätt. Säsom varande delredaktör har detta fallit på mej Vad är då naturligare att skriva om än Aviatikern. Som nya redaktörer har vi förstas enorma prententioner på innehåll och omfång i Av. Vi ska försöka ha mycket ritningar på kärror både inom och utom klubben, någotsånär aktuella referat, lite tekniskt-aerodynamiskt osv osv. Den som vill njuta av en grammatiskt riktig svenska rekomenderas dock att läsa någonannaustans. Vår förre och ~~ett~~ hårt slitande redaktör Mackan skrev som en avskegs grej att han hoppades att kvaliteten skulle hålla samma höga nivå samt att sidantalet skulle öka. Detta är naturligtvis till en stor del beroende av bidragen ni kommer med men nån större fara för en markant kvalitetsnedgång är det nog inte.

Innehållsförteckning

Om trädklättring.....	1-2
Två combatplan.....	3-4
En handluns.....	5
Friflyg-SM-referat.....	6-7
Oktoberdrabbningen.....	7
Tre Atvåor.....	8-10
Något om Vancellägret....	11-12

MFK GLIATORERNA
GLIATORERNA
GLIATORERNA
GLIATORERNA
GLIATORERNA
GLIATORERNA
GLIATORERNA
GLIATORERNA
GLIATORERNA
GLIATORERNA
GLIATORERNA
GLIATORERNA

Det börjar bli dags att tänka på medlemsavgifterna för 1973. Före den 1:a december ska ni ha satt in pengarna på klubbens postgirokonto **719956-5**. Betalar ni efter detta datum blir era papper till SMFF och F18 försenade.

Vad det kostar: om du är född 1955 eller senare: 10:-
" " 1954 eller tidigare: 15:-

Tävlingslicenserna betalar man samtidigt och dom kostar 5:- för juniorer och 10:- för seniorer per klass (fri, lina, radio, raket) Vad får man då för dessa usla småpengar? Jo man får.... 1 års medlemskap i SMFF, 1 års medlemskap i Sveriges bästa modellflygklubb, 6 nummer av Modellflygnytt hemsökade, 5-6 nummer av Aviatikern hemsökade, 1 års försäkring vid modellflygning, utnyttja lokalen, vara på F18 och flyga, handla hos materialförvaltaren, startavgifter betalda av klubben, osv osv. Tävlingslicens måste man ha för de internationella klasserna om man är junior och i alla klasser om man är senior. Säg nåt annat ställe där du får så mycket för så lite!

Ta alltså och fyll i ett inbetalningskort med namn, adress, om du är junior eller senior och i vilka klasser du ~~er~~ ska ha tävlingslicens. Ju förr dess bättre!

Om Trädklättring

(på F 18 någongång i våras)

P: Tjaa.. Du har ungefär 20 sekunder på dig att rjusa.

M: Får jag låna kikaren...(nu säger M några fula ord och knatar sedan iväg mot skogsbrynet)

M är tillbaka igen

P: Nå, hittarruren?

M: Ja nog hittade jag den, men den har fusat rätt i en talltopp.

P: Stiligt! Går det att klättra?

M: Men får karta en bit men det går nog.

(Under den stora stygge tallen)

P: Om du tar av dig skorna kanske det går lite lättare. Duktigt! bara fem meter kvar till första grenen.

M stånkar: Nå det här går inte. Försök du!

P: Jag är nog inte bättre på att karta. Vi får gå hit imorron med ett rep.

M: Du är inte klok! Det kan ju hända vad som helst i natt! regn och.. och storm!

Nästa dag

P: Om vi gör fast repet uppe i granen bredvid och så lägger vi repet runt tallstammen och så orar vi grantoppen intill tallen. Sen är det ingen konst att klättra över från granen till tallen.

(M kravlar sig upp i granen och binder fast repet med väldigt många och ganska tjuka scoutknöpar)

P: Vi knyter fast den här grenen i repändan och slänger den runt tallgrenen där uppe.

M: Klantachel, låt mig försöka. OJ då... det gör väl inte ont.

P:....Det finns nog chans att jag överlever... fasen nu börjar det regna också.

(under en gran)

P: Du, den här granen läcker. Den därborta är nog tätare.

(under den fjärde granen)

M: Jag är hungrig, tänk på biffstek, potatismos....

P: Det finns murklor därborta.

paus

M: Varför kan inte du va en tjej?

P: Tänkte just säga detsamma om dej. Jag känner en brud med stora bomber..

M:

P:

M:

P:

(vi spelar luifarshack och funderar på när det skall sluta regna, tills regnet upphör)

P: Lås repet runt stubben därborta när vi halar in granen.

M: Sug i nu! Å hej å hå! Å hej å hejpsan!!

P: Ta den där stubben istället.

(nu drar vi så att det knakar i både ess och i repet)

M: God save the motersåg, det här går inte. Den där tallgrenen är i vägen för granen.

(Vi tänker så att det knakar i upprinningsförmågan)

P: Om du vråker dig ut på repet mellan granen och tallen så kanske du kan få benet runt tallgrenen ovanför.

M: Jag får migrän om jag tänker på det.

P: Det är ditt plan. (Efter en stund) Okej, jag ska göra det bara för att du är en sån utomordentlig typ.

(efter en väldigt lång stund)

M: När?

P: Ja, ja jag ska görare. Jag måste bara få inspiration först.

(Nu har det gått en timme)

P: Jag ska bara gå och pissa först.

P: (har äntligen klättrat upp i granen och ropar ner till en ganska nervös M):

P: (har äntligen klättrat upp i granen och ropar ner till en ganska nervös M):

Okej! spana in supermannen! Ett, två,nä...fyra...nää....
Lägg dig på stenen därnere så att jag inte dräses ner så hårt....
jamen...slippå, supermannen klarar sig nog ändå. Ett två...nää,
ett, två tre!

M: Urrk!

De va de de. Det var väl ingen konst. Aj, lägg av med kottarna!
Är planet mycket trasigt? Va tusan? Du behöver väl inte peta
mera hål i pappret!

P: Nåt roligt ska jag väl ha när jag ofirar livet och lemmarna
för en luttig Number Najn.

(P har kommit ner relativt välbehalten, likaså planet och vi har
också efter stor möda lyckats få ner repet. Dessutom har vi fått
skäll av vakten för att vi har stannat för länge på F 18)

P: Tjaa... för ett åtminstone mildra din enorma tacksamhetsskuld
till mig kan du ju skriva en hyllning till mig i Aviatikern.

Vassare

er sanningsälskare

Michael M.

Peters kommentar: Blå... ..

Combat.

Vi presenterar här två combatkärror, den ena tjeckisk mästare 1971 den andra något så unikt som en ny svensk kärra i denna Ruter-Ess dominerade klass.

Crazy är en enkel och lättbyggd modell som dessutom flyger utmärkt och tål en hel del. Jag hade väldigt roligt med min Crazy, den är lättflugan, snabb och ganska vändbar. Kärnan byggs helt i balsa förutom motorbockar av rödbok. Några mått som ej står på ritningen är de tre framkantslisternas tjocklek. Den mittersta ska vara 12mm, de båda yttre 10mm. Bakkantslisten görs av 4mm balsa. Rodret kan man gott göra lite bredare 50mm material 4mm hård balsa.

Min modell drevs av en MVVS 2,5 D7 men även andra motorer i 2,5ccm storlek passar. Rikta motorn lite utåt. Prop. 8x6 (gärna glasfiber) Att observera! Tyngdpunkten 1-2cm bakom framkanten. Att motorfästena sitter fast (epoxylim!) lättgående mekanism med roderutslag 45° uppåt och lika mycket nedåt och slutligen en vikt om ca 20 gram i yttervingpetsen. Crazy bygger man på mindre än en vecka, klä den med siden och dekorera med färgat papper.

Ha det så kul. Marcus Miettinen, skrev Modelar ritade.

Winger (minskad med 5%)

Den här ritningen har jag fått av Sven Pontan, som väl är ~~maxxxx~~ den ende combatflygaren här i trakterna. (han är från Handen). På SM hade han två stycken klädda i transparent solarfilm som utan vidare var snyggast på plan. Han lyckades också flyga av den ena genom ett intensivt manövrerande. Nu skall här följa ett utdrag ur ett brev från honom i våras: "Den här modellen har jag byggt i ett exemplar hitills och provflygit under jan-apr med en gammal Oliver Tiger Mk III som drivkälla.

För att testa den ytterligare ställde jag upp i Oxelösundstävlingen 1 maj. Trots att jag aldrig tidigare flygit combat med motståndare, serpar och annat störande, blev jag fyra. Det berodde nog mest på ren tur, men kärnan var tydligt vändbarare och stabilare än en vanlig Ruter Ess."

Se till å bygga en nu när det snart rinns snö att träna ner sig i.

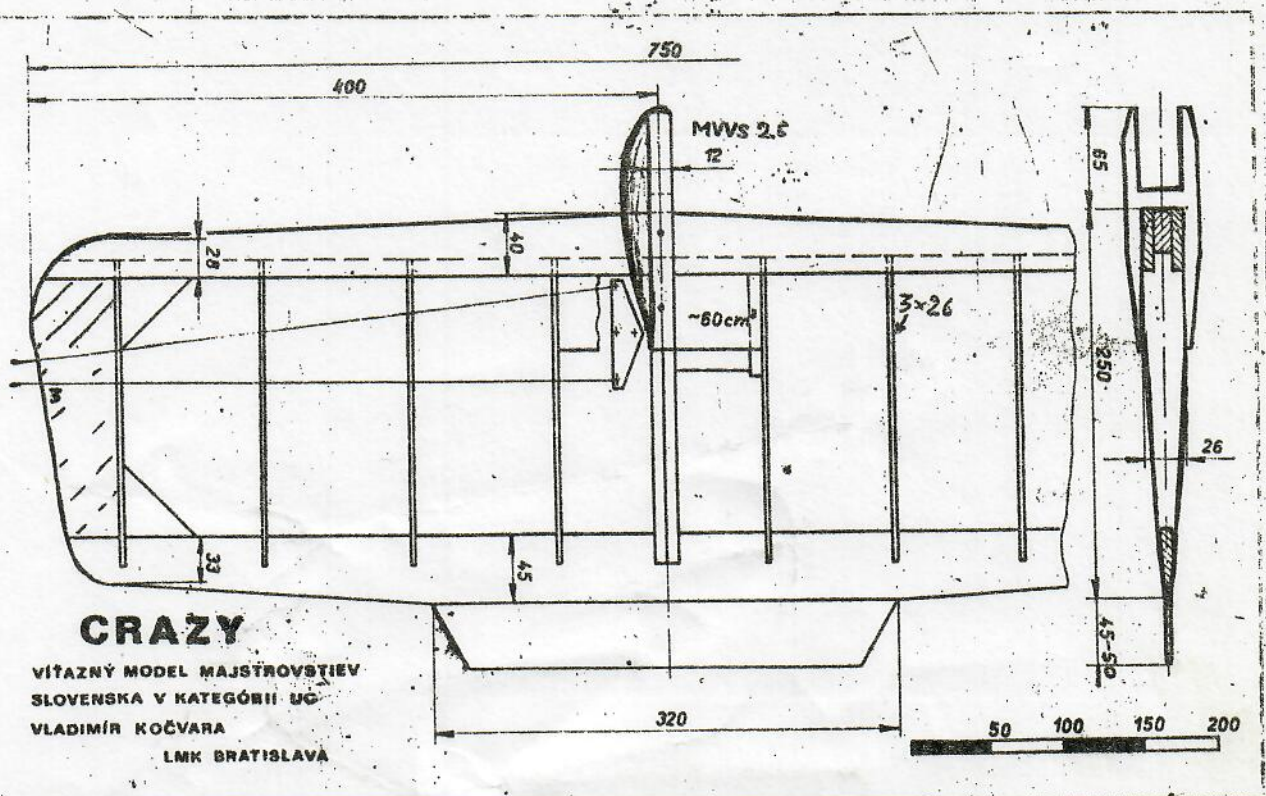

10/11-11 210
Skåla 1/5

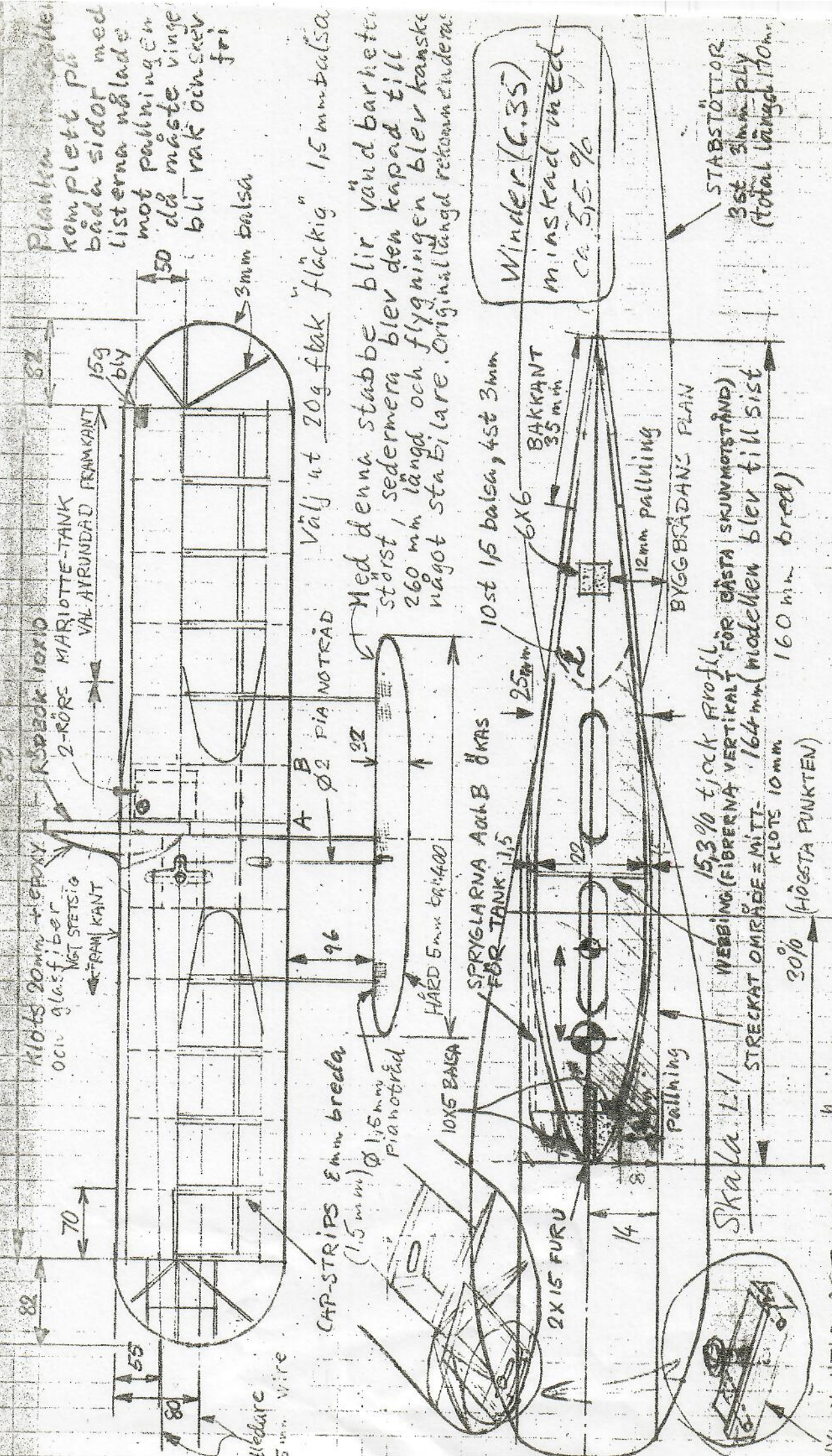

Plankan i skålen
komplett på
båda sidor med
listerna nglade
mot pallningen
då måste vinge
bli rak och skev
fri

Väljt 20g flak "fläckig" 1,5mm balsa
Med denna stubbe blir vändbarheten
störst, sedermera blev den kapad till
260mm längd och flygningen blev kanske
något stabilare. Originallängd rekommenderas.

Winder (G.35)
minskad med
ca 5,5%

STABSTÖTTOR
3st 3mm ply
(total längd 10mm)

KLÄDSEL: SOLAFILM, RÖD TRANSPARENT

Vikt: ca 400 g (komplett) GULL 200 mm.

NYLON-UTLEDARE GENOM FÖRING
LISTERBES ÖRS OLIKA VINDSTYRSOR

Framkant 5x5 furu

Vinge: 5mm lätt balsa

High-point

15mm

1,5mm

High-point

Fenan
Symmetrisk

Skala 1:1

Kärnan lär vara inspirerad
av Larssas senaste.....

Kropp: skala 1:7 5x10 furu med balsa under

100

106

135

60

Vingprofil 1:1

V-form

38

16

Mandlins konstruerad av

Jari Tarvainen

Mk Gladiatoren - 72

FRIFLYG-SM 72

Vi hade ju ingen med på detta SM men Per Qvarnström har skickat detta för honom typiska referat. Med resonemanget att alltid retar det väl när följer det här.

ALLMÄNT EFTER SM ÄNGELHOLM

Färre deltagare än väntat hade anmält sig denna drabbning. Många hade nog väntat storm och regn, som det ju brukar vara på F10. Efter diverse motorhaveri inlämnade min bror och jag oss på Lingvallens förläggning. Minusgraderna hade även de infunnit sig (nästan) på logementen, men elementen gick på högttryck. Vilda tjut hördes på natten då BUSSEskiltuna dömdes upp på parkeringen. Det blev dock snart tyst, klockan var 2.

Morgonstund har guld i mun, så dock inte denna. Men det som intreserade mest var ju vädret. En blick ut och man var övertygad. Toppen!

Snart satt alla i matsalen och krängde mackor så det stänkte. En trave wurst fick följa med ut på fältet för senare behov. Tävlningen var snabbt i full gång. Vädret var något helt otroligt kavlungt och solsken. Bättre än i Sundsvall! (ingen större överraskning. red. anm.) Jag själv ägnade dagen åt A:2 trimning. Det såg fint ut. Efter fem starter hade jag flugit 900. Det var gott om termik. Olof Nerud plockade hem B:1 ganska lätt, vet inte tiden men den var nog bra. En man från Norrköping svor lite över allt och alla, vem kan det ha varit?

Aljun vanns nog av Scherdin, inget vidare tid alls, men det var ju ingen konkurrens heller. Hade inte Quipido brunnit opp hade jag bankat ut dom. Den brann rönt. C1 var det som verkade skojigast. Yngvar Wallengren hade sedvanlig stil i de första sarterna. Med en propeller tillverkare av Qvarnström i Lund, kom han högst av alla. Men säkerhet vinner och äntligen knep Lindholm Linköping guldet. Snygga modeller och förövrigt trevlig, han var värd segern. På kvällen blev det ett rasans hålligång. Stämningen var på topp. Lukten av pirelli blandade sig med rök och kosken. Det är nått visst med tvådagars tävlingar. Man får tid att snacka med varann. Det blir så stressigt på endagens.....

Morgonen grydde, en kudde kom seglande och, krack där smäll en vinge. Den skyldige mobbades en stund sedan var det över. Det gick att laga. Vi kom fort ut på fältet och tävlingen var redan igång. Faste tidtagargrupper på rak linje fungerade perfekt. Vädret var som föregående dag.

Började själv med 160 i A:2. Många flög max i första. I C2 hände en verklig grej. Julle stod startklar med ryggen vänd mot vinden. Plötsligt smäll en NORDIC rakt igenom höger vinghalva på hans modell. Den blev obrukbar. Om nu Friis flög fullt plus en del andra saker skulle Julle bomma VM-laget! Men han hade ju en reserv så det var ingen fara på taket. Just när han skulle släppa iväg kärnan smäll pluggen. Han hann inte få dit en ny. Spännande värre. För första gången hoppades jag att någon annan skulle bomma en sårt. Så blev även fallet och Julle var säkrad. Han sprider en sån härlig stämning runt om sig och den verkliga eldsjelen i svenskt modellflyg tycker jag.

Urban flög fullt men var märkligt nog ensam om den saken. Laget blev: Urban Nygren, Hans Friis, Jan-olle Åkesson.

B2 verkade färglöst. Lannert Hansson missade VM med 4 sek! Knut Andersson höll på att ta hem SM, men propellern föll inte i

Oktoberdrabbningen.

29/10 blev den av och nedan följer nåt slags referat där Larsa har skrivit om friflyg och Mackan om linflyg.

Friflygarnas oktoberdrabbning 29.10

Efter många om och men blev det iallafall drabbning för oktober månad. Eftersom klubbens mest lovande friflygare har fått spasmer och "gått över" till den menlösaste klassen i modellflyg, linflyg, fick FlA och Al slås ihop. Max-tiden sänktes till 2 min och 30 sek. Fl8 är ju inte så stort när det blåser. Undertecknad vann med 556 sek, tvåa blev Michael på 526 (Hörru Michael har du inte funderat på att gå över till maratonlöpning?) I handlans vann undertecknad med 235 sek, Peter M blev tvåa med 105 sek. Det bästa har jag sparat till sist. I Clx så knock-out startade Peter Rasmussen med dagens bästa Clx tid 13,4 sek. Alla andra Clx-flygare fick komplex och åkte hem och gömde sig under sängen. Peter var ohotad och kunde lätt vinna tävlingen. Oktober månads Clx-mästare blev alltså Peter Rasmussen. Peter visade storslagen klass. Han är säkert Sveriges bästa junior i Clx.

Lars Flodin

I linkontroll fanns det endast tre deltagare, Erik Aronsson med en Geting och så Meurling-Miettinen och Miettinen-Meurling förstås. Det skulle handla om Standard-racing. P.g.a. teamens utseende kunde endast ett flygplan vara i luften samtidigt.

I första heat flög P(Meurling):s A-rat 6.46 utan några större problem. Min gamla skrotfärdiga Buster avverkade de hundra varven på 8.19 (skit i förgasaren)

I andra heatet bättrade Peter på sin tid till 6.36 medan Buster skärpte sig till 6.40. Lingrenchefen yrkade på att en final absolut skulle flygas och den blev hård.

Min kärra Buster med MVVS motorn drevs av en lätt nitrerad soppa till ett fint yl och det började gå undan. Efter ca 60 varv gör Peter en bra landning och jag en snabb omstart (3 slag, 12 sek) kärren ylar vidare. Klockorna stannar på 5.31. Jubel! Nytt klubbrekord. Dags för A-rat men fiasko kärren lyfter knappt med motorn på lågt varv. Vi avbryter. Jag ger Peter en chans till. Han rör ihop en supersoppa som är livsfarligt giftig och luktar pyton. Men i starten går det fort, i luften går det fortare, i landningen slår kärren runt och tiden går men väl i luften går det fortare än någonsin förut. Ett jubel när mig där jag står och snurrar med den snabba kärren. Tid 5.30.2. Jag blev slagen med 8 tiondelar. Urk.

Hoppas publiken fick inspiration till denna spännande gren av linflygsporten. Vill ni veta mer om standardracing, så fråga mig.

Marcus Miettinen Lingrenchef

Tillägg: Lars Garen flög ganska mycket radio oxå. red.

Fortsättning friflyg SM

en start och då rök guld. En sak var verkligt skoj. En junior vann totalt. 848 sek. Anders Remar. Han fick ta emot ett av Anders Håkansson uppsatt vandringspris. Skoj. Laget blev: Rune Johansson, Anders Håkansson, Jan Zetterdahl.

A2 blev för en gångs skull riktigt spännande. Ca 60 var anmälda Tre flög fullt. Sandahl Åhlström Larsson. Sedan kom Eimar 892 Carlsson. 884 och Qvarnström 880. Sådana storheter som Mårtensson Andersson, Olofsson gjorde bort sig. Flyggen blev tjugis. Alla tre flög fyra minuter. Men man tyckte sig ana vem som skulle knipa. Fem minuter klarade bara Sandhal. Flådigt.

Sandhal 180 180 180 180 180+240+300!

Det är sällan man ser sånt i Sverige. Som summering kan sägas att tävlingen var bra organiserad, maten var god, så även resultatet. Ändå förekom det ym. Men det kommer vi nog att få läsa om i MFN.

Mål i mm

Modellen er vensirekurvende.

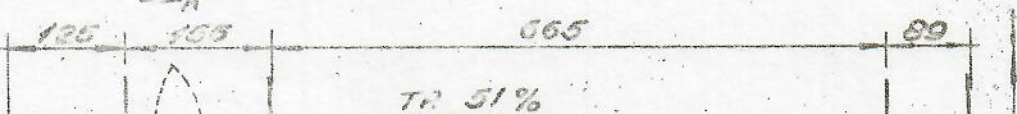

TR 51%

SKALA 1:8

A-2 MODEL

af
Svend Grønlund

wash-out: højre 9mm, venstre 11mm.

Tip hæves 170 mm
(Højre plan 975 mm)
1015

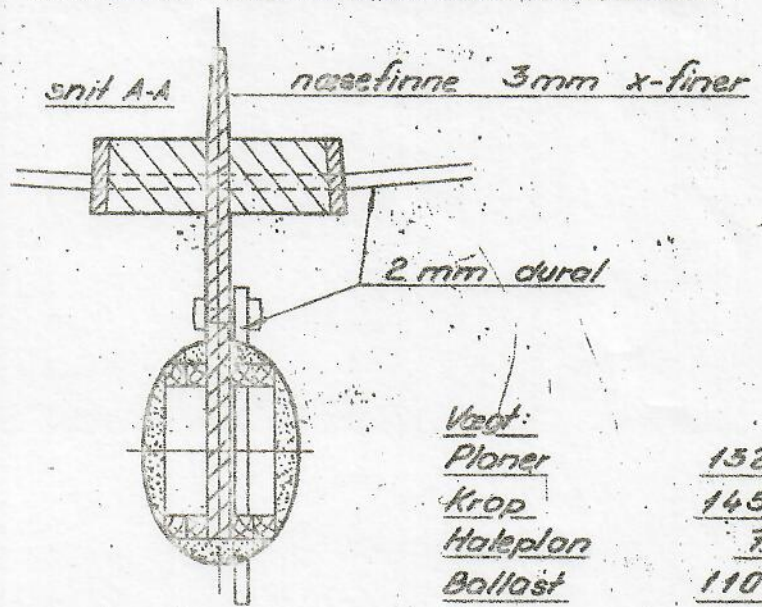

Vægt:	
Planer	152,0
Krop	145 -
Haleplan	75
Ballast	110 -
Total	412,5g

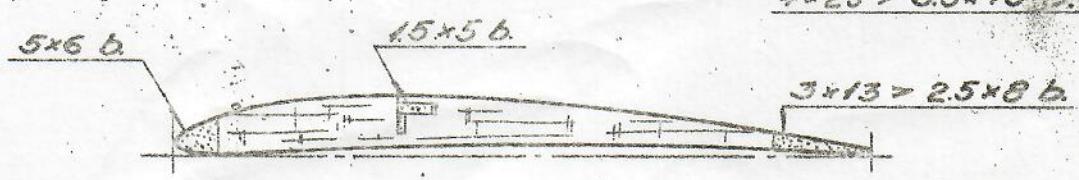
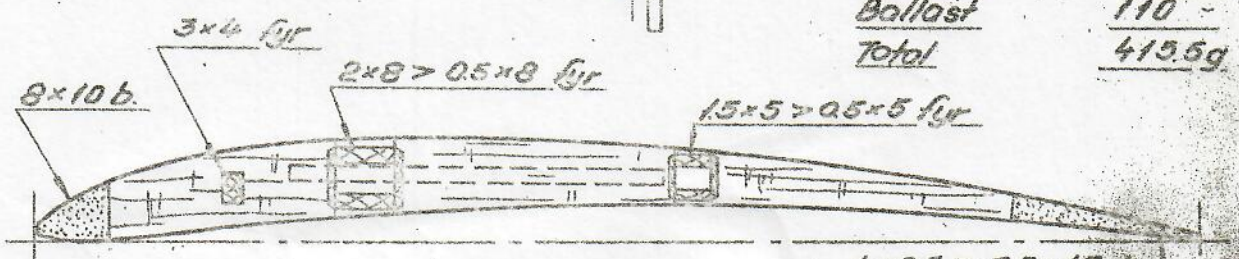

Profiler og snit i 1:1

J.L. 71

Un Free Flight News



CG 57%



1st Place - Coupe d'Amsterdam 1972

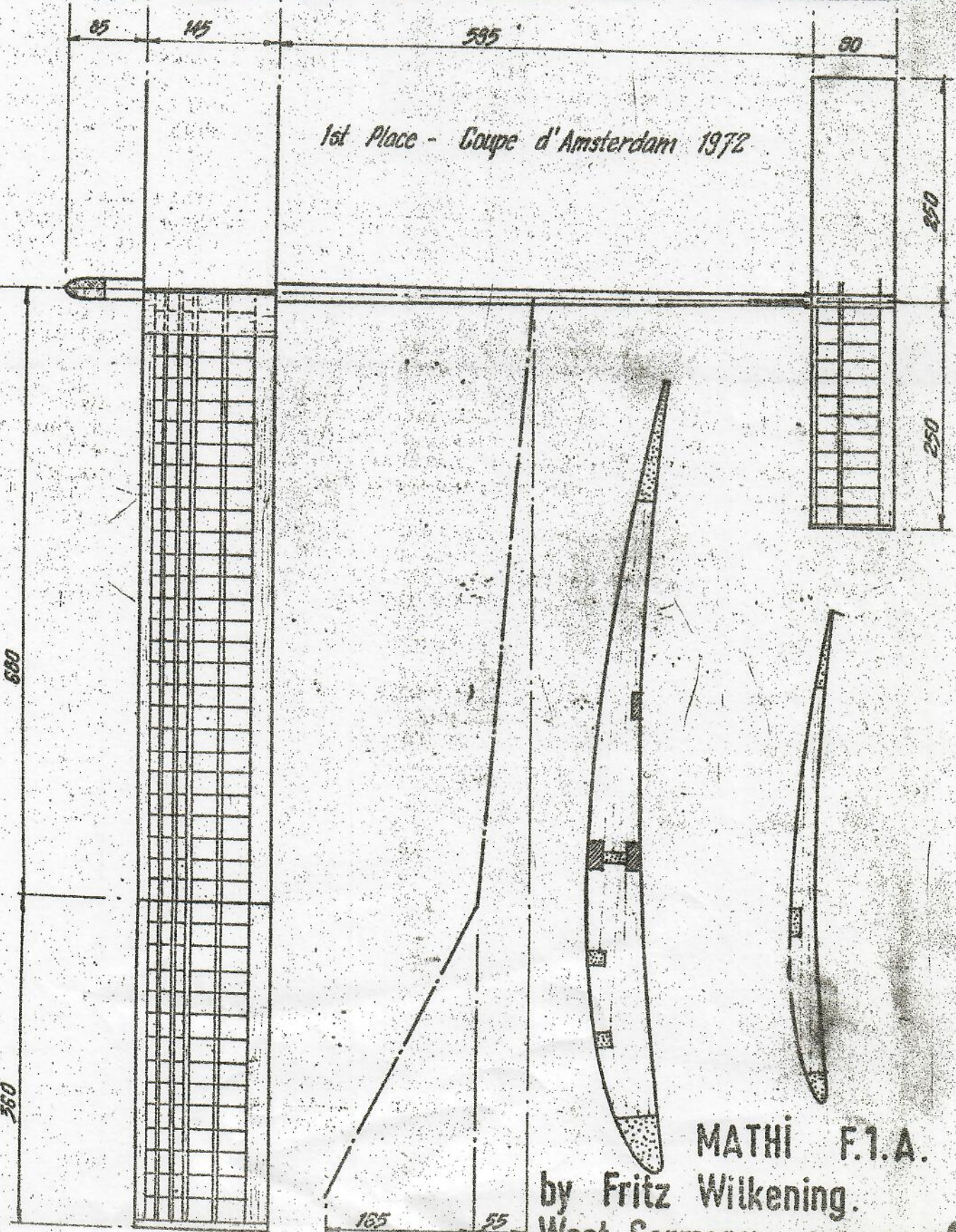

MATHI F.1.A.

by Fritz Wilkening.

West Germany Scale 1 to 6 2.

VINGPROFIL NIMBUS 7457

x	0	2.5	5	10	20	30	40	50	60	70	80	90	100
yö	0.6	3.1	5.8	7.2	9.5	10.2	10.3	10.1	9.1	7.9	6.2	3.8	0.5
yu	0.6	0	10	0.4	2.5	3.6	4.5	4.8	4.8	4.7	4.1	2.7	0

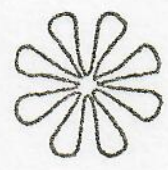
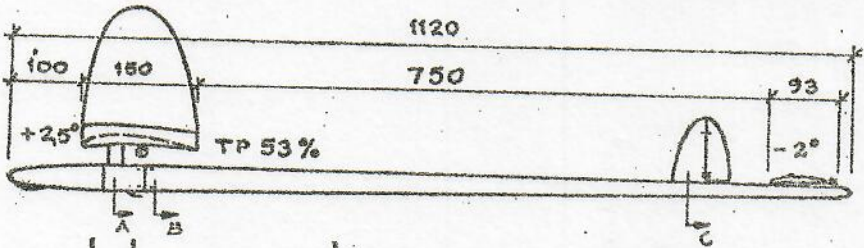

1:a
NIM
1972

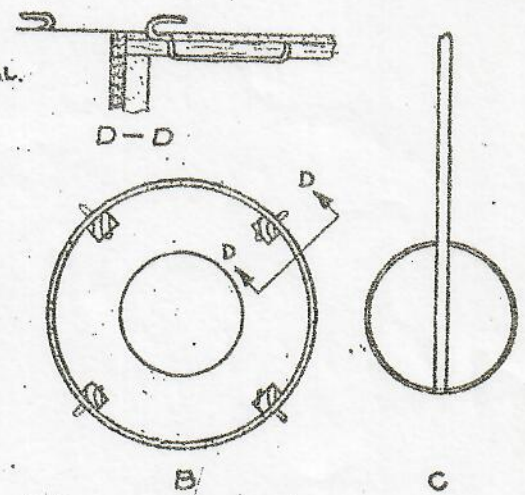
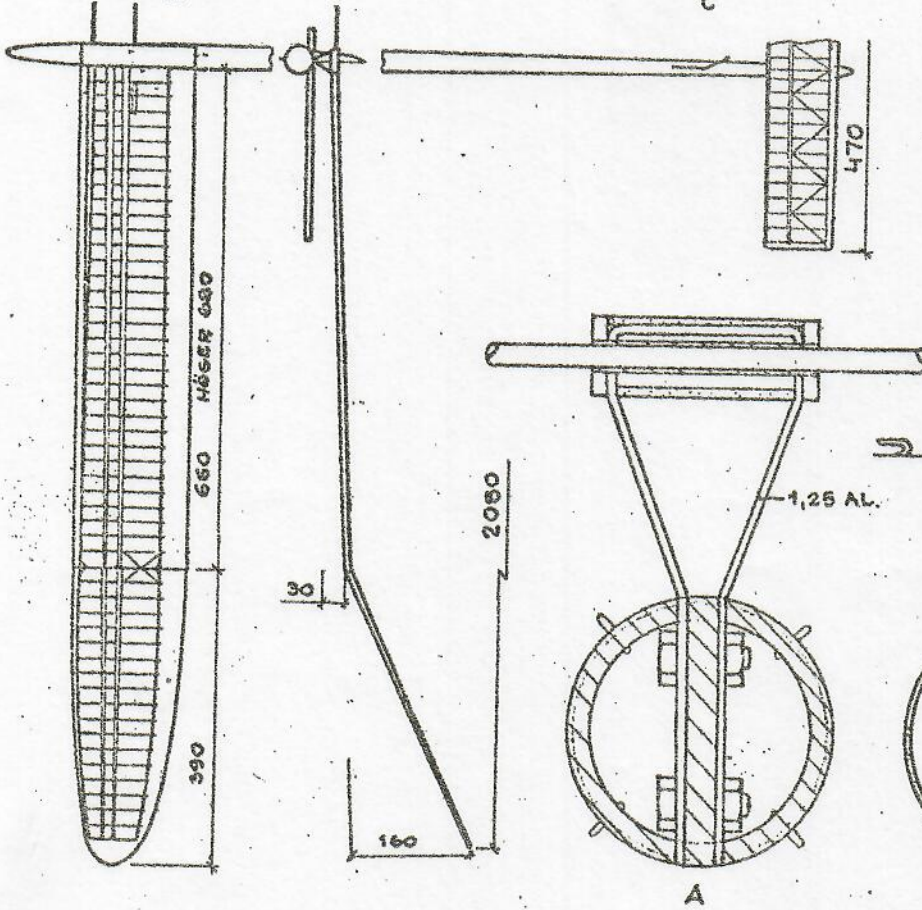

FIA
NIMBUS

BROR EIMAR

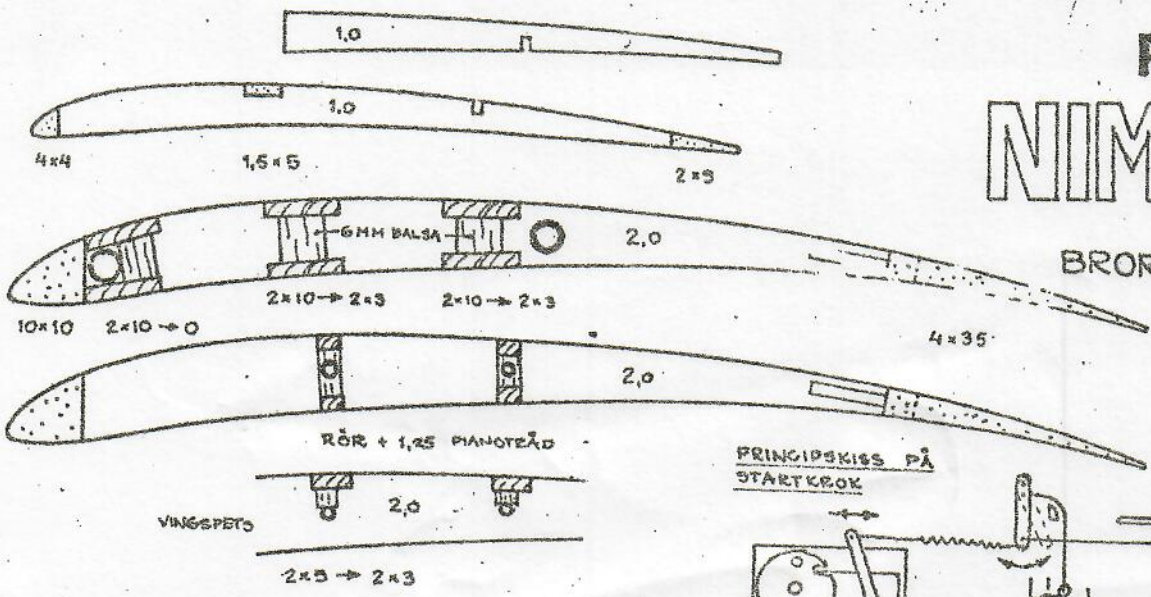

Ur Stabben

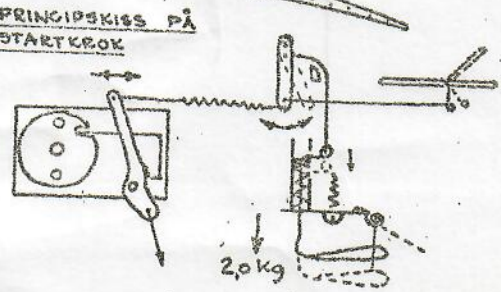

VANDEL-72.

Här följer en redogörelse för FF och Linflygunionens sommerkamp på flyvestation Vandel under juli-72. Meningen var att en rapport skulle ha kommit redat i förra numret av AV. men då vår dåvarande redaktör lyckades slarva bort det bioraget och då det som stod i MFN inte var alltför uttömmande tyckte Larsa och jag att en ny version skulle skrivas, vilket jag alltså har gjort och den följer här:

1:a dagen (ankomstdag)

Vi (Larsa och jag) kom till Vandel vid 10-tiden via tåg-vandrarehem-buss. När vi kom var "Fredericiaslaget" (combat) i full gång. Semi-finalerna blev ett anti-climax då alla utom 1 blev diskade vilket lämnade Jørn Rasmussen som vinnare. (En man diskad då hans mek inte använde hjälm!) De som inte flög combat tillbringade dagen i byggtältet lagande transportskadur och snickrande på handlunsar.

2:a dagen

Inleddes med KLM-pokalen som är en skönhetstävling. (för modeller) Här vann Janne Z med sin något läckra Wake, ni vet den med silvermonokote på kroppen å det där. Tvåa blev John Mau med en Team-racer och trea Jørgen Larsen med A:2an "Pinkie".

Sedan följde ett dunderfiasko för friflygarna som mot de inte helt talanglöst spelade rick på nöten med 9-0, lite i överkant men inte helt orättvist! Det gällde fotboll och matchen var mot linflygarna. Framåt kvällen körs två perioder friflyg, den ena med och den andra utan markerad termik. I A:2 gjorde Larsa två flygningar i tvåminutersregionen medan jag hade en max och en tvåminuters. Vi låg då 5:a resp. 2:a i tävlingen. I "gas" var Janne Z en deltagare och flög då nästan fullt liksom i Wake. I A:1 tog Lasse Linden (S-0 junior) ledningen med 202 sek och i A:2 beg. tog Claus Jørgenssen ledningen med 310 sek. Linflygarna avverkade 2 omgångar i stunt beg. och där tog Jørn Rasmussen ledningen. Och så gick solen ner och kom åter upp på den

3:e dagen

Tråkigt väder och inget friflyg. Linflygarnas verksamheter ci- teras ur "Vandel-posten":

"I stunt scorede Kjeld Jensen på en eminent og for dommerne behagelig kort flyvning 85 points, mens den suveræne J. Rasmussen scorede 652 points. I speed lagde Erik Albani ud med et imponerende forsøg att gennemføre lodret start med speedmodel-resultatet blev dog kun et ynkeligt hop, efterfulgt af en utilsigtet og hård landing, hvilket standsede motoren. Dette forhindrede dog ikke den ihærdige pilot i at forsøge at gennemføre flygningen ved..... at svinge! Kun en mand opnåede i det hele taget tid i speed-nemlig P. Schlaegel (Barney) med 180 km/h."

4:e dagen

Vejret var gott och två friflygperioder avverkades. I A:2 skapert gjorde Larsa två säkra maxar och gick upp på andra plats efter Svend Grønlund. Självt gjorde jag bort mig och sjönk till 4:e plats. Janne Z tappade 4 sek i Wake men behöll ledningen. I A:1 tog Peter (Buko) Buchwald ledningen. Termiken var kraftig och kärorna började försvinna i sådesfältet utanför tältet. Ett par A:2or och en gasser från Solna försvann denna dag. I team-racing tog Mau/Stoffer ledningen med 4.52.

5:e dagen

På morgonen en friflygperiod. Svend Grønlund flög risigt och Larsa hade segern i sin hand. Dvs. hade haft om han inte kopplat i sjunk. Slutade tvåa. Jag fick en superblåsa och kärnan försvann i soliset efter prick 3min. Slutade 3:a.

forts. nästa sida

Fortsättning VANDEL-72

Inget speciellt i dom andra klasserna, Janne Z knöt till säcken i Wake osv.-Eftermiddagen tillbringade vi i fälten letande efter kärror. Säden var 1-1,5 meter hög och mellan fälten växte granhäckar. Jobbigt värre. På kvällen började nämligen alvaret, Chuck-konkurrensen! Man körde 5 starter i rad, allt räknades. De seger-tippade svenskarna tog i lite för mycket och efter 5 starter ledde Jørgen Larsen med 219 sek. Jag låg då 5:a med 176 sek. Men vi gav inte upp allt hopp då det ju återstod 5 starter.

6:e dagen

Tillbringade det mesta av dagen letande efter kärror, summa 5 st vår borta. På eftermiddagen hyrde vi en Cessna för att försöka med flyspaning. John Mau flög medan Janne Z, en dansk och jag skulle spana. Efter en stund hade vi fått syn på en A:2a som låg mitt i ett rapsfält. (Tyvärr inte min men i alla fall!) Direkt efter landning ilfärd tillbaks till Vandel där MARATON skulle börja. Maraton är en slags idiottävling där man ska få ihop så mycket flygtid som möjligt på en timme. Bara flygningar mellan 20 och 180 sek räknas. Vinnare blev inte helt oväntat Janne Z (igen!) medan jag kom tvåa och Larsa 4:a. Dom flesta flög handlunsar inklusive alla svenskar. Janne och ett par till sprang som om det gällde 100-metershoppning vilket var något ansträngande, speciellt som min kärra hade lite svårt att kurva i bekväma cirklar.

Direkt efter maraton (näja, vi hann duscha) följde den traditionsrika öl och pølser festen i det då uttröjda byggtältet. Stämningen var dock enligt sakkunskapen inte vad den (traditionsrikt) borde vara och ganska snart delades det hela upp i smågång som snackade modellflyg och piger i tälten.

7:e dagen

var det combatfinal och semifinal där man höll på med en 2-3 omflygningar per heat. Mest Dominators och Super Tigre+Oliver Tiger. Larsa och jag fick skjuts av familjen Linden in till Vejle där vi handlade Super-Epoxi och mat som uppladdning inför kvällen ty då skulle andra delen av chuck tävlingen äga rum.

Vi försökte flyga taktiskt och och stod således över banan (i Danmark flyger man luns på kvällen). Detta gav faktiskt resultat då jag lyckades få ihop 224 sek och då Jørgen Larsen bara fick 180 sek vann jag totalt med 1 sek! Janne Z och Larsa hamnade på 6:e resp. 7:e plats totalt. Äntligen vila som alla använde till ett intensivt poängräkningar. Vid prisutdelningen den

8:e dagen

fick resultatlistorna följande utseende:

KLM-pokalen	1:a Jan Zettercahl		Solna och Sverige
A:2 beg	1:a Claus B Jørgenssen		Danmark
A:2 eks	1:a Svend Grønlund	694	"
	2:a Lars Flodin	689	MFKG och Sverige
	3:a Peter Meurling	662	"
A:1	1:a Peter Buchwald	661	Danmark
Wakefield	1:a Jan Zettercahl	810	Solna och Sverige
D:2	"	581	"
Maraton	"	1761	"
	2:a Peter Meurling	1365	MFKG
	4:a Lars Flodin	1185	MFKG
Chuck	1:a Peter Meurling	400	MFKG
	6:a Jan Zetterdahl	300	Solna
	7:a Lars Flodin	284	MFKG

Combat: John Mau Speed: P. Schlaegel 180 km/h. Team Mau/Stoffer 4.52

Stunt beg: J. Rasmussen Individuell poäng 1:a Jan Zetterdahl

4:a Peter Meurling 12:e Lars Flodin.

Leg 1:a J.Z+P.M.+L.F.

Nästa år har du ditt semester mål klart iallafall.



Till sist. DETTA ÄR INGET MODELLFLYGPLAN!



PS. HOPPAS NI KAN STÅ UT TILLS NÄSTA NUMMER.