

# FLUGAN

INNEHÅLL:

REPOTAGE FRÅN MAJTÄVNINGEN

RITNING PÅ EN A:1a

REPOTAGE FRÅN NATTÄVNINGEN

KA:s A:1a

"HATTOS" COUPE

DAGBOKSANTECKNINGAR FRÅN FLATRUET

"SUNES" WAKE

KLUBBNYTT

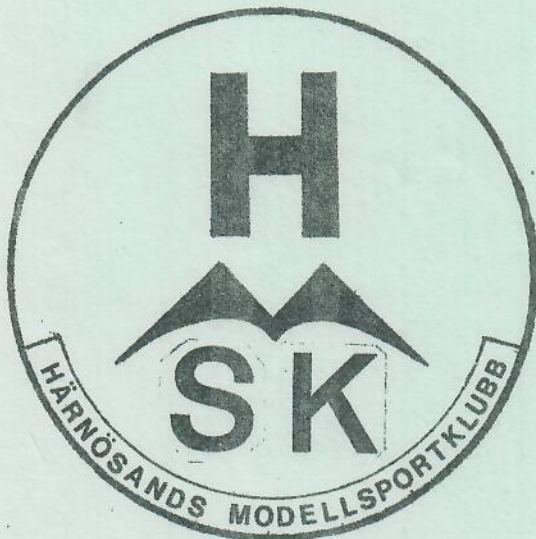

## Nattsvart för HMSK på Maj-tävlingen.

1972 års upplaga av Maj-tävlingen var som vanligt blåsig och besvärlig ur tävlingssynpunkt. Framgångarna för klubbens del blev små med några få undantag. I A:1 junior placerade Anders P. och Rolf A. sig på en delad 6 plats med endast en max var. Eldfält kom 9 med en utebliven max? i tredje perioden. Övriga 20 plats och nedåt i prislistan. A:1 senior blev en kraschernas och bortflygningarnas tävling. Bäst av HMSKarna lyckades Tommy med en femte plats. Janne flög bort i andra starten men lyckades ändå undvika sista platsen (9). I juniorernas hårda A:2 tävling lyckades P-O. T. belägga en femte plats trots en nolla för andra perioden. Anders P. åttonde plats och Westerfors 9:a och Eldfält 11:a. A:2 sen, Janne 33:a och Tommy 42:a utav 47 startande. I Coupe kom Pellas på en andra plats. B:2, Leif E. på en 15 plats efter totalhaveri i tredje starten. Hkg blev Tommy femte man i ett ganska stort lunsargång.

## Några kritiska ord om tävlingen.

Startkortens vara eller icke vara fick väl ytterligare en puff mot avskaffandet då detta system är väldigt tidsödande. Det skapar bara oro bland de tävlande när man skall ta halva prioden till förfogande för att få ut det från sekretariatet. Att sedan datan pajade gjorde ju inte saken bättre. Vidare att lägga startplatsen så att tävlingsfunktionärerna skall köra tvärs över utdragna linor är väl ej helre att rekommendera.

### F 1A sen

1. B. Eimar	Nimbus	845 sek.
2. K. Mårtensson	AKM	799
3. H. Broberg	Borlänge	793
33. J. Bohman	Härnösand	242
42. T. Ericsson	Härnösand	52

### A:1 sen

1. H. Åhlström	Borlänge	813 sek
2. N. Hallerström	Solna	803
3. P. Wanngård	Nimbus	769
5. T. Ericsson	Härnösand	469
9. J. Bohman	Härnösand	248

### F 1B

1. A. Håkansson	AKM	838 sek.
2. R. Johansson	Gamen	805
3. J. Zetterdahl	Solna	748
15. L. Ericsson	Härnösand	219

### F 1C

1. G. Bohman	Solna	881 sek.
2. J-O. Åkesson	AKM	802
3. N-E. Hollander	Karlstad	801

### B:1

1. P. Wanngård	Nimbus	727 sek.
2. B. Eimar	Nimbus	674
3. R. Johansson	Gamen	622

### F 1A jun

1. P.Meurling	Gladiatorerna	835 sek.
2. O.Engström	Eskilstuna	814
3. M.Miettinen	Gladiatorerna	799
5. P-O.Tidstrand	Härnösand	630
8. A.Pettersson	Härnösand	510
9. G.Westerfors	Härnösand	502
11. G.Eldfält	Härnösand	489
19. A.Enström	Härnösand	257

### A:1 jun

1. R.Karlsten	Sigtuna	694 sek.
2. K-Å.Jonsson	Östersund	641
3. U.Brandt	Täby	556
4. L.Andersson	Härnösand	522
6. R.Andersson	Härnösand	457
6. A.Pettersson	Härnösand	457
9. G.Eldfält	Härnösand	447
18. T.Hyttsten	Härnösand	309
40. P.Peterson	Härnösand	31

### Hkg

1. J.Andersson	N.Uppland	265 sek.
2. T.Weinestål	N.Uppland	230
3. B.Jansson	N.Uppland	214
5. T.Ericsson	Härnösand	187

### Coupe d'Hiver

1. A.Karlsten	Sigtuna	135 sek.
---------------	---------	----------

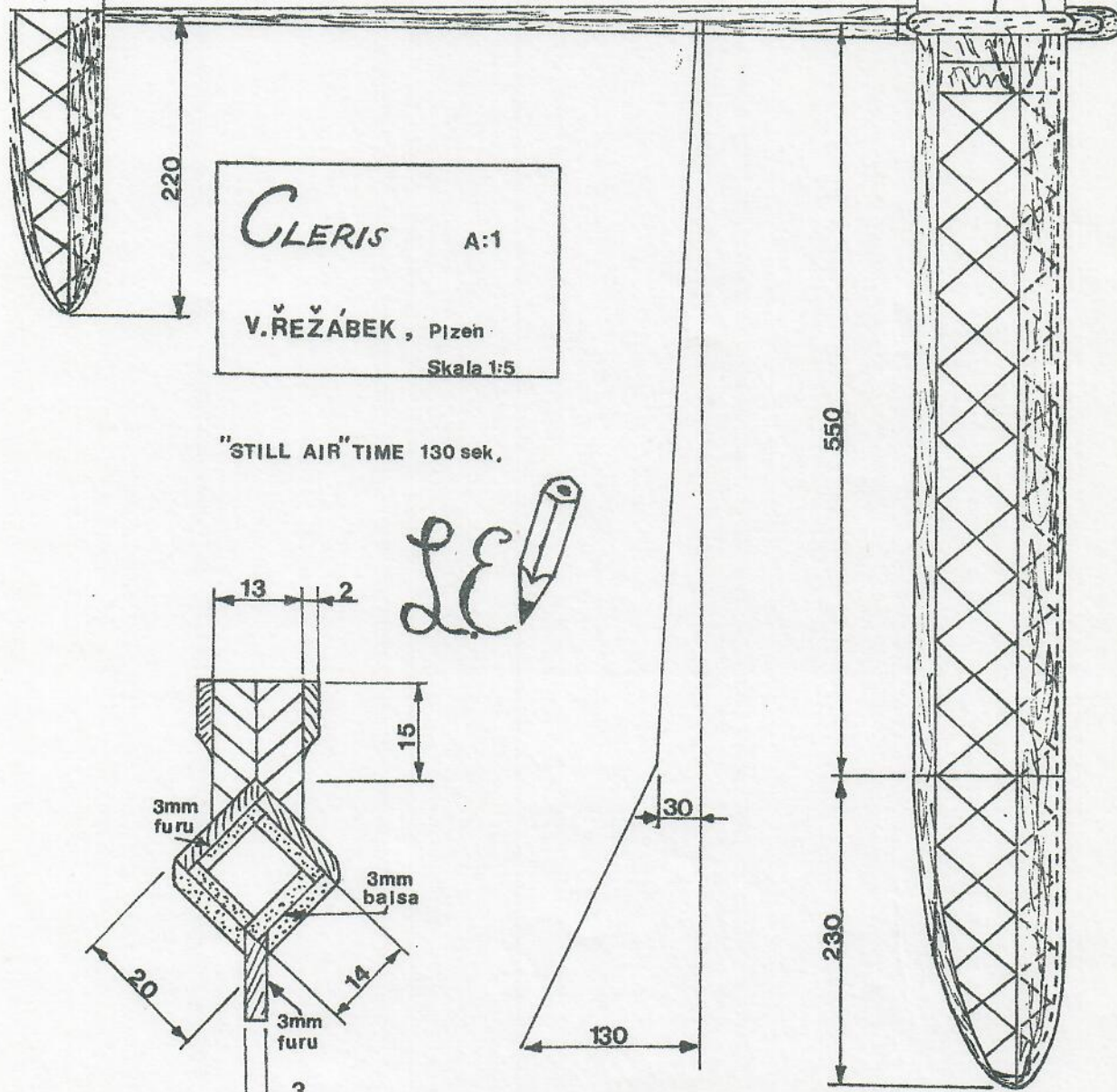
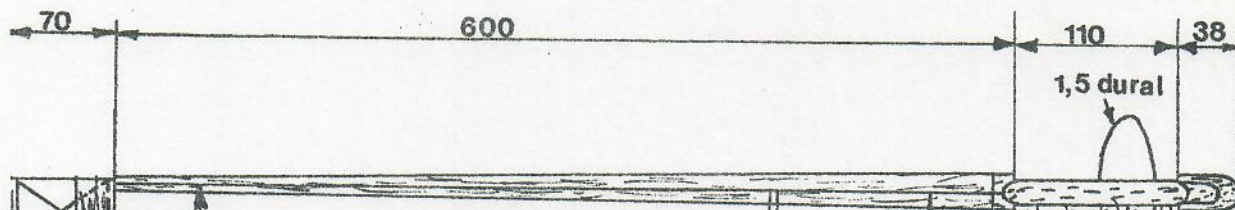
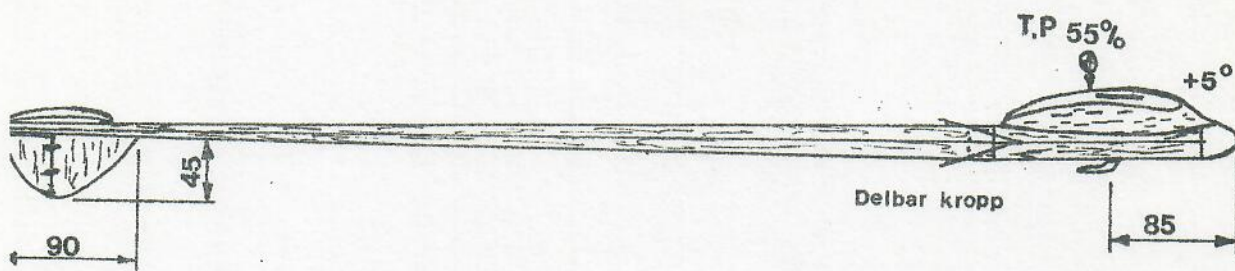

**CLERIS** A:1  
 V.ŘEŽÁBEK, Pízeň  
 Skala 1:5

"STILL AIR" TIME 130 sek.

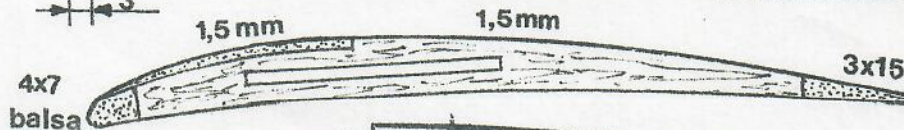
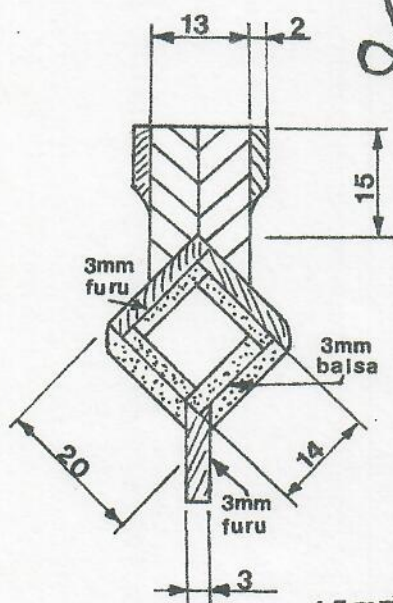

De geodetiska spryglarna

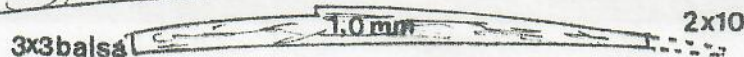

Vi var bäst - - vann mest.

Natt-tävlingen 1972 blev en av de finaste årgångar vi upplevat, med ett flertal segrar och i övrigt mycket fina placeringar. Anders prestation att vinna både A:1 och F1A för juniorer var en helt otrolig prestation som liksom blev "pricken över i" för vår klubb. De farhågor jag hyst före tävlingarna blev verkligen inte besannade. Tack för det.

Till tävlingen hade kommit mycket folk från hela landet.

Detta berodde mest på att tävlingen samtidigt var den 2:a uttagnings-tävlingen för VM-1973.

Nedan vid vår ankomst kunde jag notera att skåningarna var rädda för att fältet inte skulle vara tillräckligt då det blåste ca 5m/sek.

Jag försökte trösta dem med att det under alla år som tävlingarna gått, det blåst endast ett par gånger på natten. Jag tror att jag vid denna tävling lovade att det skulle sluta blåsa vid niotiden på kvällen.

Klockan 21.00 var det nästan vindstilla och jag kunde notera ett stilla förnöjt mummel bland våra långväga vänner.

Vädret var således perfekt. Den som inte nådde franskjutna placeringar hade säkert trimmat för snålt då luften under nattaen blir fuktigare och trögare. Även vi hade problem med detta men kunde ganska snart rätta till det genom pallningar.

En som däremot inte hade problem var Anders som på ett annat sätt än många andra inom vår klubb verkligen "går inn" för en tävling. Hans enda problem var avsaknaden av teknik på fältet, men som du ser Anders är det inte alltid nödvändigt. Ett perfekt trimm och segern är bärgad. Under natten passade en besvärande dimma på att smyga sig in på fältet vilket gjorde kärorna blöta som svampar. Då gällde det verkligen att ha bra lackat vilket en del av oss tyvärr inte hade med dåligt resultat som en naturlig följd. Under uppehållet för dimman flög en Salakille en 5 meter stor segelmodell och inhöstade massor med applåder. Är det Sveriges största modell ?? MFK Skvadern skall ha en eloge för ett fint arrangemang. Våra tidtagare skötte sin syssla mycket bra och var hela tiden på alerten i händelserna. Vi hoppas att många nu insett de fördelar som Härnösands-systemet för tidtagningen medfört med fasta tidtagargrupper för en grupp tävlande och med tidtagarprotokoll för varje grupp. Tävlingen kunde härigenom bl. a. förflyttas utan problem för de tävlande vilket skedde under natten p.g.a. att dimman envisades med att ligga kvar på den första platsen för tävlingarna.

När arrangörerna försöker vara ontänksamma för de tävlande, varför kan inte de tävlande vara ontänksamma om arrangörerna. Det bör både Solna MSK och Linköpings-eskaderns deltagare tänka på som trots bra vägmarkeringar ut till tävlingsplatsen tar sig friheten att passera över banan med landande flygplan. Jag skall här inte ytterligare uppehålla mig vid denna incident, men förstår man inte bättre har man inte på en flygplats att göra. För vår del hoppas vi att inte Skvaderns Mfk skall behöva lida för denna dumhet liksom den trafikledare som varit tillnötesgående att upplåta fältet för dessa tävlingar under åren.

Nu över till resultaten.

Klass debutant: ( 10 deltagare )

Per Sjölund, vår klubbs nya löfte visade med sitt lugn var "skåpet skulle stå". Aldrig har jag på länge sett en kille som så frenetiskt går in för sin uppgift. Han trimmade hela natten. Flög ut i älven med bästa modellen trimmade en ny och vann. En mycket fin prestation av dig Per. Efter denna natt tycker jag att din pappa som på ett så fint sätt hjälpte dig att trimma skall bli modellflygare, med de anlag jag såg att han hade för modellflyget. Försök övertala honom. Per flög med "Cikada" så klart. Tvåa i denna klass

blev Anders Lang (debutant ??) från Skvadern och trea Nilsson från Östersund som flög KA:s Lärkan så de så.

#### A:1 juniorer (14 deltagare)

I den här klassen "klappade Anders till" första gången. Med mycket järna flygningar på omkring 100-115 sek vann han klassen relativt överlägset. Anders Cikada var perfekt trimmad med spikraka starter upp till högsta höjd, fina urkopplingar, ja då kan inte resultatet bli annat än bra. Bra var också PO som med sin nybyggda och något otrimmade modell flög till sig en andra placering. PO:s nytända intresse för modellflyget visar att han på kort tid kan aklimatisera sig och kan bli en bra modellflygare om han vill. Att han nu t.o.m. placerade sig före en Östersundare gjorde PO ännu mer rak i ryggen. Nåja Kjell-Åke Jonsson hade samma tid så dom får väl ta varandra i hand och tacka för en god och jämn kamp. Anders Enströms tid är inte att skämmas för. Med den placerade du dig på en fente plats. Men Anders borde vara mera noggrann med trimningen. Hade du redan i början flyttat startkroken 1 pinnhål bakåt och pallat med 1mm under frankant på stabben har din namne herr Pettersson fått sett på tusan. Din modell flög ju fint när den blev trimmad. Vår Anders nr 3 gjorde även bra ifrån sig med en sjätte placering. Du skall se att med lite mer övning så kommer även resultaten att förbättras.

I den här klassen flög "Pellas" med sin helt nykonstruerade fem i sju. Moddellens namn därför att den blev färdig fem i 7 på lördag före avresan kl.7. Modellen var nylackad och då ännu inte helt torr. Hur skulle det vara om vi alla går in för att vi före en tävling har modellen klar och också trimmad. Pellas vilja är det inget fel på men med en så ofärdig modell kan resultatet bara bli ett - - - dåligt. Jag har själv varit som du Pellas så förfäras ej. Med tiden lärde även jag mig hur det skall gå till att nå bättre placeringar.

#### A:1 seniorer (14 deltagare)

Vår medlem i Stockholm, Tommy, är en baddare på A:1 or, det vet vi. Men att KA i denna tävling skulle flyga, det trodde ni inte eller hur. Och så han flög sen. Efter tredje perioden ledde KA tävlingen före Tommy och en del andra toppgubbar. För ett ögonblick trodde väl ni att en smärre jordbävning skulle inträffa. Men ni fick tji, Tommy den rackarn näste naturligtvis klå farsan med ett par sekunder, vilket inte skulle ha skett om jag inte gjort en dundertabbe i sista starten genom att dra modellen åt höger utanför den varma startbanan istället för åt vänster och på så vis kunnat utnyttja banans värme. Men grabbar jag lovar att detta var en engångsföreteelse för nu har jag fått blodad tand, så se upp alla klubbens A:1 och A:2 flygare här skall bli en lustiger dans i fortsättningen lovar jag. Tommys och KA:s resultat var bra med tanke på att de slog både Arne Berglin och Hans Åhlström vars modeller visade sig vara mycket normala i den termikfria luften. Ritningen till KA:s modell finns i detta nummer och bör provas av den som har lust.

#### F1 A juniorer (20 deltagare)

Här kom Anders nästa seger så väl planlagd att det inte går att göra bättre. Anders var mest förbaskad över att han inte flög max varje gång. Men Anders det går inte i så lugnt väder och på natten att flyga 5 max trots dina lovärda försök att puffa modellen uppåt med hjälp av din svängande tröja virvla upp luften. Din metodik visar dock att du lärt dig väldigt mycket om hur det går till att vinna en modellflygtävling. Modellen du flög med har ett underbart glid och bör byggas av fler inom klubben. Anders resultat var helt överlägset och skulle även placerat honom som tvåa i seniorklassen. Vad sägs om serien: 180, 170, 166, 157, 176 sek. på fem starter. Tvåa i klassen blev M Jansson från Norra Uppland som har ett helt koppel bra A:2 flygare så här får vi se upp i fortsättningen, så att vi inte blir satta på pottan. PO och Westan kämpade väl. PO:s modell hade ett mycket fint glid och jag tror att PO i kommande tävlingar med ett bättre trim på modellen kommer att visa modellens rätta värde. Westan stod väl inte riktigt att känna igen från tidigare tävlingar. Men du gjorde så gott det gick. Skulle dock inte skada att du trimmar ordentligt före en tävling för att utröna vilken modell du skall tävla med.

Göran kämpade också med en otrinnad modell. Skärpning grabbar.

#### F1 A seniorer (34 deltagare)

Tävlingens hårdaste klass som alltid med en massa folk som vill uppnå poäng även för UT. Segrade gjorde Mikael Borell Östersund som höll på att förlora segern p. g. a. en felaktig regeltolkning. Men Arne Berglin som kan sin bibel visste hur det skulle vara varför Hans Åhlströms linbrott med flaggan lossnande från startkroken räknades som flygning med en tid av endast 29 sek på vilket han förlorade segern. Rätt skall vara rätt. Tvåa i klassen blev Bror Einar och Knut Andersson som fick samma tid som Anders i juniorklassen, 849 sek. I det termikfria vädret fick man verkligen se vad A:2 orna gick för. I den här klassen deltog också Tormy som fick bara 619 sek. Han lovade omgående att nybygge skulle ske. Tillsammans lovade vi att en skärpning måste ske i senioravd. i denna klass, så det blir väl så att jag måste offra mig också för den goda klubbens skull. Janne hade gärna kunnat varit med.

#### Coupe D'Hiver ( 5 deltagare )

Varför grabbar, låter ni alltid Bror Einar vinna den här klassen? Bättre Material måste till i synnerhet på propellersidan då proppen går sönder bara man tar i den. Fråga Söderström får vi hans besked. Hans kämpade så gott det gick mot övermakten. Både du och Leif måste lova att lägga på ett extra kol så vi inte inom klubben kämpar för denna klass förgäves.

#### F1 B ( 19 deltagare )

I den här klassen visade Anders Håkansson som rest med eget flyg från Malmö att äldst och tyngst är bäst. Efter 5 starter hade Håkansson och Jan Zetterdahl från Stockholm samma tid varför skiljeflygning fick företagas. Vid denna flygning kunde man ganska snart notera att Håkanssons modell skulle vinna då prop- pen på hans modell snurrade ca. 20 sek längre än zetterblads som startade sam- tidigt. Hela 4 min. och 12 sek. blev tiden för Håkansson och en säker seger. Vår egen Leif kämpade för att åtminstone få en max, men se det gick inte. Det korrer så misströsta inte. Det kanske inte. Det kanske inte skulle skada att tillskriva Anders Håkansson om hans propp och antal strängar samt deras dimen- sion. Om han har ritning på modellen bör du också be att få köpa den så får vi se.

#### F1 C ( 5 deltagare)

I den lugna natten levde dessa modeller om si som vanligt som katten. Urban Nygren Solna vann före Gerald Boman samma klubb.

#### F3 A (8 deltagare)

En klass som verkligen passade in i dessa tävlingar var de radiostyrda segel- modellerna som deltagarna visserligen hade svårt att få upp i den lugna luften men när det lyckats flög helt underbart. En del från vår klubb nedresta med- lemmer fångades helt av denna klass så att t.o.m. Bengt Nordin nu lovade att det skulle bli segelflyg. Segrade gjorde Jan Stern från Norrköping före Len- nart Sundell Skvadern som är Norrlands stora löfte inom detta område och kan- ske kan han tillsammans med Arvid Holmbom som kom på tredje plats lära oss en hel del om radiosegelflyg.

Efter tävlingarnas prisutdelning tackade K A arrangörerna för en mycket triv- sarn tillställning. Anders Håkansson vinkade hej med sitt flygplan som vände nosen mot Malnö medan vi andra fick släpa oss hem trötta och blåögda per bil efter landsvägen. Kanske var det sista gången som natt-tävlingen gick på Mid- landa då trafikflyget har planer på att använda detta fält för transporter även nattetid. Planer finns dock på att flytta dessa arrangemang upp till Flatruet en fjällplatå uppe i Kärjedalsfjällen. En provtävling skall hållas där den 8-9 juli och då får vi se om vi modellflygare kan sköta oss så pass bra i naturen att vi får modellflyga däruppe varje somrarnatt framledes. Detta noterat i en uppgående sol medan tuppen gol då allt blev till guld som glirna i denna arla morgontirna. Att kämpa väl och bra för vår klubb ger vin- ster både rubb och stubb ger lycka till dig som lyckats väl, du som kämpat så väl, Du balsaträl.

Come fly with me.

Resultat från Skvaderns Nattävling.

## F 1A sen

1.	Michael Borell	Östersund	180	151	163	180	180	854 sek.
2.	Bror Eimar	Nimbus	140	180	169	180	180	849
2.	Knut Andersson	Klippan	142	180	167	180	180	849
4.	Rune Olsson	Gamen	133	180	179	176	174	845
25.	Tommy Ericsson	Härnösand	55	140	154	146	124	619

## F 1A jun

1.	Anders Pettersson	Härnösand	180	170	166	157	176	849 sek.
2.	Mats Jansson	N.Uppland	172	150	170	143	131	766
3.	Thomas Alm	Eskilstuna	150	174	136	157	148	765
11.	P-O Tidstrand	Härnösand	120	105	147	116	176	664
13.	Göran Westerfors	"	131	100	135	136	130	632
14.	Göran Eldfält	"	115	117	127	125	140	624
20.	Hans Söderström	"	98	46	-	-	-	144

## A:1 sen

1.	Tommy Ericsson	Härnösand	109	120	113	120	125	587 sek.
2.	K.A Ericsson	"	80	137	127	113	102	559
3.	Arne Berglin	Östersund	95	107	120	123	112	557

## A:1 jun

1.	Anders Pettersson	Härnösand	110	115	97	101	101	524 sek.
2.	P-O Tidstrand	"	78	92	94	117	100	481
2.	K-Å Jonsson	Östersund	33	109	102	109	128	481
5.	Anders Enström	Härnösand	115	67	90	80	118	470
6.	Anders Jonsson	"	97	63	70	93	111	434
9.	Göran Eldfält	"	53	53	46	57	85	284
11.	Per Peterson	"	90	32	60	60	-	242

## F 1B

1.	Anders Håkansson	AKM	180	180	180	180	180	900 sek.
2.	Jan Zetterdahl	Solna	180	180	180	180	180	900
3.	Olle Nerud	AKM	163	180	180	172	180	875
17.	Leif Ericsson	Härnösand	115	99	102	152	138	606

## F 1C

1.	Urban Nygren	Solna	180	180	180	180	180	900 sek.
2.	Gerald Bohman	"	180	180	180	171	180	891
3.	J-O Åkesson	AKM	164	180	172	180	180	876

## Coupe d'Hiver

1.	Bror Eimar	Nimbus	114	83	88	106	120	511 sek.
2.	Hans Söderström	Härnösand	60	58	32	38	16	204
3.	Leif Ericsson	"	48	46	43	34	3	174

## Debutant

1.	Per Sjölund	Härnösand	43	107	105	49	75	369 sek.
2.	Anders Lang	Sundsvall	68	70	86	78	47	349
3.	Sven H. Nilsson	Östersund	64	74	43	39	48	268

## Radioseglare

1.	Jan Stern	Gamen	555	522	384			1461 sek.
2.	Lennart Sundell	Sundsvall	593	448	382			1423
3.	Arvid Holmbom	"	547	410	424			1381

# " Baltzar "

K1000: A:1

Skala 1:5

K.A. Ericsson

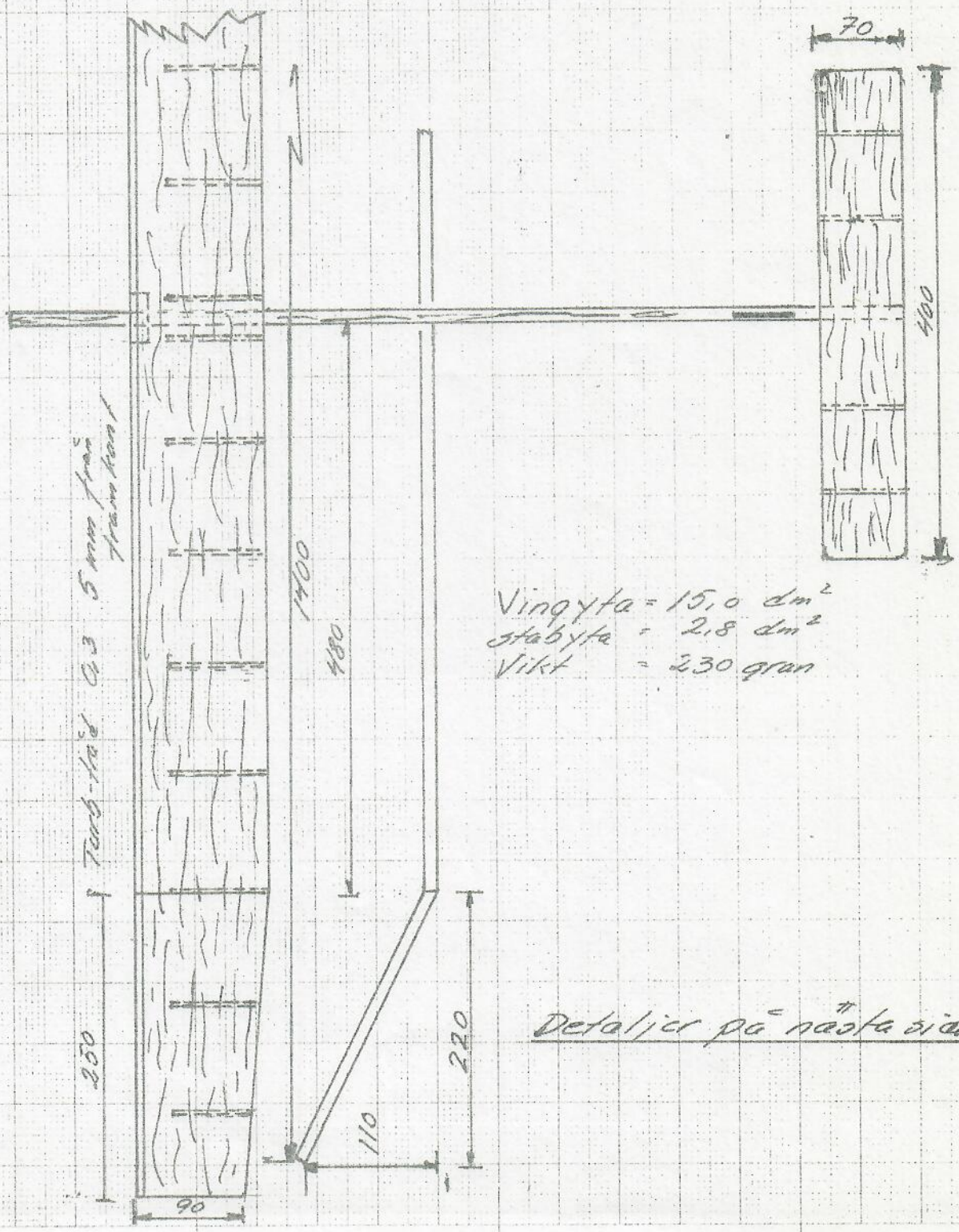
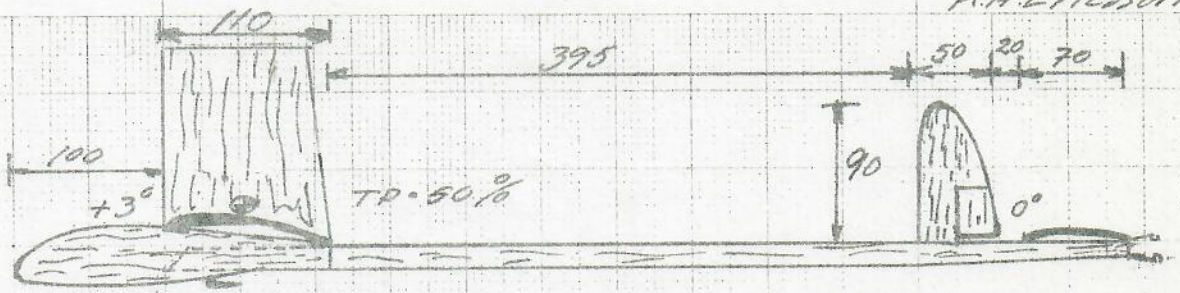

Vingyta = 15,0 dm<sup>2</sup>  
 stabyta = 2,8 dm<sup>2</sup>  
 Vikt = 230 gram

Detaljer på nästa sida



# Detaljer till Baltzar

SKALA 1:1

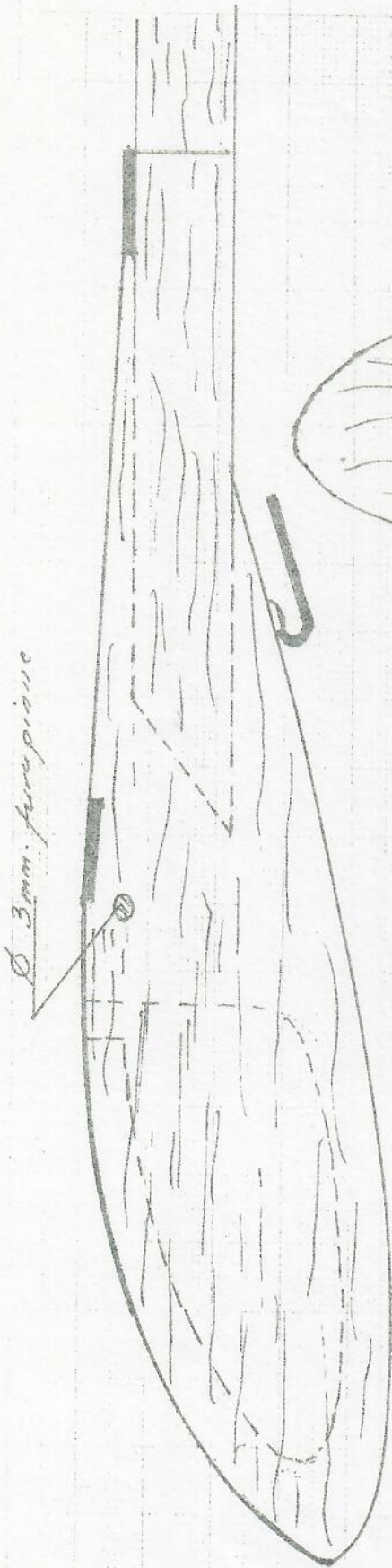

Ø 3mm. furepine

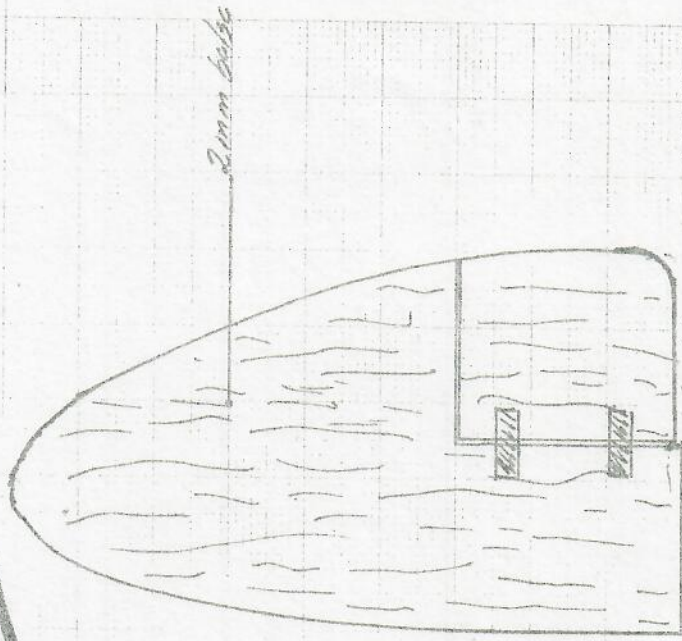

2mm babs

1/4 Rorsiside 1mm. Ply.

NÄRPARTI 10mm babs



TP

5x5 Faltu.

7x50 mm.

1.5 mm.



20



1 mm

Stab. spryge.

Babsflak 7x50 mm. medfasas 20 mm ned till 1.5 mm.  
 Framkant till 5x5 fure 1 mm av på flaket.  
 Lägg det medfasade flaket med medfasningen nedåt enl. skiss  
 och lämna till ett babsflak 1.5 x 55 mm. Palla upp 1.5 flaket med 5 mm.

Motorrör; 2 lager 1mm balsa, papper på in och utsida

Motor; 8 strängar 1x6 pirelli

Propellertyp: Schwartsbach diam. 420 mm

Flyktmönster: höger / höger

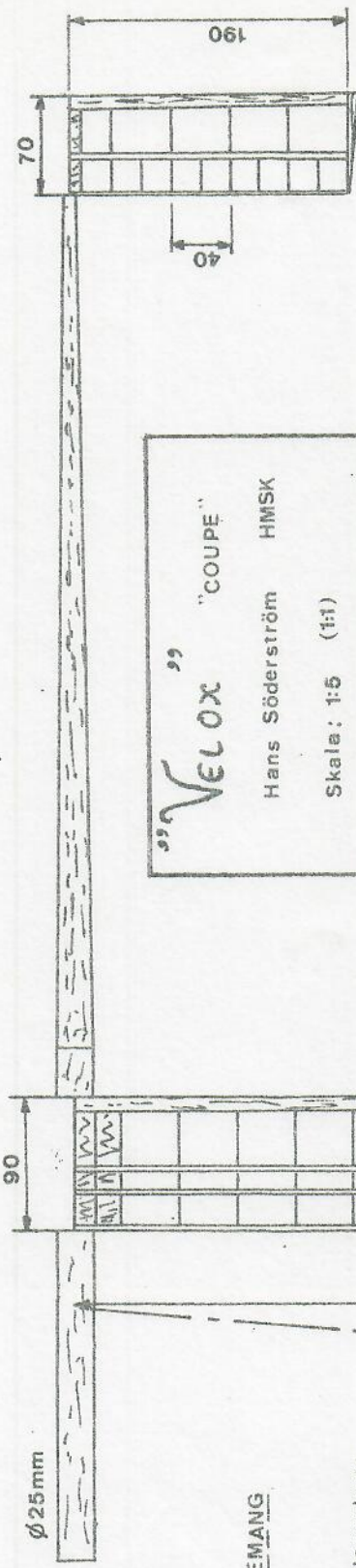
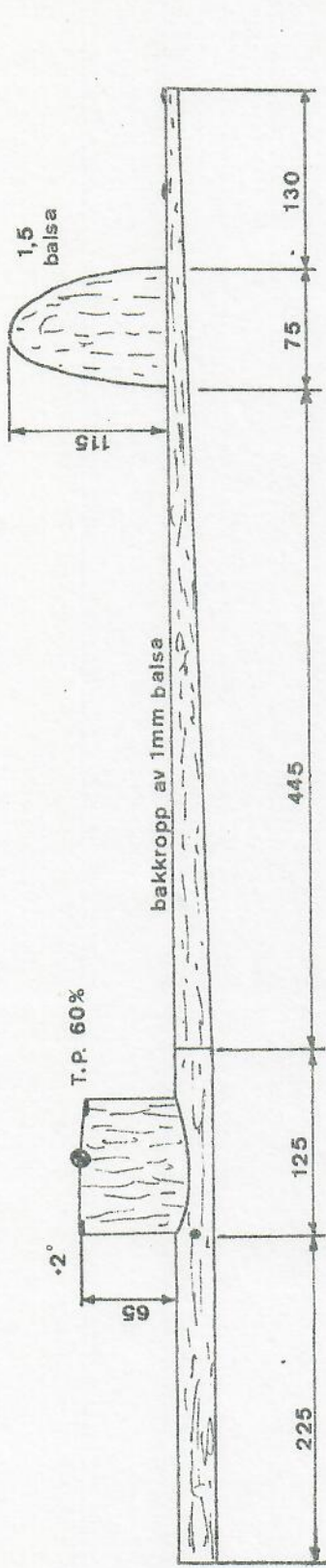

**"VELOX" "COUPE"**  
 Hans Söderström HMSK  
 Skala: 1:5 (1:1)

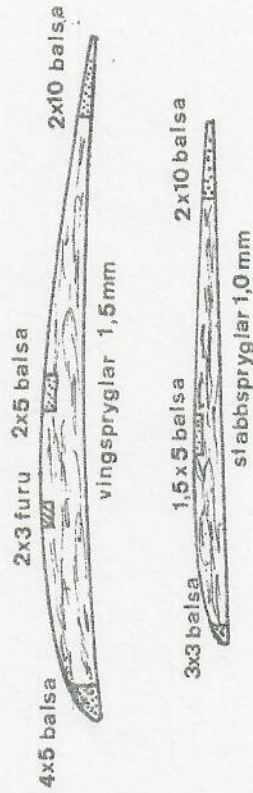
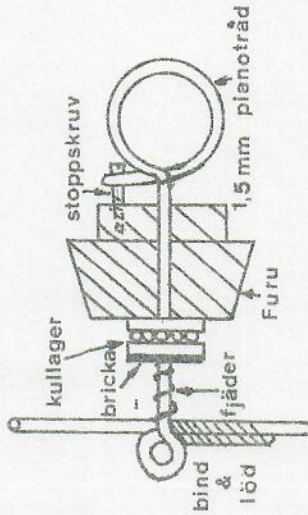

Handwritten signature: L.E.

Distriktsledarkurs och provtävling  
på Flatruet 6/7-9/7-72

Torsdag 6

Vi gjorde 40-milaresan från Hsand till Skärkdalen och Esso semesterhem, för att delta i en distriktsledarkurs och provtävling på Flatruet. Kl 19 hade samtliga HMSKare ankommit och kosan ställdes för en första koll mot Flatruet. Uppe på fjällplatån var Anders Pettersson först i luften, ett historiskt ögonblick för Sveriges modellflygare. Några trimmade, några kollade in läget för fortsatta övningar där uppe. Vid 21-tiden återvände vi till semesterhemmet, där kaffe och smörgåsar väntade på hungriga Härnösandare, Sveg och Östersundsbor. Modellflygsnack följde sedan fram på småtimmarna. Några provade fiskelyckan i Skärkån.

Fredag 7

Uppstigning 7.30, många sömniga nunor gjorde sedan sin entre i matsalen. Vid 8-tiden, några sussade fortfarande på lilla örat, väckning var befogad. Kursstart kl. 9 med KA som ledare, gick vi igenom kursplanen för de tre dagarna. Sedan följde genomgång av aktivitetsstödet och fritt valt arbete i din skola. Därefter vidtog lunchätandet, oj vilka matvrak!! Kl 13 styrdes åter kossan mot Flatruet för topografiska studier av detsamma. Vidare företogs en hel del trimning. Vid 15-tiden var vi åter i Skärkdalen för fortsatta inomhusstudier, tävlingsverksamhet inom SMFF och klubbarna. Planläggning av tävlingen företogs senare. Kl 17 middag. Kl 18, åter på Flatruet för trimning. Vädret var toppen.

Lördag 8

Väckning 7.30 för frukost kl 8. Kursen fortsatte med meteorologi för modellflygare och tävlingsregler inom SMFF. Kl 11 stack samtliga iväg upp till Flatruet för praktiska övningar. Middag 15.30, vilka biffar mums för hungriga modellflygaremagar. Sedan följde genomgång och slutplanering av tävlingen. Kl. 17, kosan ställdes åter mot fjällplatån för tävlingen. På fjället rådde syd-västlig vind vilket innebar vissa svårigheter att hitta rätt startplats då fjällplatån är smalast vid denna vindriktning. Kl. 18.14 samlades samtliga kring de bilar som hade radio för att höra KA:s uttalande i regionala X Y Z kvarten. Efter detta vidtog tävlandet, många snåltrimmade sina modeller dagen innan och det visade sig inte hålla för kvällens luftrörelse. Den som inte hade trimmat snålt (eller kanske var det en bra modell) var Janne Bohman som fick max i F1A. (se ritning i Flugan nr.2). Vid 19.30-tiden tilltog vinden i styrka och regnbyar förekom varför tävlingen skulle fortsätta på söndag. Väl hemma i Skärkdalen var kaffe och smörgåsar framdukade.

Söndag 9

Tävlingsstart kl 9. Fint väder med mycket termik. Tävlingen inleddes med många maxar.

I A:1 inledde Tommy Ericsson starkt med två max men i tredje start hade Ingvar Fröjd fått ett vist häng och låg i fjärde omgången endast minuten efter. En skärpning i femte från Tommys sida innebar max och segern var räddad. (se ritning i Flugan nr.2). Övriga i klassen flög både bra och mindre bra. 16 modeller provade fjällluften.

F1A

Efter att i lördagens ganska termikfria väder ha uppnått max, gjorde Janne Bohman ytterligare fyra max under söndagen då vädret var mera lättflugit, myckät termik. I sista start var termiken så stark att kärran trots fusening fortsatte att flyga omkr. 5 km från startplatsen. Många modeller var och sniffade i molnhöjd. Övriga resultat, se resultatlistan.

F1B

Leif Ericsson flög ensam i klassen men gjorde i avsaknad av konkurens en hyfsad serie med max i fjärde start. (se ritning på kärran i detta nr.).

Fortsättning på nästa sida.

### Coupe d'Hiver

Här var det också en ensam Härnösandskopp. Resultaten av övningarna var 1 och med fjärde start. I femte gick "Velox" tyvärr på nosen och tiden blev 6 sek. (se ritning i detta nr.).

### F3B-A (termik)

Radiseglarna hade julafton med toppväder för kärrorna. Radioseglardebutant Göran Westerfors presterade dagens i särklass bästa flygningar då han erövrade 592 satte kärran i rektangeln, i övrigt en fullt godkänd serie med tredje plats som resultat. Tvåan Sundell hade i fjärde start stora problem med att få sin Cirrus ur en termikblåsa. Han fick demonstrera att han är en duktig konstflygare för att ta ned modellen.

Efter väl förättat värv på fjället smakade middagen extra bra.

KA tackade kursdeltagarna för väl genomförd kurs och tävling. Några minnes-saker delade han vidare ut till de tre första i varje klass. Arne Berglin tackade på kursdeltagarnas vägnar KA för en fint upplagd kurs.

Kursen avslutades och samtliga ställde kosan hemåt.

Janne & Sune

-----  
-----

### RADIOFLYG-TÄVLING PÅ MYRANS FLYGFÄLT

Härnösands MSK anordnade R/C-rally söndagen den 6/8 på myrans flygfält. Tävligen gick ej att genomföra som vi hade tänkt pga stark vind som fick Myran att bli svårflugan. Skvadern dominerade och kunde pga större rutin ta hem segern både i rallyt och segelklassen. Bengt Nordin var den ende Härnösandaren som vågade ta upp kärran i luften. Övriga Härnösandare var för orutinerade.

J&S

Resultat:

#### R/C-rally

1. Anders Fälldin	Skvadern	34 poäng
2. Börje Strid	"	279
3. Per Högberg	"	396

#### F3B-A (termik)

1. Lennart Sundell	Skvadern	398 sek.
2. Tommy Jullander	"	163

Resultat från Flatruet-tävlingen 1972

A:1

1.	Tommy Ericsson	Härnösand	180	180	151	156	180	847 sek.
2.	Ingvar Fröjd	Östersund	61	180	180	180	174	775
3.	Anders Pettersson	Härnösand	180	149	63	180	155	727
4.	Bertil Hansson	Östersund	180	91	140	62	127	600
5.	Stig Jacobsson	"	111	180	180	35	80	586
6.	Per Lang	Sundsvall	77	175	70	180	76	578
7.	Arne Berglin	Östersund	113	172	94	87	80	546
8.	Bo Lindahl	"	80	180	54	180	49	543
9.	Örjan Paulsson	"	76	60	180	83	49	448
10.	Göran Eldfält	Härnösand	40	40	42	115	106	343
11.	Kjell-Åke Jonsson	Östersund	180	109	46	-	-	335
12.	Michael Söderkvist	"	83	49	149	36	4	321
13.	Sören Nordström	"	67	24	83	70	68	312
14.	Per-Olof Tidstrand	Härnösand	61	142	63	-	-	266
15.	Janne Bohman	"	46	61	-	-	-	107
16.	Leif Ericsson	"	80	-	-	-	-	80

F1A

1.	Janne Bohman	Härnösand	180	180	180	180	180	900 sek.
2.	Håkan Broberg	Borlänge	145	140	180	180	180	825
3.	Karl-G. Modin	Östersund	131	180	112	108	180	711
4.	Per-Olof Tidstrand	Härnösand	102	108	99	180	180	669
5.	Arne Berglin	Östersund	96	180	130	180	78	664
6.	Anders Pettersson	Härnösand	92	180	81	180	99	632
7.	Janne Fröjd	Östersund	105	106	180	86	94	571
8.	Göran Westerfors	Härnösand	67	162	60	180	99	568
9.	Tommy Ericsson	"	135	180	71	115	64	565
10.	Göran Eldfält	"	108	180	72	180	-	540
11.	Nils-Erik Häggblun	Östersund	91	180	180	27	-	478
12.	Sören Nordström	"	55	61	30	99	71	316
13.	Hans Söderström	Härnösand	50	89	118	-	-	257

F1B

1.	Leif Ericsson	Härnösand	137	127	125	180	85	654 sek.
----	---------------	-----------	-----	-----	-----	-----	----	----------

Coupe d'Hiver

1.	Hans Söderström	Härnösand	72	46	36	96	6	256 sek.
----	-----------------	-----------	----	----	----	----	---	----------

F3B-A (termik)

1.	Arvid Holmbom	Sundsvall	509	346	<u>284</u>	635	475	1965
2.	Lennart Sundell	"	607	275	<u>247</u>	596	369	1847
3.	Göran Westerfors	Härnösand	321	357	<u>185</u>	642	375	1695
4.	Ingemar Julander	Sundsvall	400	<u>256</u>	272	258	368	1298
5.	Jonny Goude	Söderhamn	243	267	282	200	<u>90</u>	992
6.	Hans Nyman	Sundsvall	-	86	-	242	-	328

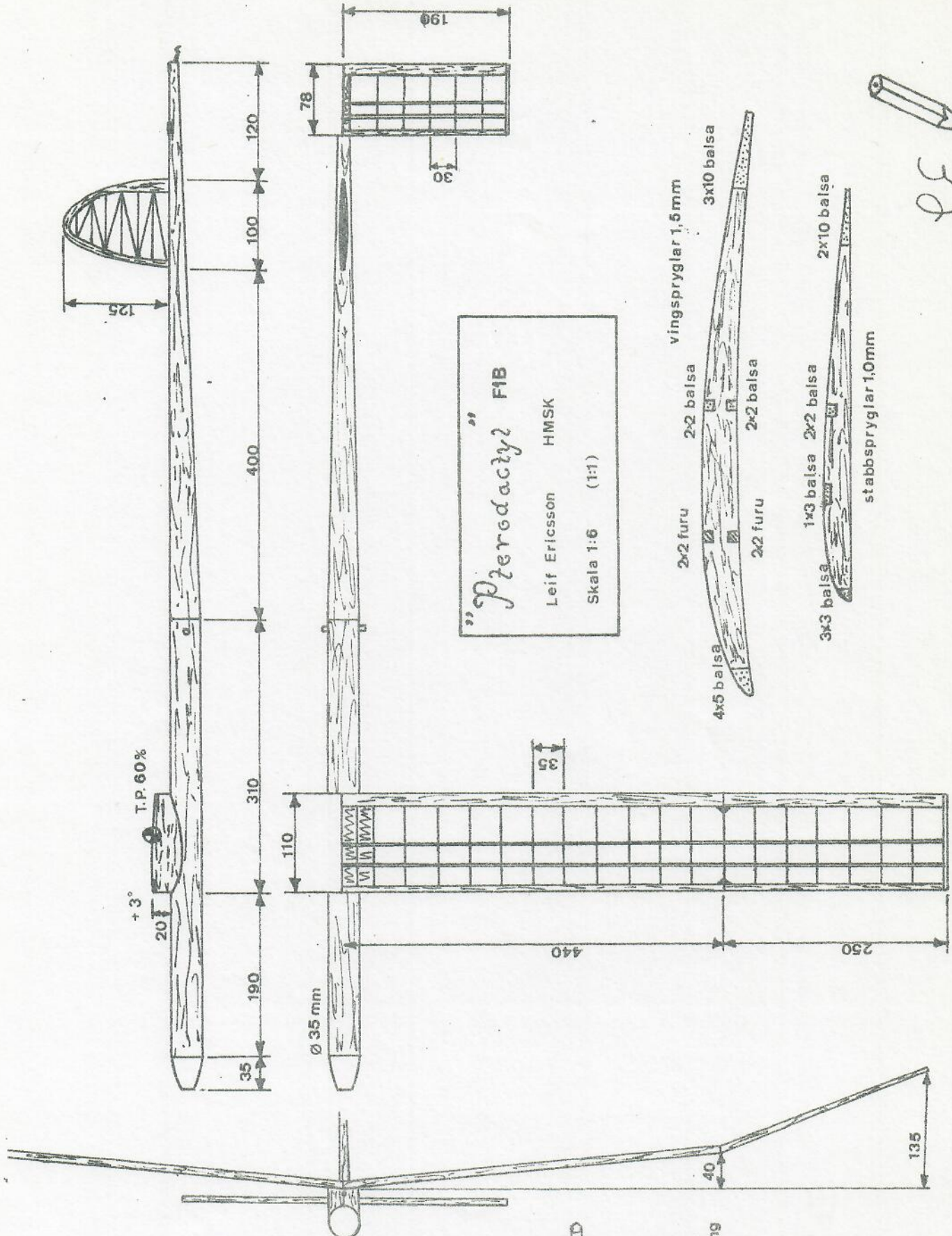

"Pterodactyl" FIB  
 Leif Ericsson HMSK  
 Skala 1:6 (1:1)

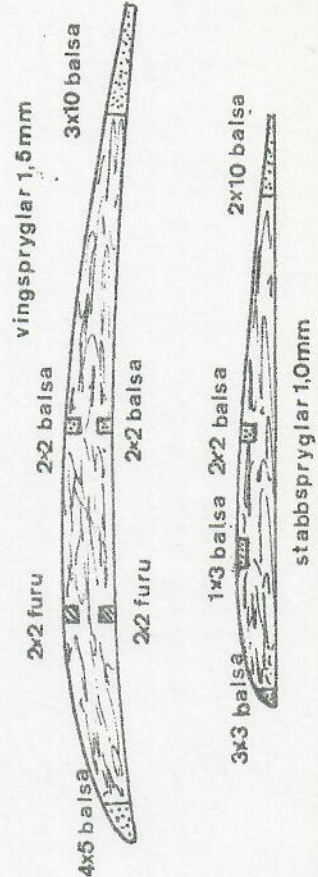

LE

- Motorrör: 2 lager 1mm balsa, papper på in- och utsida och emellan
- Motor: 16 strängar 1x6 pirelli
- Propellertyp: välvd Schwartsbach

Flyktmönster; höger/höger

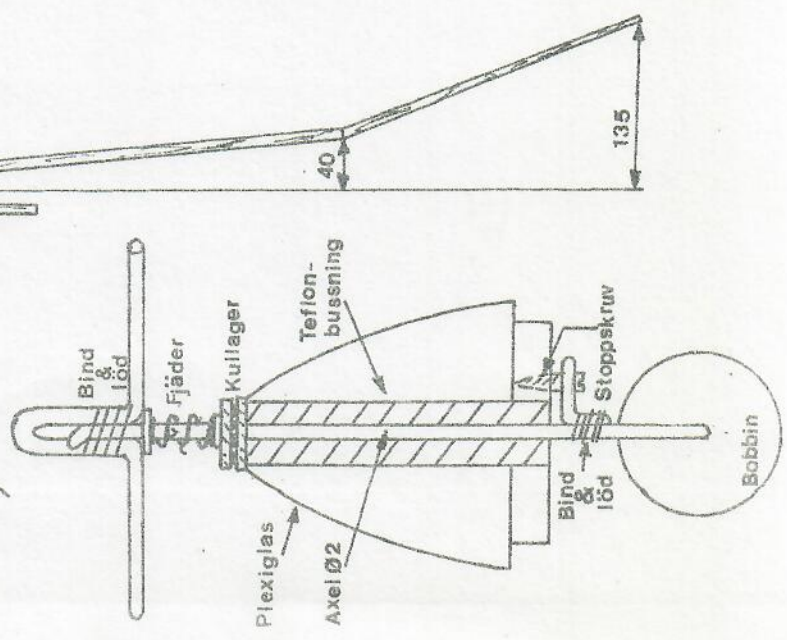

KLUBNYTT!  
KLUBNYTT!

Sammansatt utav Janne & Sune

FLUGANS REDAKTION OCH  
ANSVARIGA UTGIVARE:  
Leif Ericsson och  
Janne Bohman  
Tidningens adress:  
Saltvik 1849  
870 10 Ålandsbro

Härnösands MSK:s sty-  
relse för 1972 består  
av:

Ordf. KA Ericsson  
Saltvik 1849  
870 10 Ålandsbro

Sekr. Janne Bohman  
Ankarvägen 10  
871 00 Härnösand

Kassör KA Ericsson  
adr. se ovan

Ungdomsstyrelse 1972  
Ordf. Anders Pettersson  
Sekr. Leif Ericsson  
Kassör Göran Eldfält

Material till tidningen  
sändes till RED.

Pga bristande tid för  
författaren har KA:s  
ungdomsminnen utgått  
i detta nr, men återkommer.

Pga tryckeristängt ut-  
ges detta dubbelnummer.

ERÖVRADE MÄRKEN	Brons	Silver	Guld
Anders Pettersson	9/1	9/1	23/1
Janne Bohman	9/1	9/1	23/1
Tommy Ericsson	23/1	23/1	19/3
KA Ericsson	9/1	23/1	
Per Peterson	9/1	23/1	
Thomas Hyttsten	9/1	29/1	
Göran Westerfors	9/1	23/1	
Kjell Ericsson	23/1	23/1	
Rolf Andersson	9/1	23/1	
Göran Eldfält	9/1	7/5	
Anders Enström	9/1	27/2	
Leif Ericsson	9/1	17-18/6	
Anders Jonsson	23/1	17-18/6	
P-O Tidstrand	7/5	17-18/6	
Lars Andersson	23/1		
Hans Söderström	29/1		
Kurt Lindqvist	27/2		
Per Sjölund	17-18/6		

Klubbaktiviteten inom SMFF störst i Härnösands MSK, som toppade aktivitetsligan. Klubben fick pga detta ca:5000 kr till klubbkassan. Pengarna skall användas till inköp av materiel för förbilligande av byggverksamheten. Klubben skall även lämna resebidrag till tävlingar. För att fortsätta att toppa ligan även nästa period fodras att alla möter upp till aktiviteterna i klubblokalen. Sedan SMFF lämnade RF och gick över till SÖ har aktivitetsstödet för klubbarna ökats med ca:100% per Sammankomst.

Höstupptakten för klubbävlingarna startar med tävling nr 1 den 10/9, tävling nr 2 den 17/9, nr 3 den 24/9, nr 4 den 1/10, nr 5 den 8/10. Av dessa fem tävlingar kommer de tre bästa att räknas och läggas till i vinteromgången, uppnådda sekunder för att kora klubbmästarna i respektive klass.

Till Wentzel-pokalen kommer vi att åka buss.  
Se till att ni trimmar om ni ska med.