

# F L U G A N

INNEHÅLL:  
KLUBBTÄVLINGSREPERAT  
HATTO " LOTUS "  
MINA ÅR SOM MODELLFLYGARE 2  
SM I ÄNGELHOLM  
KONSTRUKTION AV GEODETISK SPIGEL  
PVA:s SLEEK - STREKTÄVLING  
EN DRÅ JETEXKÄRRA AV TOMMY  
WENZELPOKALEN  
KLUBBTÄVLINGSREPERAT  
SUNES "JUNCH"  
1973 ÅRS LANDSLAGSLIGA  
KLUBBNYTT



Jaha så var det klubb tävlingsdax för höstomgången. Den 1/10 var det äntligen dax, försenat en aning kanske, men vad gjorde det, Sol, svag sydlig vind, halvskapligt med termos och det nya fältet ute i Vagnsta kunde premiärtävlingen bjuda på. Roligt var att så många mött upp med kärror och klockor och allt annat smått och gott.

I A:1 segrade A.Pettersson på en rätt hyfsad tid. Tvåa var A.Enström med sin AM 1. KA hade problem med sin Baltzar och kunde inte riktig hänga med.

F1A H.Söderström vann helt oväntat denna dag över P-O Tidstrand och annars säkre A.Pettersson. I första starten flög A.Jonsson bort sin Vråken in i skogen tack vare en kärv timer. Men efter idelt sökande hittade han den turligt till slut.

F1B Sune glömde laddstaken till Waken hemma på byggbordet och fick flyga med en snodd som suttit i sedan bortflygningen för en månad sedan. Pang sa det i tredje starten och Pterodactyl fick vila sig för resten av dagen.

Coupe Sune vann

Hkg Tre man lunchade. 1:a H.Söderström, 2:a Sune, 3:a KA Ericsson.

Radioseglare G.Westerfors klar segrare efter första start sedan G.Eldfält fått inre skador på sin Cirrus.

#### SUNE

##### Klass A:1

1. A.Pettersson	120	63	113	296 sek.
2. A.Enström	70	119	70	259
3. KA Ericsson	36	50	45	131
4. L.Andersson	27	-	-	27

##### Klass F1A

1. H.Söderström	78	120	100	298
2. P-O Tidstrand	63	78	120	261
3. A.Pettersson	69	68	120	257
4. A.Enström	66	80	110	256
5. KA Ericsson	120	49	63	232
6. A.Jonsson	120	-	-	120

##### Klass F1B

1. L.Ericsson	82	92	-	174
---------------	----	----	---	-----

##### Klass Coupe d'Hiver

1. L.Ericsson	45	19	54	118
---------------	----	----	----	-----

##### Klass Hkg

1. H.Söderström	11	31	27	69
2. L.Ericsson	19	17	17	53
3. KA Ericsson	2	13	2	17

##### Klass F3B-A (termik)

1. G.Westerfors	138	234	105	477
2. G.Eldfält	103	-	-	103

Flyktmönster: höger/höger

Motor: 8 str. 1x6 pirelli

Propellertyp: modifierad  
Schwartzbach

Motorrör: 1 lager 1mm balsa  
och 1 lager 0.5mm balsa

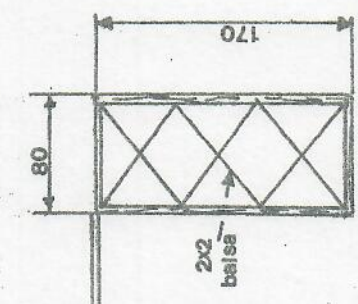
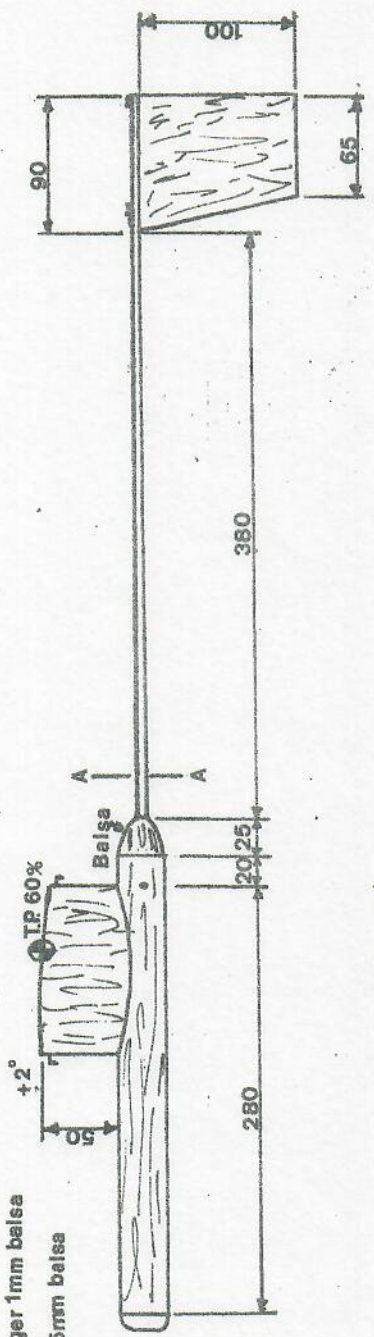

LOTUS<sup>SM</sup>  
Hans Söderström  
HMSK Skala: 1:5

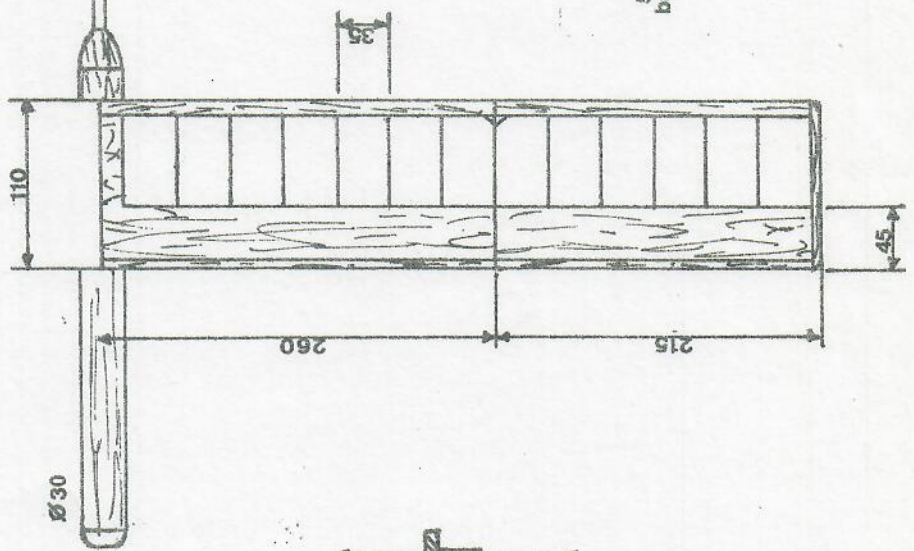

NOSBLOCK

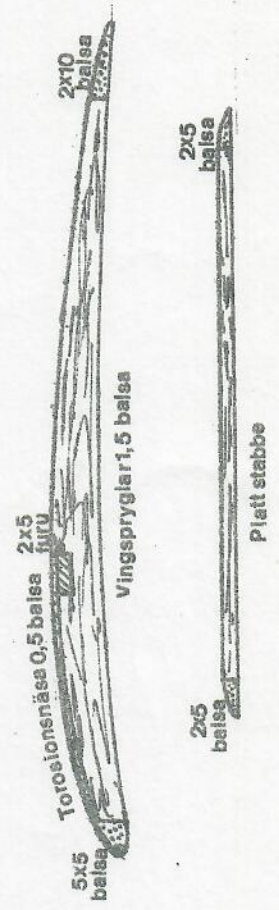
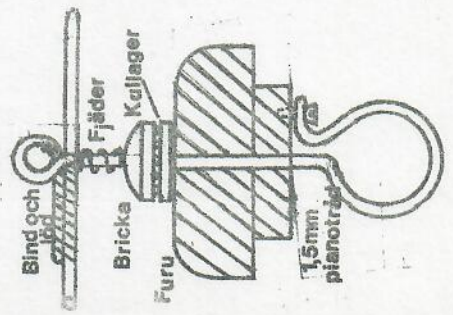

Sommaren började nu lida mot sitt slut. Sommarferien var slut och herresan till Härnösand skulle ske, för en ny tid i skolan. Det dunkade i skarvarna när tåget tuffade och rök på väg bort från en härlig tid på landet med nya upplevelser för mig. I ett hörn i en av tågets vagnar satt jag och blädrade i en modellflygkatalog som jag fått av min kusin Jean, när vi tog avsked. Katalogen innehöll massor av bilder på modellflygplan och priser på byggsatser. Ganska snart var jag säker på att modellflyget skulle bli min stora och enda hobby. Ibland kunde jag dock inte låta bli att titta ut genom fönstret på vagnen och minnas den lyckliga tid då jag för första gången fick blicka in i modellflygets herligheter som tidigare varit för mig helt främmande. Ibland tyckte jag också att jag åter var ute på fältet med Jean och flög hans modellflygplan. Tåget stannade på många platser men snart var jag hemma i Härnösand där mamma mötte mig. Återseendet blev glatt och frågorna många. Väl hemkommen kände jag en stark lust att åter titta i katalogen, varför jag gick för att hämta den i rockfickan dit jag lagt den. Men den fanns inte i rockfickorna och inte i väskan med kläderna, den måste ha ramlat ur fickan i vagnen eller på stationen. Jag slet ner mössan från hängaren och rusade som en galning den kilometer som det var ner till stationen. På mina frågor fick jag dock inget svar. Katalogen var borta och mitt liv ingenting värt. Hemfärden gick inte i lika rask takt. Gråten satt i halsen, hur skulle jag få tag på katalogen. Äntligen hemma brast fördärningen, tårarna flödade och jag blev svår att trösta. Vad var livet värt utan modellplanskatalogen? Den dyraste egendom jag någonsin ägt, en katalog från Viléns Modellplansfabrik i Stockholm. Genom detta bedrävelsens töcken, hörde jag så småningom att min mor försökte trösta mig, genom att säga att en ny katalog kanske kunde skaffas. En ny katalog, ja visst. Slut var gråten. Hur skulle en ny katalog anskaffas? Min mor föreslog att hon skulle skriva till Jean och be honom om adressen. Ett par dagar senare fick vi adressen till Viléns och en katalog beställdes. I brevet skulle även bifogas 25 öre i porto vilket var mycket pengar på den tiden. Jag gick själv med brevet till posten för att vara säker på att det verkligen kom i postlådan. Hade jag kunnat, skulle jag nog ha gått till Stockholm. Dagarna gick och blev till veckor. Varje dag som inte någon post kom till mig led jag sådana kval så att jag skändes. Till slut vågade jag inte fråga brevbäraren mer. Men en dag hände det, medan jag roade mig med att flyga papperssvalor ute på gården, hörde jag att brevbäraren ropade mitt namn. I dag har du fått post från Stockholm, är det från kungen?, frågade han illnarigt. Jag kunde inte stilla min nyfikenhet, såg på utsidan att det var från viléns och spänningen växte. Så fick jag då upp kuveret och slet ut en ny blå katalog, men var det den rätta? Den här var ju inte lik den jag fått av Jean. Jo men skillnaden var bara den att den här var ny för

forts. nästa sid.

året. Jag skyndade mig in för att meddela den glada nyheten för min mor som bara sa: Ja där ser du allt ordnar sig till slut. Jag svarade inte. Var redan innesluten i en värld för mig själv där jag satt på soffan i ett hörn och sakta bläddrade sida efter sida. Vilka bilder och vilka modellflygplan! Vilket skulle jag köpa och vilket var bäst?

forts i nästa nummer.

### RAPPORT FRÅN SM I ÄNGELHOLM 1972

#### Den 29/9 fredag

Ankomst till Ängelholm och inkvartering på Lingvallen Hyggliga slafar men kanske lite kallt första natten. Vädret lugnt och fint och det verkade lovande för morgondagen. I färskt minne hade jag en tidigare färd till Ä. ( 63 eller 64 ), Långsele-Ängelholm ca 250 mil. Den gången blåste det halv storm och tävlingen blev inställd.

#### Den 30/9 lördag.

Uppstigning kl 8<sup>00</sup> och därefter frukost. Vädret strålande, under natten hade det varit frost, som tinade i den värmande morgonsolen. Ute på tävlingsplatsen blåste en svag ostlig vind och ibland var det praktiskt taget vindstill. Alltså, ett strålande modellflygarväder. Denna första dag tävlades i 1-klaserna samt handluns. Eftersom undertecknad själv tävlade i A:1, så koncentrerades nästan hela mitt agerande och iakttagande till denna klass. De första tre perioderna rådde rikligt med termik men trots detta var det bara tre man som hade tre fulla flygningar, Henry Åkermark, Claes Mårtensson samt jag själv. Vinden hade varit svag samt haft en ostlig riktning. Till 4:e perioden svängde vinden i rakt motsatt riktning. Det var sjöbrisen som gjorde sig gällande. Jag startade tidigt i perioden, resultat 2 min 15 sek och första reaktionen var att där rök segern. Ännu mer övertygad om detta blev man när båda de andra konkurrenterna maxade. En start återstod nu och jag ville se Henrys och Claes flygningar innan jag gjorde min. Claes började med en flop, bara 1min 14sek. Och han lunkade iväg med tungt och nedböjt huvud. Sen stack Henry iväg och nu blev det en ännu större flop, 64 sek. Små glädjesener kunde märkas i det skånska lägret, tills man plötsligt blev medveten om att " lilla jag " hade en start kvar. Vissa försök att störa mina redan sviktande tävlingsnerver gjordes. Vade ger du för en max, frågades när jag satte fart mot min femte start. Jag kände genast att modellen var inne i ett svagt lyft och kopplade. Armi landade efter 2 min 29 sek, tack för det.

forts. nästa sida.

### Resultat A:1

1. Tommy Eriksson Hmsk	180	180	180	135	149	<u>824 sek</u>	Sv. Mästare
2. Claes Mårtensson Akm	180	180	180	180	74	794	"
3. Henry Åkermark Kättilst.	180	180	180	180	64	784	"
4. Arne Berglin Östersund						?	

Antal startande ca 15 st.

B:1 klassen vanns av Skånepågen olof Nerud med 841 sek. På andra plats landade Björn Spens från "Peking". På tredje plats hamnade Peter Wangård från Stockholm och Nimbus. Björn hade 814 och Peter 804 sek.

Svensk mästare i C:1 klassen blev Hans Lindholm, Linköping och segertiden 853 sek. Tvåa blev Ingvar Wallgren, Lund med 734 sek., 11 sek före Lennart Larsson från Solnaklubben.

Handlunsmästare blev Ove Pettersson, 208 sek, tvåa L-G Olofsson 185 sek, båda från Götet. Eskilstunas Eddy Asp 171 sek, belade tredje platsen.

Handlunsmästare för juniorer blev Tomas Alm Eskilstuna med 285 sek en fin tid som bara är 15 sek från 5 max. Tvåa Mats Jansson 265 sek, och trea Börje Eriksson 213 sek, båda från Norra Upplands FK.

### Den 1/10 söndag.

Denna dag blev om möjligt ännu bättre i väder-hänseende, vilket de talrika maxarna torde bevisa. För min egen del slutade tävlingen redan i första perioden sedan jag drattat i en mindre å och blivit blöt till midjan, 70 sek blev resultatet i flygtid. Det hade ingen betydelse att resten blev max.

### F 1 A

Denna klass blev den resultatmässigt bästa klassen ( of course ) och det blev till slut tre man som fick göra skiljeflygningar. Olle Sandahl, Nynäshamn, Lasse Larsson Göteborg samt Håkan Broberg från Borlänge. Samtliga hade 900 sek och vid särflygningen blev ordningen som ovan. I övrigt se ytterst preliminär resultatlista.

### F 1 A resultat:

1. Olle Sandahl Nynäshamn	180	180	180	180	180	900	+240	+300
2. Lasse Larson Göteborg	180	180	180	180	180	900	+240	+150
3. Håkan Broberg Borlänge	180	180	180	180	180	900	+240	+142
4. Bror Einar Nimbus Sth.	163	180	180	180	180	883		
5. John Petersson Skäldeviken	180	180	150	180	180	870		
8. Arne Berglin Östersund	133	180	180	180	180	853		
14. Tommy Eriksson HMSK	70	180	180	180	180	790		

forts. nästa sida.

#### F 1 A juniorer:

1.	C-G Karlsson	Eskilstuna	164	180	180	180	180	884
2.	Per Qvarnström	Lund Fladern.	160	180	180	180	180	880
3.	Bengt Jansson	N Uppland	136	180	176	180	180	852

+ 19 st till

#### F 1 B

Denna klass bjöd på den verkliga överraskningen. Eller vad sägs om att den ena av två juniorer i klassen snuvar alla de "stora grabbarna" på konfekten. Till detta SM hade Anders Håkansson satt upp ett vandringspris (stilig buckla) som minne av hans 30:e SM. Han har på denna tid missat ett, när han lumpade. Obs att detta pris endast kan vinnas av en junior och när nu Anders Remar från Linköping vann så var det ingen fråga om vem som skulle ha priset. Vi gratulerar Anders till en strong insats.

#### F 1 B resultat

1.	Anders Remar	Linköping	128	180	180	180	180	848
2.	Bengt Blomberg	Norrköping	114	180	180	180	180	834
3.	Lennart Backman	Eskilstuna	110	176	180	180	180	826
4.	Knut Andersson	Klippan	180	180	180	101	180	821
5.	Anders Håkansson	AKM	120	180	139	180	180	799

+ 13 st till

#### F 1 C resultat

1.	Urban Nygren	Solna	180	180	180	180	180	900
2.	Lennart Larsson	"	172	180	180	180	180	892
3.	L-G Lindblad	Eskilstuna	180	180	133	180	180	853

+ 14 st till

#### Slutanmärkningar.

Väderleksmässigt var detta SM så nära en fullträff man kan komma. Tack Skåne för detta. Tråkigt var att det bara fanns två juniorer i klasserna F1B och F1C. Håll ut Sune, nästa år är bucklan din.

Tericsson.

### Konstruktion av geodetisk sprygel.

1. Välj ut den profil du skall använda. Den skall ha den önskade kordan.  
Här  $k$ , GP står för genomsnittsprofil.
  2. Drag en linje längs profilens underkant, baslinje.
  3. Drag sedan vertikala linjer från profilens fram- respektive bakkant,  $L_1$  och  $L_2$ . Avståndet mellan linjerna = kordan  $k$ .
  4. Drag därefter en diagonal linje som har den längd som du önskar att den geodetiska sprygeln skall ha, = geodetiska baslinjen ( $a$ ).
  5. Sedan dras flera vertikala linjer (ex.  $b$  och  $c$ ) genom den utvalda profilen och ner genom den geodetiska baslinjen. Avståndet mellan linjerna kan varieras, men vid vissa vitala delar av profilen bör linjerna vara tätare.
  6. Vidare dras nu "nya" vertikala linjer (ex.  $b'$  och  $c'$ ) från de "gamlas" skärningspunkt med geodetiska baslinjen samt vinkelrät mot denna.
  7. Sedan mäts, vid de vertikala linjerna, avståndet mellan baslinjen och profilens övre linje ( $Y_0$ ). Avståndet avsätts på de vertikala linjerna från geodetiska baslinjen (ex.  $\delta_1$  och  $\delta_2$ ).  
Samma förfarande med profilens undre linje ( $Y_u$ ).
  8. De på så sätt uppmätta punkterna förenas sedan med hjälp av en kurvmall.
- Övrig information torde utläsas ur figurerna.

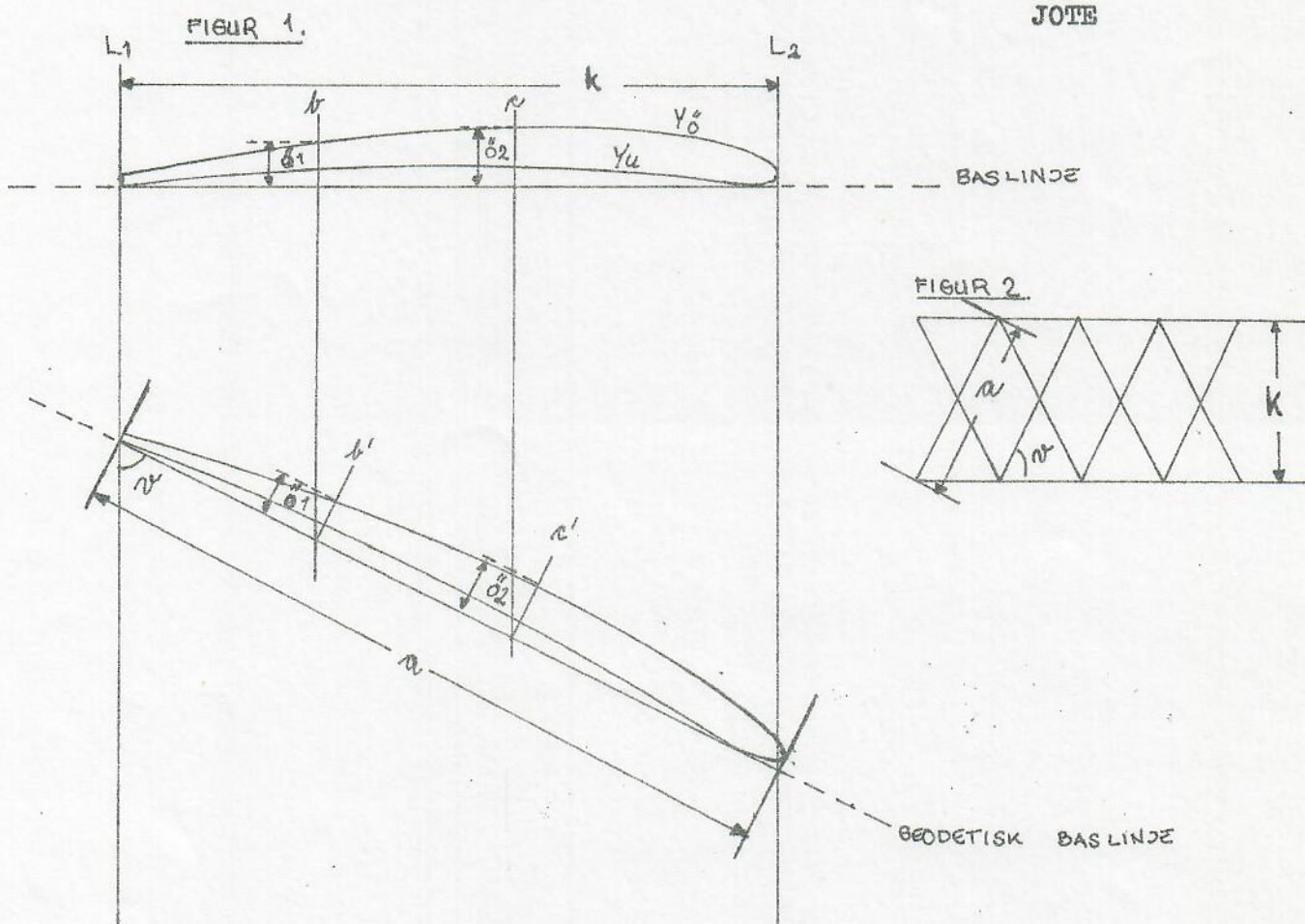



## Sleek-Streek-tävling.

För de nya medlemmarna som klubben fått genom att deltaga i skolornas "fritt valt arbete" arrangerade KA en tävling för absoluta nybörjare i modellflyg. Förutsättningarna för att få deltaga i denna tävling var att mindre erfarenhet införskaffats genom att först bygga Kolibri, en liten helbalsa-modell, viktigt för att lära in ett flygplans olika funktioner och hur man trimmar ett modellflygplan.

Vid tävlingen uppnådde en del mycket fina tider, trots det kalla vädret under tävlingen. Således flög 3 man var sina 18 sekunders flygningar med ordinarie Sleek-Streek vilket var riktigt bra. Bäst totalt blev Per Sjölund som visade att man genom målmedveten trimning kan nå fina resultat. Peter Frank var dock honom aldeles i håll. Det var bara 5 sekunder som till slut skiljde dem åt.

KA

### Resultat:

1. Per Sjölund	16	17	14	47 sek.
2. Peter Frank	16	14	12	42
3. Bertil Billström	9	14	16	39
4. Dan Fält	15	15	8	38
5. Per Malm	13	14	9	36
6. Hans Svensson	15	7	12	34
7. Bo-G. Tjälldén	8	12	14	34
8. H-G Hansson	4	18	11	33
9. Björn Blomkvist	12	12	9	33
10. B Söderberg	12	5	15	32
11. Th. Nitche	8	10	13	31
12. Mats Högberg	12	8	11	31
13. Johan Norlin	1	14	14	29
14. KA Sehlstedt	7	14 <sup>n</sup>	7	28
15. Th. Lundgren	7	13	7	27
16. M. Stenberg	10	8	9	27
17. Anders Dahlin	5	3	18	26
18. Kjell Nilsson	18	4	4	26
19. S-G Fröberg	6	12	8	26
20. Lars-O Ericsson	5	11	10	26
21. L.G Westin	8	16	-	24
22. Hans Telby	7	4	13	24
23. Ingmar Viklund	6	11	8	24
24. Anders Byström	7	4	13	19
25. Håkan Norberg	12	6	-	18
26. Anders Nordlöf	2	3	8	13
27. Jimmy Westman	4	-	-	4

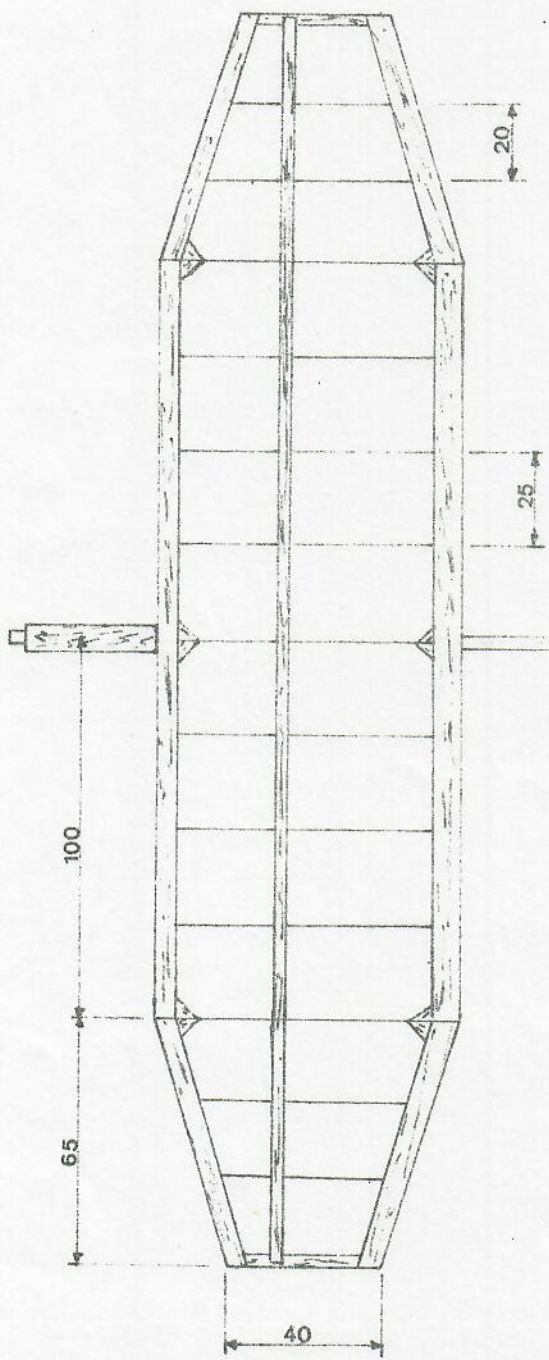
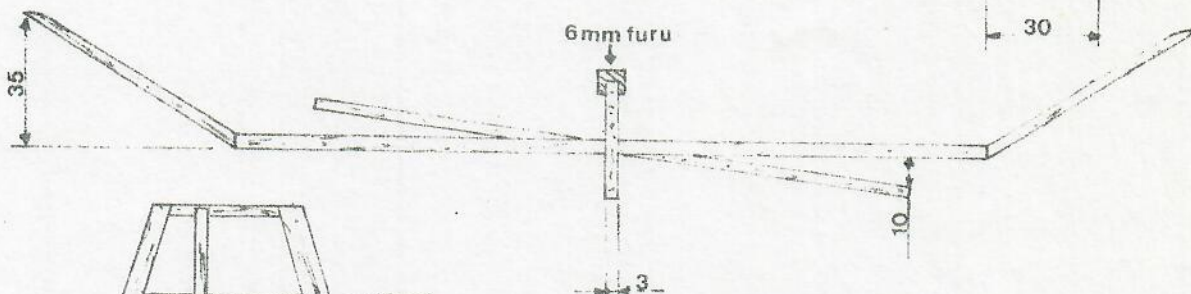
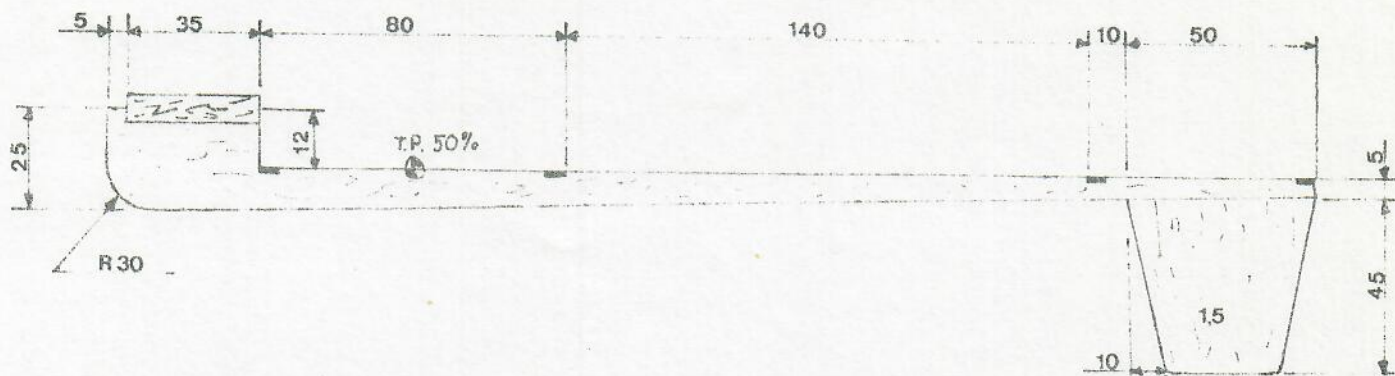

**HERMAN**  
Tommy Ericsson  
Skala 1:2 JETEX

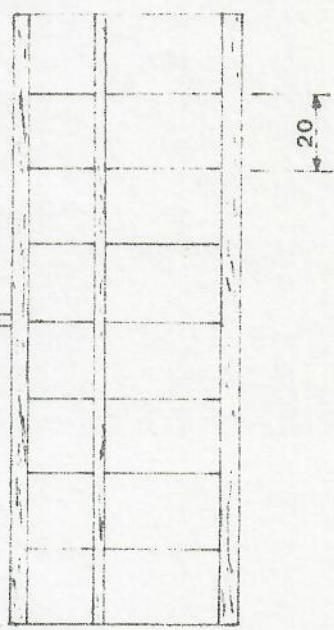

Motor: Jetex 50  
Trimm: Höger / Vänster



Vingspryglar av 1,5 balsa



Stabbspryglar av 1,0 balsa

Handwritten signature and pencil icon.

## Wentsellpokalen 1972

Wentsellpokalen kunde genomföras söndagen den 17/9 i ett bra väder. Tyvärr så hade vissa missförstånd gjort att vi väntade ett definitivt besked på att tävlingen skulle genomföras denna söndag. Arne Berglin hade lovat att ringa och bekräfta tävlingsdagen senast torsdag veckan före. När denna bekräftelse inte kom tog vi för givet att tävlingen var uppskjuten ytterligare en vecka. Detta gjorde att de föräldrar som lovat att skjutsa grabbarna till Östersund, hann bestämma att tillbringa söndagen på annat sätt. När vi sedan fick besked på lördag förmiddag, då Arne ringde till Göran Eldfält, förstår ju alla hur svårt det var att fixa transport för sjutton man till Östersund. Endast min bil kunde påräknas för ändamålet så att det blev bara fyra man som kunde åka, tyvärr.

Nu över till tävlingen, vädret var som sagt bra, svag vind, med ringa termik. Sjunkområdena var stora och mycket kraftiga, de befintliga blåsorna var genomgående små och svårhittade. Då vi anlände omkring kl 8.00 till Ope-fältet låg dimman mycket tät och för en stund trodde vi att vi åkt förgäves, men efter någon timme lättade dimman och solen spred värme över det daggvåta fältet. Tävlingarna genomfördes utan periodindelning, vilket gjorde att vi väntade att solen fram på dagen skulle göra fältet mer termikvänligt och lättfluget. Men tyvärr så orkade aldrig solen med detta i någon högre grad så att det blev problem att hålla kärrorna i luften någon längre tid. Av oss fyra som kom iväg till Östersund lyckades Anders Pettersson bäst, han fick en max i första perioden med A:2an men sen blev tiderna så där. P-0 Tidstrand flög sin A:2a mycket fint i trimstarten, omkring 4 min, men kunde till sin besvikelse bara konstatera att kärran tydligen hade tagit marck med bakkroppen först, varvid denna hade gått av. P-0 lagade men någon riktig ordning fick han inte på flygetyget. Definitivt slut blev det för hans del i andra starten då den andra kärran blev ett st byggsats. För Hatto Söderström och Underteckna gick det under det normala.

### Resultat.

A:1 Jun.

1. Krister Brantheim Ösd 624 sek
2. K-Å Jonsson " 596 "
3. Anders Pettersson HMSK 522 "

A:1 Sen.

1. Arne Berglin Ösd 513 sek
2. Ingvar Fröjd " 492 "
3. N Nässen " 452 "
4. Janne Bohman HMSK 403 "

A:2

1. Anders Pettersson HMSK 629 sek
2. Mats Nilsson Skva 583 "
3. Janne Bohman HMSK 548 "

F3A termik

1. Lennart Sundell Skvad 1559 sek
2. Arvid Holmbom " 1509 "
3. k Karlsson Ösd 1333 "

I F3A klassen hade ett fint vandringspris uppsatts, vilket bestod av en 40 cm hög älg på platta. Wentsellpokalen hemfördes av Brantheim och Hägglundspokalen av K-Å Jonsson, båda Östersund.

JANNE.

Jaha så var det ännu en ljuvlig söndag med datumet den 8/10. Klubbävling alltså. Mycket sol, svag s-ö vind och termik till max.

A:1 Janne Bohman som denna söndag hann med att tävla kunde ta A:1 segern som en liten ask. 100 sek. efter var tvåorna A.Jonsson och R.Andersson.

F1A 3max gjorde A.Pettersson ganska lätt i detta väder. Tvåan H.Söderström klådde trean A.Enström med futtiga 2 sek.

F1B Den här gången var laddstaken med i trunken och Sune kunde flyga utan besvär. I tredje starten stack Waken upp i luften som en korkskruv rätt in i en fin blåsa som fick kärran att stiga. Sune som körde utan fuseviste att nu jäklar skulle det bli klubbrekord och det vart det också. 11 min och 15 sek stannade klockan på. (I FLUGAN nr 3&4 fanns ritningen på Sunes Wake)

Coupe H.Söderström var bäst av kopparna denna dagen.(ritning på "Hattos" coupe d'Hiver i detta nr.).

Hkg Idag vann Sune överlägset sedan Hatto vevat sig trött på coupén.

Radioseglare G.Westerfors vann åter över G.Eldfält. Sedan han presterat fina flygningar i de två sista starterna.

#### SUNE

##### Klass A:1

1. J.Bohman	93	97	109	299 sek.
2. A.Jonsson	46	87	45	198
2. R.Andersson	68	39	91	198
4. A.Pettersson	87	77	20	184
5. A.Enström	57	76	49	182
6. L.Andersson	68	42	63	173
7. P.Sjölund	28	30	63	121

##### Klass F1A

1. A.Pettersson	120	120	120	360
2. H.Söderström	117	93	120	330
3. A.Enström	120	107	101	328
4. P-O Tidstrand	74	63	46	183
5. A.Jonsson	56	48	76	180
6. J.Bohman	35	37	71	143

##### Klass F1B

1. L.Ericsson	91	120	120	331
---------------	----	-----	-----	-----

##### Klass Coupe d'Hiver

1. H.Söderström	47	45	43	135
2. L.Ericsson	31	28	26	85

##### Klass Hkg

1. L.Ericsson	29	39	45	113
2. H.Söderström	12	15	3	30

##### Klass F3B-A (termik)

1. G.Westerfors	99	269	277	645
2. G.Eldfält	132	125	208	465

Huga, huga vilket väder det var den 15/10 då vi hade den tredje klubbtävlingen. Det blåste fruktansvärt hårt ifrån väst. Vårt lilla Vangsta räckte idag bara inte till för några tider. Bland dagens godbitar i flygväg kan nämnas Sunes handlunchning och H.Söderströms 78 sekunders-flygning.

SUNE

Klass A:1

1. A.Pettersson	54	-	-	54 sek.
2. J.Bohman	44	-	-	44

Klass F1A

1. H.Söderström	38	27	78	143
2. A.Pettersson	36	51	-	87
3. J.Bohman	57	2	11	70

Klass F1B

1. L.Ericsson	60	43	16	119
---------------	----	----	----	-----

Klass Coupe d'Hiver

1. H.Söderström	32	-	-	32
2. L.Ericsson	17	4	-	21

Klass Hkg

1. L.Ericsson	20	45	42	107
2. P.Sjölund	15	28	27	70
3. L.Eriksson	6	5	19	30
4. J.Bohman	3	12	10	25

Klass F3B-A (termik)

1. G.Eldfält	122	109	125	356
2. G.Westerfors	106	95	51	252

= = = = =

Vilket väder alltså som vi hade på vår fjärde klubbtävling den 22/10. Sol, snö (på marken), +2 grader och vinden var som bortblåst. Jag tycker synd om dom som var hemma. Det bjöds på en verkligen spännande A:2-tävling mellan klubbens nästan bästa A:2 flygare.

SUNE

Klass A:1

1. A.Pettersson	65	100	113	278 sek.
2. J.Bohman	45	92	46	183

Klass F1A

1. H.Söderström	110	120	120	350
2. J.Bohman	101	120	120	341
3. A.Pettersson	101	120	82	303

Klass Coupe d'Hiver

1. H.Söderström	52	49	35	136
-----------------	----	----	----	-----

Klass Hkg

1. J.Bohman	19	23	23	65
-------------	----	----	----	----

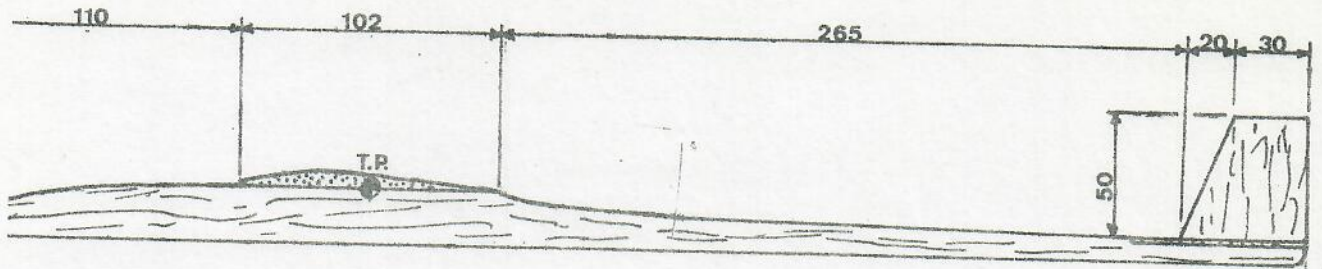

Kropp av 5 mm furu.

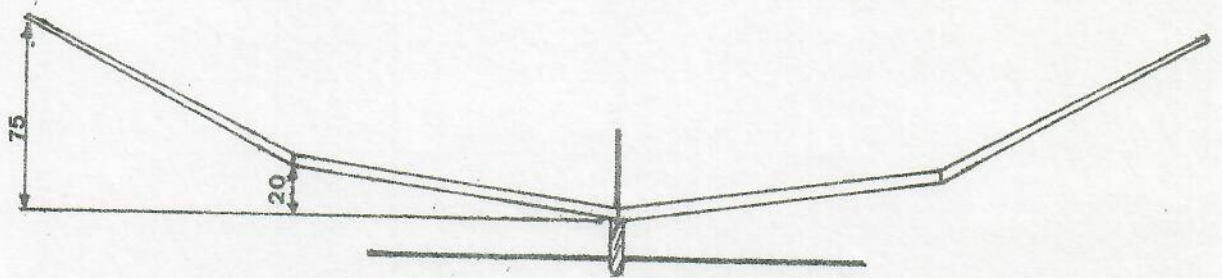

2x2 furu i framkant på vingen



Vingprofil

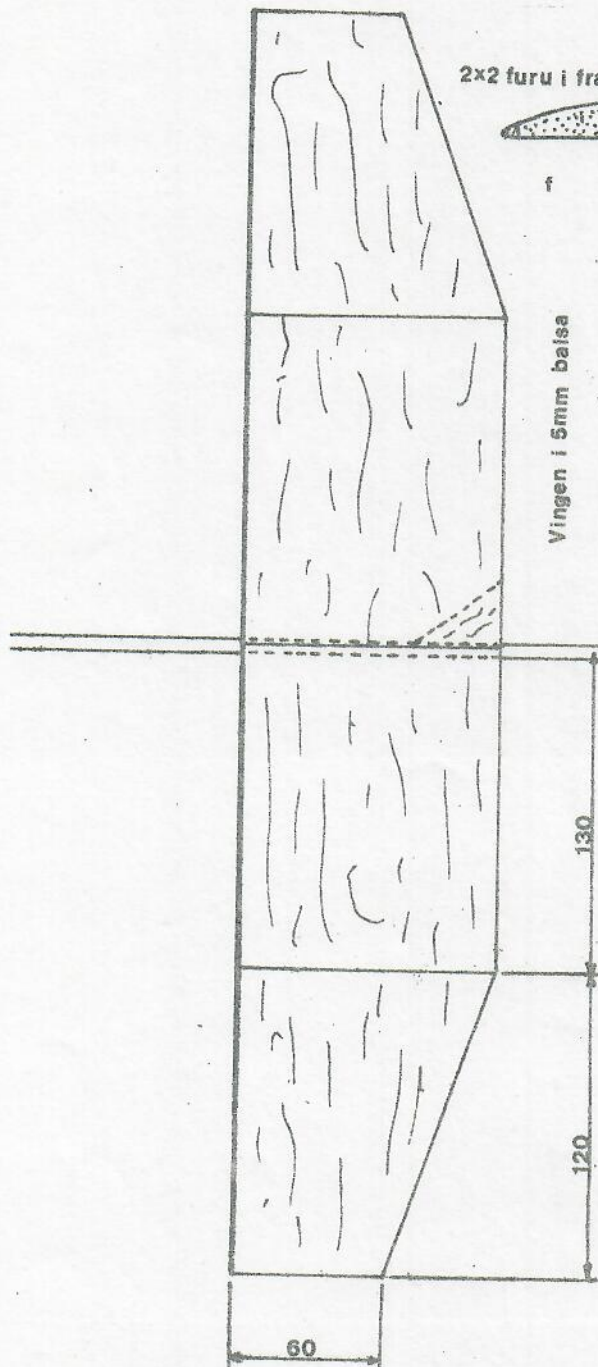

Vingen i 5mm balsa

Vikt 60 gram

Trim: höger/vänster

Stabbe och fena av 1,5mm balsa

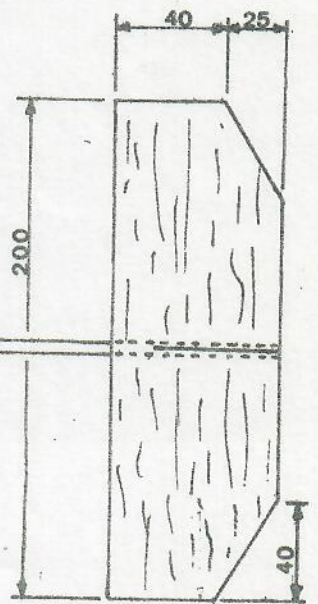

“HEAVY”  
 Leif Ericsson HMSK  
 Skala 1:3

L.E 

LANDSLAGSLIGAN 1973  
poängställning efter UT-4

Klass F1A

1.	Håkan Broberg	Borlänge	(848)	885	898	900	2683 sek.
2.	Bror Eimar	Nimbus	900	895	(534)	883	2678
3.	Rune Olsson	Gamen	821	891	(739)	867	2579
4.	Olle Sandahl	Mysing	818	781	(59)	902	2501
5.	Claes Mårtensson	AKM	854	825	(697)	798	2477
6.	Michel Borell	Östersund	(714)	900	765	738	2403
7.	Lasse Larsson	AKMG	823	664	-	901	2388
8.	Ove Engström	Eskilstuna	869	765	(675)	751	2385
9.	Per Qvarnström	Fladdermusen	(124)	781	719	880	2380
10.	Leif Persson	AKM	691	842	-	846	2379
11.	Thomas Alm	Eskilstuna	(389)	811	731	831	2373
12.	Henry Åkermark	Kättilstorp	766	-	900	687	2353
13.	Knut Andersson	Flyggänget	(703)	895	716	730	2341
14.	Lars-G. Olofsson	AKMG	(306)	792	674	848	2314
15.	Mats Westin	Vaxholm	-	743	732	811	2286

Klass F1B

1.	Anders Håkansson	AKM	900	901	876	(851)	2677
2.	Rune Johansson	Gamen	867	(767)	900	712	2479
3.	Jan Zetterdahl	Solna	810	900	(447)	763	2473
4.	Lennart Hansson	AKM	(316)	856	782	831	2469
5.	Olof Nerud	AKM	(710)	875	758	773	2406
6.	Björn Spens	Gamen	761	836	(743)	772	2369
7.	K-E Lundin	Solna	743	765	(700)	712	2220
8.	Lars-G. Olofsson	AKMG	(352)	694	777	761	2192
9.	Knut Andersson	AKM	-	776	496	873	2145
10.	Lennart Backman	Eskilstuna	(156)	717	522	878	2117

Klass F1C

1.	Urban Nygren	Solna	(756)	900	844	900	2644
2.	J-O Åkesson	AKM	821	876	900	-	2597
3.	Hans Friis	Gamen	(174)	852	856	820	2528
4.	Gerald Boman	Solna	900	891	705	(118)	2496
5.	N-E Hollander	Karlstađ	820	-	815	756	2391
6.	Leif Zetterlund	Solna	(701)	702	753	813	2268
7.	Tore Hedqvist	Eskilstuna	782	(494)	711	666	2159
8.	Ulf Carlsson	AKMG	683	683	-	792	2158
9.	Hans Lindholm	LEN	-	343	892	845	2080
10.	Eddy Astfeldt	Eskilstuna	798	360	(360)	579	1737

FLUGANS REDAKTION OCH  
ANSVARIGA UTGIVARE:

Leif Ericsson

Janne Bohman

Tidningens adress:

Saltvik 1849

870 10 Ålandsbro

Härnösands MSK:s styrelse för 1972 består av:

Ordf. K A Ericsson

Saltvik 1849

870 10 Ålandsbro

Sekr. Janne Bohman

Ankarvägen 10

871 00 Härnösand

Kassör K A Ericsson

adr. se ovan

Ungdomsstyrelse 1972

Ordf. Anders Pettersson

Sekr. Leif Ericsson

Kassör Göran Eldfält

Material till tidningen  
sändes till RED.

"Hatto" har slagit till  
och klarat silvermärket  
den 8/10-72

FLUGAN NR:6

KOMMER PÅ ÅRMÖTET

#### NYA KLUBBREKORD

F3B-A (termik) Göran Westerfors	9 min 56 sek
F1B Leif Ericsson	11 min 15 sek
Jetex Tommy Ericsson	1 min 36 sek

Medlemsantalet i klubben har fått brak-termik och passerat 100-strecket med ett 15-tal.

Tommy Ericsson har fixat till en fin PR-grej för klubben genom att ta hem SM i A:1 med sin "AMMI II". FLUGANS red ber att få framföra sina och klubbens gratulationer.

Ett nytt materialskåp håller på att ta form genom några medlemmars idoga arbetsvilja.

Klubben har fått sitt efterlängtade hyreskontrakt för fältet i Vangsta.

Ut i naturen med spadar och sågar.

#### NYA MODELLER INOM KLUBBEN

Janne håller på att bygga en ny egen A:1a  
Sune har fått blodad tand efter klubbrekordet och bygger en ny konstruerad B:2a.

"Hatto" har prövat sin nya coupe med bra resultat.

Göran Westerfors har "cell-plastat" ihop en ny radio-kärra vilket enligt FLUGANS reporter flyger finemangs.

P-O Tidstrand har modifierat kroppen på "ZIPPE".

ÅRSMÖTET KOMMER ATT HÅLLAS OMKRING "LUCIA"



