

# F L U G A N

## INNEHÅLL:

REDAKTÖRENS SIDA

REPOTAGE FRÅN KLUBBTÄVLINGARNA

RITNING PÅ EN COUPE

REPOTAGE FRÅN NORRLÄNDSKA VT

KA:s STORY

RITNING PÅ EN LUNS

LITE HELIKOPTER

REPOTAGE FRÅN DM

LITE FOTOGRAFISKA STUDIER

FLYGA UTAN MEDHJÄLPARE

RITNING PÅ EN RADIOKÄRRA

KLUBBNYTT

M.M

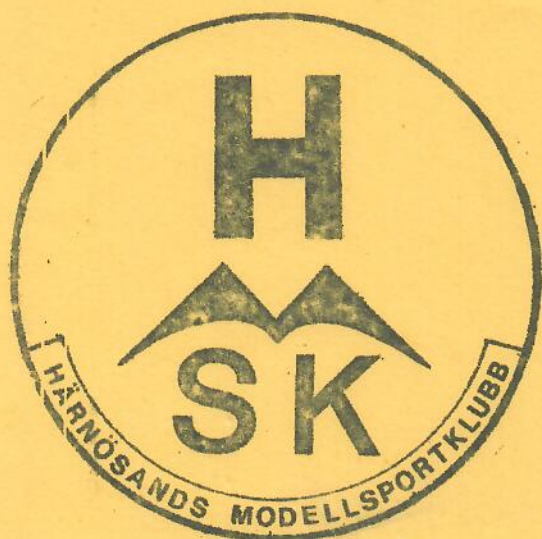



Morsning klubbkompisar, prenumeranter och ni andra som på ett eller annat sätt fått tag i detta nummer.

Jaha liksom ifjol gör vi ännu ett tappert försök att utge en pappershög föreställande en klubbtidning för HMSK. I år har Janne och jag beslutat att utge 4 nummer. Det första det här alltså kommer nu, ja ja jag vet att det är "lite" försenat, men istället är det extra tjockt. Nummer 2 kommer att kastas ut omkring mitten på juni och nummer 3, ja det kommer väl då i augusti. Nummer 4 ska vi försöka att pressa fram i december någon dag. I detta nummer har vi lite av varje. Till att börja med kan vi ta coupon, vilken Sune har konstruerat och med den har jag lyckats slagit nytt rekord. Sedan har vi en handluns, som är ett av mina många försök att få fram en luns som både ser ut och flyger. Eruka!!! eller vad var det Arkimedes skrek när han höll på att drunkna i swimmingpoolen. Den tredje ritningen, vad nu då en radio-kärna, fanastiskt. Westerfors har vi klämt den på. Redaktörerna för denna tidning har sett den flyga och tycker att den är superm både vad det gäller i flygegenskaper och vad det gäller kostnaden att få ihop vraket.

Eftersom Janne tagit på sig att representera sig som klubbens friflygchef har han tagit på sig att referera klubbtävlingarna, vilket han lyckats göra till en riktig long story.

Sedan har vi vårän NVT och för denna känner jag mig skyldig, ja det är inget superreferat men det kom med i alla fall. Janne har sedan refererat vårt soliga DM, så det får han stå för.

Lite längre in i detta nummer har vi också vårän klassiker: KA:s story. Janne har lite helikopter. Och så har vi en nyhet håll i er gubbar för här kommer första FLUGAN med lite bilder och av dessa kommer det så småningom lite mer utav, så räta på flugorna och var för det första beredda på det värsta. Om någon har någonting att invända så anmäl er hos Janne.

Ja det var tidningen i lite smått tror jag.

Ja så tycker jag att årets tävlingar varit roliga och för detta får vi tacka KA för NVT och Janne för våra klubbtävlingar.

Ett litet apropå om våra klubbtävlingar. De som varit ute vet att dom nu är finito så att efter dessa kommer det att uttagas ett gäng med grabbar (flickor) som äger rättighet att åka till årets upplaga utav Maj-tävlingen för att där ha skoj. Så ni som varit ute, det spelar ingen roll om du flygit eller om du bara var där för att hjälpa till du kommer att i första hand att få åka med. Enligt vissa välinformerade källor åker vi liksom ifjol med buss.



Morsning klubbkompisar, prenumeranter och ni andra som på ett eller annat sätt fått tag i detta nummer.

Jaha liksom ifjol gör vi ännu ett tappert försök att utge en pappershög föreställande en klubbtidning för HMSK. I år har Janne och jag beslutat att utge 4 nummer. Det första det här alltså kommer nu, ja ja jag vet att det är "lite" försenat, men istället är det extra tjockt. Nummer 2 kommer att kastas ut omkring mitten på juni och nummer 3, ja det kommer väl då i augusti. Nummer 4 ska vi försöka att pressa fram i december någon dag. I detta nummer har vi lite av varje. Till att börja med kan vi ta coupén, vilken Sune har konstruerat och med den har jag lyckats slagit nytt rekord. Sedan har vi en handluns, som är ett av mina många försök att få fram en luns som både ser ut och flyger. Eruka!!! eller vad var det Arkimedes skrek när han höll på att drunkna i swimmingpoolen. Den tredje ritningen, vad nu då en radio-kärna, fanastiskt. Westerfors har vi klämt den på. Redaktörerna för denna tidning har sett den flyga och tycker att den är superm både vad det gäller i flygegenskaper och vad det gäller kostnaden att få ihop vraket.

Eftersom Janne tagit på sig att representera sig som klubbens friflygchef har han tagit på sig att referera klubb tävlingarna, vilket han lyckats göra till en riktig long story.

Sedan har vi våran NVT och för denna känner jag mig skyldig, ja det är inget superreferat men det kom med i alla fall. Janne har sedan refererat vårt soliga DM, så det får han stå för.

Lite längre in i detta nummer har vi också våran klassiker: KA:s story. Janne har lite helikopter. Och så har vi en nyhet håll i er gubbar för här kommer första FLUGAN med lite bilder och av dessa kommer det så småningom lite mer utav, så räta på flugorna och var för det första beredda på det värsta. Om någon har någonting att invända så anmäl er hos Janne.

Ja det var tidningen i lite smått tror jag.

Ja så tycker jag att årets tävlingar varit roliga och för detta får vi tacka KA för NVT och Janne för våra klubb tävlingar.

Ett litet apropå om våra klubb tävlingar. De som varit ute vet att dom nu är finito så att efter dessa kommer det att uttagas ett gäng med grabbar (flickor) som äger rättighet att åka till årets upplaga utav Maj-tävlingen för att där ha skoj. Så ni som varit ute, det spelar ingen roll om du flygit eller om du bara var där för att hjälpa till du kommer att i första hand att få åka med. Enligt vissa välinformerade källor åker vi liksom ifjol med buss.



## NORRLÄNDSKA VT

28 januari var datumet då vi arrangerade vårt NVT på Ålandsfjärdens is. Dagarna innan tävlingen skulle gå var många skeptiska om isen skulle hålla. Men sedan flera provborrningar hade gjorts så beslutades det att tävling, det skulle vi ha. Jaha då var då isen klar då var det bara att sätta sig framför TV:n och vänta på att vår vän meteorologen skulle komma och avlägga rapport om vad vädret hade tänk sig bli för söndagen. Jaha på lördagkväll kom han då till slut, men vad var hans lovord för söndagen. Jo just det att det skulle blåsa upp till stormstyrka från norr och att det skulle börja snöa. Men vi som brukar vara ute på isen och flyga vi vet vid det här laget att blåser det från norr då är det för det mesta utmärkt att vara ute på fjärden och flyga tack vare att Adnabergknallensom ligger i norr tar emot det mesta av den hårda vinden. Så vi simmade lungt i väntan på söndagen. På söndagsmorgon var som väntat många ute på isen, glada åt att vår vän i TV-rutan haft fel. (som vanligt alltså) Visst fasan blåste det, men hur mycket. Snö det fick vi inte i alla fall, jo just det, det kom till slut men då var tyvärr tävlingen slut. Med andra ord kan vi väl säga att det var ett alldeles utmärkt väder för en tävling. Temperaturen den var circus -4 grader.

Över till tävlingen och det som dit höras skall.

Debutant Debutanterna var till antalet fyra. Två stycken kom från Skv., en ifrån Ö-sund och en ifrån H-sand. Vem vann nu av dessa kämpar, jo våran egen lilla byggmyra Lasse Åsen. Grattis till segern. Lasse flög KA:s "lärkan" som för femtiotlfte gången bevisar att den står sig högre än SMFF:s "sparven". Två vart en liten jämtgubbe vid namn D-O Ekberg som missade sin tredje start, verkligen synd då han annars kunde gjort en toppenflygning och kanske till och med varit hack i häl på Lasse. Skvadernarna kom trea och fyra. Magnus Hemming och Bengt Nilsson var de båda gossarnas namn.

Coupe d'Hiver Söderströms "HATTO", vårt löfte inom gummivridarkonsten kunde denna dagen helt obesvärat bärga segern före annars inom detta område Rolf Sundin från Skv. Detta bevisar att coupon är både roligare och bättre som gummimotorklass än den nuvarande B:1, vilken har sina gubbar i topp år från år.

A:1 jun Anders Pettersson visar outstanding klass i A:1, maxen i andra starten den var bra den. Två vart Östersunds nya vapen Crister Brantheim som var circus i rundus 60 sek. efter Anders. Trea vart också en Östersundis, Ola Forslund hette han och han hade en tid på 457 sek. Pelle Lang från Skv. som vart förra årets segrare orkade inte att hålla sin kärra så länge i lufthavet utan kom i år "bara" fyra.

A:1 sen Ö-sund med två gubbar i toppen. Den förste vart K-Å Jons-son, som tog steget upp i seniorklassen med glans genom att slå sin läromästare Arne Berglin med över hundra sek. Rolf Sundin från Skv., missade i tredje starten och därmed finito. Men tredje placeringen den var inte så dum heller. På fjärde plats hittar vi förra årets svenske mästare, Tommy Ericsson som hade otur med trimmet på sin "AMMI".

Fortsättning på nästa sida  
( hoppas jag )



Hkg Norra Upplands FK kom liksom förra året med massor av luns. Och så länge det finns luns finns det ju hopp. Vann gjorde då Börje Eriksson från NUFK och slog därmed sin klubbkompis Torbjörn Weineståhl med 9 sek. Leif Ericsson kom trea på 182 sek.

FLA jun Christer Brantheim Ö-sund ( vad håller Arne på med uppe i Östersund) vann helt överlägset, sedan maxen i sista starten var säkrad. Tvåa vart Mats Nilsson från Skv. ingen dålig tid här heller, 682 sek. med två maxar. Bengt Jansson från NUFK vart trea, 12 sek efter Mats. Anders Jonson gjorde en verklig bra prestation genom att placera sig på fjärde platsen.

FLA sen Tommy Ericsson helt överlägsen segrare med tre max och en nära max och en "klantskallestart". Arne Berglin från Ö-sund började med en säker max men sen vart det bara pyton. Janne Bohman kom trea på 706 sek. (ingen max).

FLB Hans Söderström vann supermt med tanke på att det var hans första tävling i FLB. Det måste tilläggas att "HATTO" byggde eller nästan byggde sin kärra dagen före tävlingen. Tvåa kom Leif Ericsson som hade problem med proppen. Janne Bohman ställde upp i denna klassen också bara för att låta "HATTO" och mig få flyga. Den första flygningen gick rätt hyfsat och kunde nog ha blivit bättre i nästa start men då kvaddade Janne kärren i starten.

I år arrangerade vi också en tävling för radioseglare.

F3B-B Vem vann om inte Lennart Sundell från Skv. med dagens bästa tid med en start på 617 sek. Arvid Holmbom också från Skv. kom trea, 400 sek. efter Sundell. Ö-sund kom trea, fyra och femma med följande gubar. K-i Karlsson, Hans Björkvist och J-O sparrman. Dessa var de fem som flög över 1000 sek.-strecket.

Tävlingen avslutades så småningom och den sedvanliga prisutdelningen skulle äga rum. Liksom ifjol hade vi hjälp av några flickor. Det var Lena Bohman, Britt Andersson-Wass och Bengts fjälla vad hon nu heter (red. ursäktar) som i år skötte den här uppgiften med tider och sånt, tack för det. Dessa flickor var som vanligt inkvarterad på ett varmt ställe en bit från isen men med hjälp utav Christer Lidens utmärkta radiokommunikationsanläggning kunde de få in tider från tävlingen i en jämn ström. Efter den av vår ungdomsstyrelse komponerade prisutdelning tågade Bertil Millson från Skv. fram och höll ett litet tacksägelse tal till KA och EMSK för en väl genomförd tävling. Till sist sade han något om att det skulle vara roligt att flyga här på fjärden under soligare förhållanden. Vilket om jag inte missminner mig vi lovade och om detta kära vänner berättar Janne lite längre fram.

Tack för mig

SUNE



## Debutant

1. Lars Åsén	HMSK	44	63	75	76	63	321 sek.
2. Dan-Ola Ekberg	ÖFK	50	49	-	35	30	164 "
3. Magnus Hemming	Skv.	24	29	24	27	34	138 "
4. Beng Nilsson	"	26	15	27	23	32	123 "

## Coupe d'Hiver

1. Hans Söderström	HMSK	70	35	58	65	108	336 sek.
2. Rolf Sundin	Skv.	50	42	58	52	74	276 "
3. Leif Ericsson	HMSK	46	54	41	21	35	197 "

## A:1 jun.

1. Anders Pettersson	HMSK	126	180	49	85	115	555 sek.
2. Christer Brantheim	ÖFK	88	67	180	49	110	494 "
3. Ola Forslund	"	102	40	59	180	76	457 "
+5 st. till							

## A:1 sen.

1. Kjell-Å Jonsson	ÖFK	95	83	144	180	157	659 sek.
2. Arne Berglin	"	93	170	97	62	112	534 "
3. Rolf Sundin	Skv.	153	70	29	104	137	493 "
+3 st. till							

## F1A jun.

1. Christer Brantheim	ÖFK	138	180	180	62	180	740 sek.
2. Mats Nilsson	Skv.	98	180	180	117	107	682 "
3. Bengt Jansson	NUFK	57	180	142	116	175	670 "
+12 st. till							

## F1A sen.

1. Tommy Ericsson	HMSK	178	85	180	180	180	803 sek.
2. Arne Berglin	ÖFK	180	96	126	130	180	712 "
3. Janne Bohman	HMSK	138	146	161	105	156	706 "
+5 st. till							

## F1B.

1. Hans Söderström	HMSK	91	103	54	111	113	472 sek.
2. Leif Ericsson	"	54	66	54	72	67	313 "
3. Janne Bohman	"	77	-	-	-	-	77 "

## Hkg

1. Börje Ericsson	NUFK	25	43	53	18	60	199 sek.
2. Torbjörn Weinestål	"	36	43	44	50	17	190 "
3. Leif Ericsson	HMSK	10	30	28	60	54	182 "
+9 st. till							

## F3B-B

1. Lennart Sundell	Skv.	382	536	617	1535 sek.
2. Arvid Holmbom	"	421	386	323	1130 "
3. Karl-I Karlsson	ÖFK	266	333	431	1030 "
+6 st. till					





Denna luns gör med en armstark kastare med lätthet 60 sek.

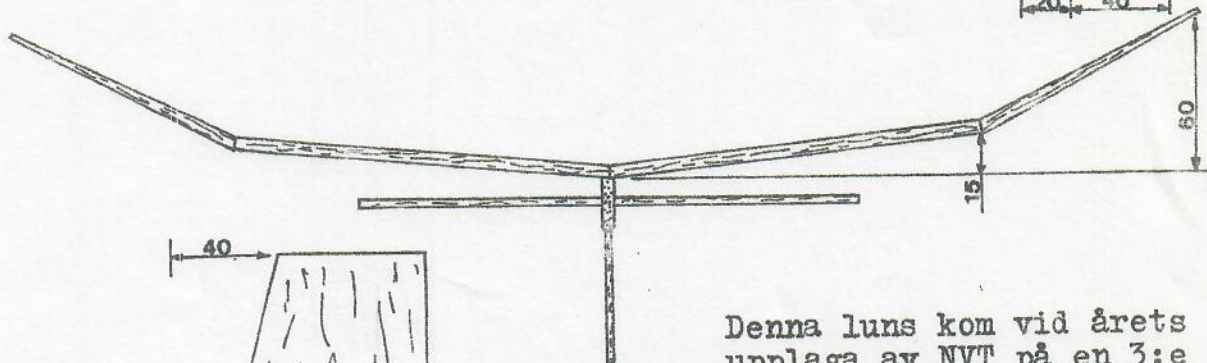

Denna luns kom vid årets upplaga av NVT på en 3:e plats.

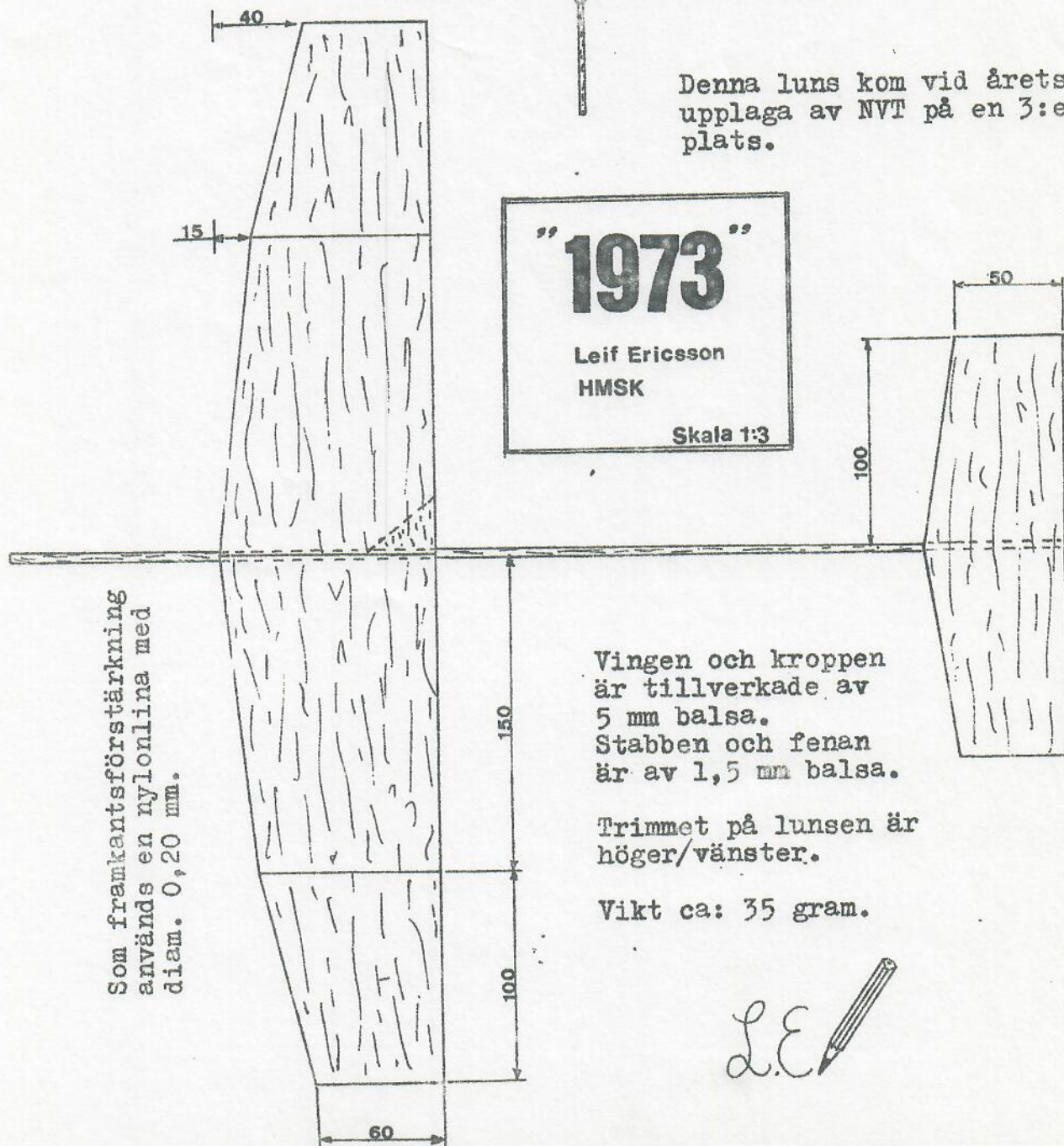

Som framkantsförstärkning används en nylonlina med diam. 0,20 mm.

Vingen och kroppen är tillverkade av 5 mm balsa. Stabben och fenan är av 1,5 mm balsa.

Trimmet på lunsen är höger/vänster.

Vikt ca: 35 gram.

LE 



Efter att ha bläddrat i katalogen både fram och tillbaka så att risk förelåg att bladen skulle lossna i den alldeles nya katalogen, blev det till slut en sida som jag inte kunde slita blicken från. Trots att jag tyckte att alla modellflygplanen i katalogen såg så jättefina ut blev det dock en sida som jag stannade upp för längre än de övriga.

På den sidan fanns en modell som såg ut som en riktig flygmaskin, med propeller och den hade också en kabin på kroppen. Ja, det såg faktiskt ut som en riktig flygmaskin. I beskrivningen stod det att det var en modell med 50 cm spännvidd och att den var driven med en gummitmotor och kunde flyga ca 1 minut och ca 200 meter långt. Häpnadsväckande för mig som nu för första gången stod i begrepp att bygga mitt allra första modellflygplan. Men vad var spännvidd för något? 50 cm stod det, vad menas med det? Detta blev verkligen ett mysterium för mig. Dagarna gick..... Varje ledig minut glodde jag i katalogen. Jag var innesluten i fantasiens värld utan en tanke på att tiden gick. Kvar fanns dock varje kväll innan ögonen slog igen utav trötthet, frågan: vad var spännvidd för något? Så en morgon gick det upp en taljdank. Jag kunde ju fråga min lärarinna. Piggare poje än jag den dagen fick man nog leta efter. Visst var man också väldigt förvånad hemma över min morgonpigghet, men orsaken, ja den behöll jag för mig själv.

Vägen till skolan blev kort den morgonen, och jag tror att jag för första gången var bland de första i skolan. Som vid den tidpunkten inte var något jag längtade till. För mig var det "Kolibri" som var min största längtan. "Kolibri" stod det i katalogen att modellen hette och den hade landningsställ med hjul men kunde också ha pontoner som medföljde som byggsats i byggsatsen.

Klockan närmade sig åtta och där kom våran fröken. Jag försökte vara så artig jag kunde den morgonen av förklarliga skäl. Nu kanske jag skulle få ett svar på min fråga. Jag rev upp lappen ur min bröstficka på rocken och frågade så fröken om hon visste vad spännvidd var för något. Ån en gång fick jag upprepa min fråga. Det föreföll som om fröken var osäker om vad jag frågat om eller...ve och fasa...,tänk om hon inte visste vad spännvidd betydde. Hon bad mig komma med till klassrummet. Inkomna ville hon se lappen med min anteckning som jag gjort för att inte i avgörandets stund glömma bort själva ordet. -Vänta ett slag, sade hon. -Jag vet inte riktigt vad ordet betyder. Så tog hon lappen och försvann bort mot lärarrummet. Efter en kort stund kom en av lärarna ut tillsammans med min fröken. -Jasså, sade han, är det du som vill veta vad spännvidd är? Var har du lärt dig det ordet, fortsatte han. Jag talade om att det stod i en katalog över modellflygplan som jag hade. Så fick jag min livs längsta önskan om ett ords innebörd, en förklaring som jag senare hade mycket nytta av. Spännvidd, brospann, avstånd mellan två punkter. Spännvidd var avståndet mellan vingens båda vingpetsar. 50 cm spännvidd betydde alltså att "Kolibris" vinge var 50 cm lång. Hela dagen i skolan försökte jag att föreställa mig om hur mycket 50 cm var. Under en av rasterna stannade jag inne och ritade upp ett 50 cm långt streck på skolbänken. Det var ganska långt. Mellan strecken stod nu i min fantasi min färdiga "Kolibri". Så till slut var skoldagen över och med raska steg bar det iväg hemåt. Väl hemma tog jag fram katalogen och jämförde "Kolibris" spännvidd med de andra i katalogen avbildade modellerna. Det fanns en som var dubbelt så stor som "Kolibris", den hette "Gladan". Jag kom ihåg min kusins modell, den måste minst ha varit 85 cm mellan vingarna.

Hur jag än jämförde tyckte jag ändock att "Kolibri" var tjusigast. Byggsatsen kostade 5.50 plus porto stod det i katalogen. Pengar som jag sparat räckte till. Samma kväll gjorde jag mig en nödvändig promenad ned till järnvägsstationen med ett brev till Viléns Modellplansfabrik i Stockholm. Senare när tåget kom, jag bodde vid den tiden i närheten av tunneln som fanns på järnvägen mot Stockholm, kände jag att nu hade jag tagit ett stort steg för att bli modellflygare.



## FÖRSTA KLUBBTÄVLINGEN

Söndagen den 4 februari satte vi igång med den första klubbävlingen för året på Ålandsfjärdens is vid Nässtrandssunds såg. Vädret var på toppen och det fanns flyt i luften, vinden var väl omkring 1 m/sek. Tävlingen hade lockat ut 10 man för att lufta sina modeller. I A:2 vann Janne Färe Anders P. båda hade över 700sek. A:1 vanns av Anders P. närmast följd av K A och Leffe Starrin. Leffe och Hatto utkämpade en fin duell i B:2, Leffe kunde till slut stå som segrare. Leffe lyckades inte vinna @ d'H men satte ett fint klubbrekord med 2 min 23 sek., Hatto vann klassen. För första gången hade vi radiosegel med i klubbävlingen, Göran Eldfält vann den här gången över Westan.

### Resultat.

A:1	1. Anders Pettersson	119.	93.	98.	115.	159.	584 sek.	5 poäng
	2. K A Eriksson	95.	169.	101.	108.	71.	544 "	4 "
	3. Leif Starrin	116.	94.	98.	79.	133.	520 "	3 "
	4. Anders Jonsson	75.	77.	121.	60.	90.	423 "	2 "
A:2	1. Janne Bohman	168.	164.	107.	159.	134.	732 "	5 "
	2. Anders Pettersson	63.	111.	180.	180.	180.	714 "	4 "
	3. Peo Tidstrand	131.	89.	110.	158.	96.	584 "	3 "
	4. Anders Jonsson	63.	56.	30.	74.	76.	299 "	2 "
B:2	1. Leif Eriksson	137.	173.	141.	128.	158.	737 "	5 "
	2. Hans Söderström	131.	136.	153.	118.	180.	718. "	4 "
C d'H	1. Hans Söderström	68.	44.	77.	73.	115.	377 "	5 "
	2. Leif Eriksson	88.	63.	20.	120.	71.	362 "	4 "
Hkg	1. Leif Eriksson	38.	38.	21.	3.		100 "	5 "
	2. Bo Sjödin	11.	11.	1.	8.	4.	35 "	4 "
F3B-B	1. Göran Eldfält	354.	238.	586.			1178 "	5 "
	2. Göran Westerfors	325.	298.	211.			834 "	4 "

Janne.



## PROBLEM MED MEDHJÄLPARE?

Den här schangdåbla konstruktionen är avsedd att användas till segelmodeller utan att någon behöver släppa sin modell. Huvudideén är den att två stycken ställningar skall stickas ner i marken ( eller snön ) med hjälp av de 3mm tjocka pianotrådarna som är fastsatta längst ner med hjälp av spik och epoxi. Konstruktionen är enkel så att något problem med byggandet bör ej kunna uppstå bara man följer nedanstående skiss. Kom ihåg att placera ställningen där du annars velat att din kompis skulle ha släppt din modell. Se till att det inte finns något högt gräs i närheten som skulle kunna orsaka ett haveri när du drar upp den, vilket går till på det sättet att först drar du ut linan LUNGT!!! och gör dig klar för start. När du är klar gör du i början ett litet ryck tills modellen har kommit upp en bit då du drar som vanligt. Man får beräkna att någon start blir misslyckad helt beroende hur mycket förberedd man är och hur van man är vid apparaten. Om man flyger när det blåser kan man om man vill placera lite skumgummi mellan vinge och den övre utstickande pinnen bara därför att hålla fast modellen i ställningen medan man drar ut linan. Till sist se till att det finns gott om utrymme mellan stubben och ställningens utsida.

SUNE.

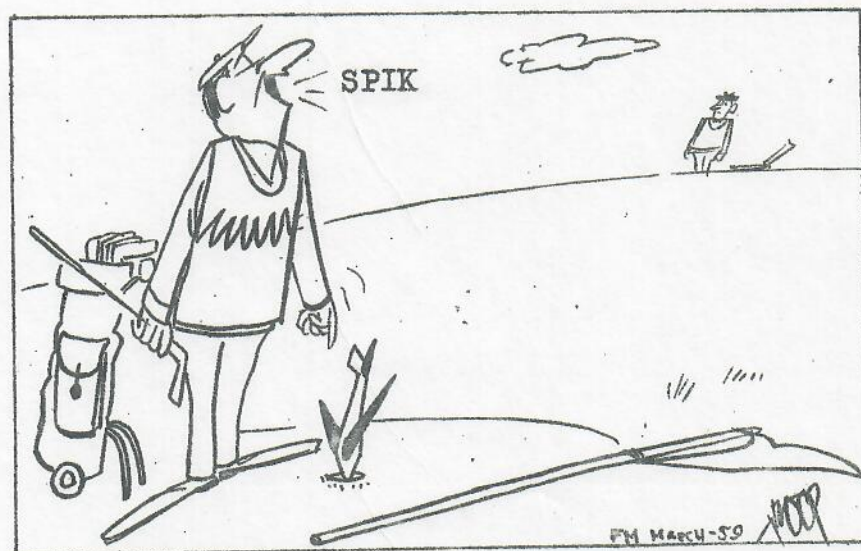
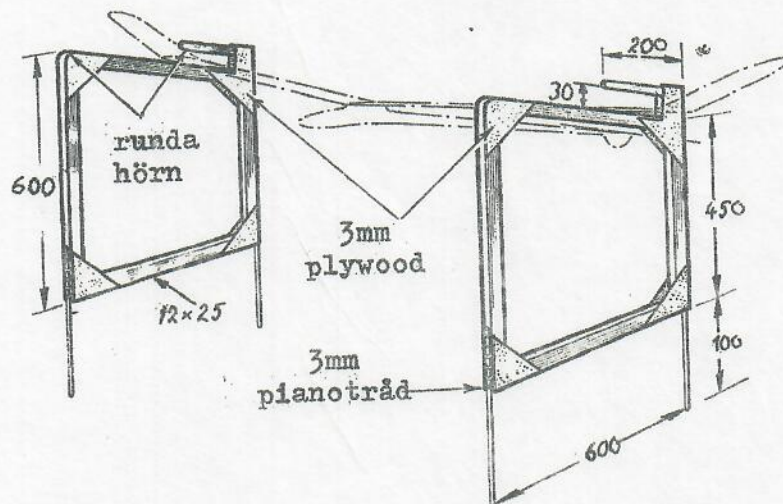



## Andra Klubbävlingen

Andra klubbävlingen gick den 11 februari på Alandsfjärdens is, den här gången nedanför Kolbacken. Vädret var vid starten av ävlingen jättefint med sol och vindstill. Längre fram på dagen mulnade det på och blev ganska gråkallt. 12 man hade mött upp, med största koncentrationen till A:2. I A:1 vann Anders P ganska obehindrat. A:2 klassen kammades hem av Janne som fick hårt motstånd av de övriga fyra i klassen, samtliga flög över 700 sek. I B:2 blev det kvadarnas dag, Hatto kraschade i första start och Sune i den fjärde, Janne kunde på grund av detta dela segern med Sune. I coupe vann Hatto åter över Leffe. Westan kunde kamma hem segern för radioseglare.

### Resultat.

A:1	1. Anders Pettersson	104.	97.	117.	109.	108.	535 sek.	5poäng
	2. Anders Enström	107.	49.	105.			261 "	4 "
	3. Anders Jonsson	54.					54 "	3 "
A:2	1. Janne Bohman	149.	152.	158.	160.	170.	789. "	5 "
	2. Göran Westerfors	167.	151.	148.	150.	155.	771. "	4 "
	3. Peo Tidstrand	174.	146.	163.	158.	128.	769. "	3 "
	4. Hans Söderström	143.	144.	145.	157.	152.	741. "	2 "
	5. Anders Pettersson	161.	154.	70.	146.	180.	711. "	1 "
B:2	1. Leif Eriksson	112.	123.	109.	4.		348. "	5 "
	2. Janne Bohman	49.	71.	64.	81.	83.	348. "	5 "
	3. Hans Söderström	15.					15. "	4 "
C d'H	1. Hans Söderström	31.	70.	56.	67.	68.	292. "	5 "
	2. Leif Eriksson	20.	72.	65.	53.	33.	243. "	4 "
	3. Per Peterson	3.					3. "	3 "
Hkg	1. Leif Eriksson	16.	12.	22.	21.	20.	91. "	5 "
	2. Bo Sjödin	3.	3.	10.	9.	8.	33. "	4 "
F3B-B	1. Göran Westerfors	252.	269.	232.			753. "	5 "
	2. Göran Eldfält	272	190.	240..			702. "	4 "
Lärkan	1. Lars Åsen	20.					20. "	5 "

Janne.



Byggkväll på klubben.

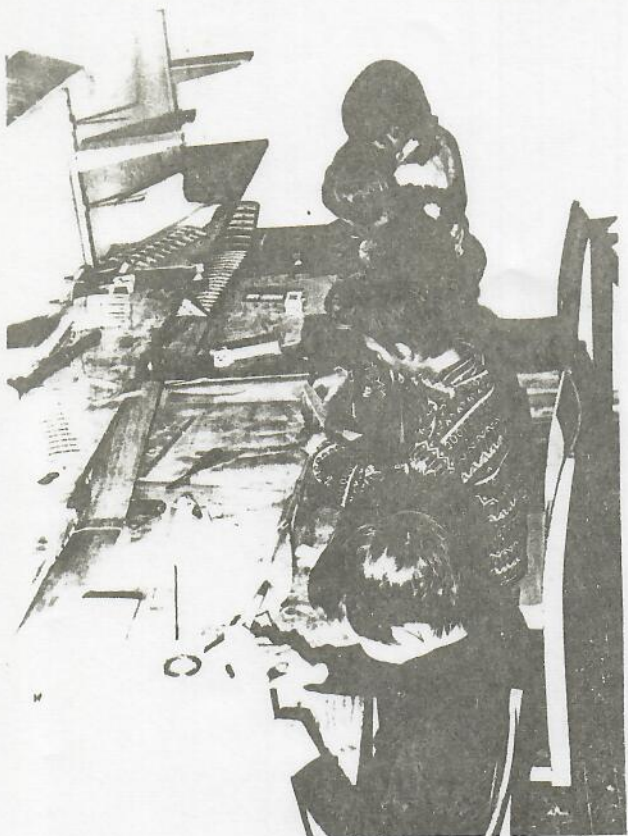

K A i instruktörstagen, problemet är "Cikada".

Bengts radiostyrda i luften.

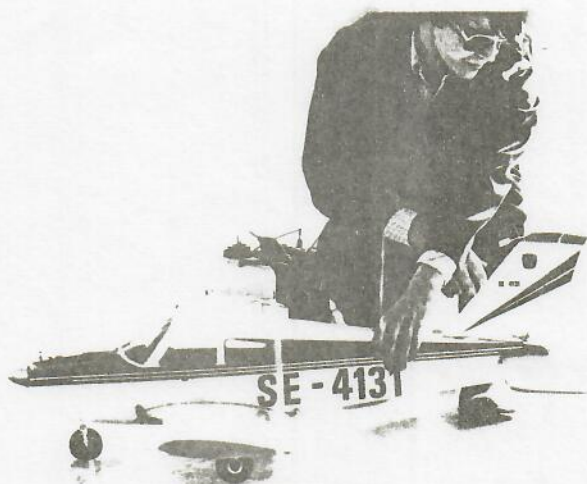

Före start.



### Tredje Klubbävlingen

Söndagen den 18 februari gick tredje klubbävlingen på Älandsfjärdens is vid Nässlandssunds sågverk. Vädret var soligt med lite termik och gått om starka sjunkområden, svag vind. Janne inledde med två maxar i A:2 men sedan blev det dåliga tider, men segern kammade han hem ändå ganska överlägset. Westan blev åter igen tvåa, trea blev Anders Jonsson, I A:1 erövrade Leif Starrin sin första seger för året, närmast följd av Anders Jonsson som hade en fin flygdag. Anders Pettersson gjorde i denna tävling en verklig flop och blev sist i A:2 och näst sist i A:1. I B:2 flög Hatto mycket jämt och kunde bärga en överlägsen seger över Sune. Coupe d'Hiver vanns av Sune före Hatto. Göran Eldfält bärgade sin andra seger i radiosegel.

#### Resultat

A:1	1. Leif Starrin	163.	78.	107.	145.	170.	663 sek	5 poäng
	2. Anders Jonsson	145.	92.	127.	55.	173.	592 "	4 "
	3. K A Eriksson	90.	118.	80.	93.	180.	561. "	3 "
	4. Anders Pettersson	107.	84.	81.	77.	112.	461 "	2 "
	5. Bo Sjödin	92.	66.	32.	30.	42.	262 "	1 "
A:2	1. Janne Bohman	180.	180.	88.	96.	152.	696 "	5 "
	2. Göran Westerfors	125.	102.	68.	138.	137.	570 "	4 "
	3. Anders Jonsson	62.	180.	92.	101.	115.	550 "	3 "
	4. Peo Tidstrand	162	111.	112.	52,	93.	530 "	2 "
	5. Anders Pettersson	126.	47.	144.	41.	94.	452 "	1 "
B:2	1. Hans Söderström	103.	175.	117.	47.	170.	612 "	5 "
	2. Leif Eriksson	71.	117.	88.	136.	75.	487 "	4 "
	3. Janne Bohman	108.	33.	92.	81.	43.	357 "	3 "
C d'H	1. Leif Eriksson	70.	55.	43.	55.	72.	295 "	5 "
	2. Hans Söderström	67.	51.	41.	38.	86.	283 "	4 "
F3B-B	1. Göran Eldfält	277.	230.	460.			967 "	5 "
	2. Göran Westerfors	201.	337.	228.			766 "	4 "

Janne.



EN 100 GRAMS COUPE.

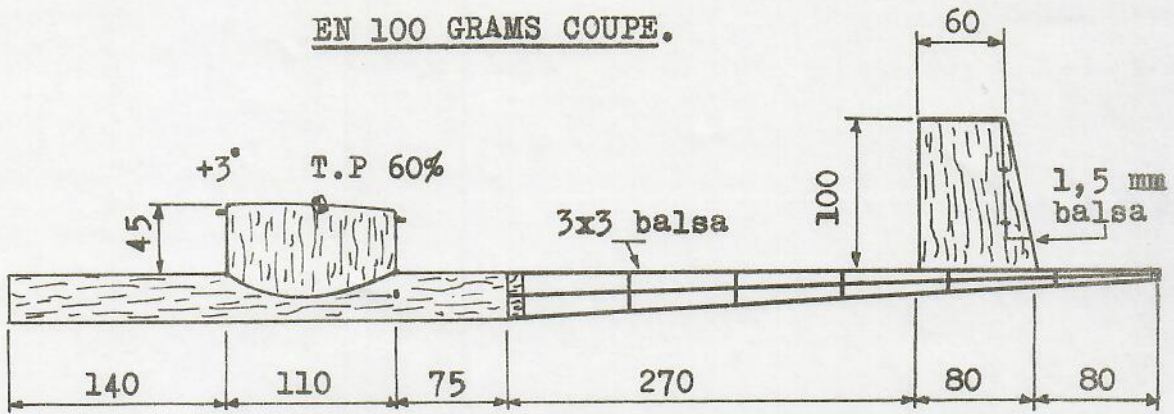

**Flyktmönster:**

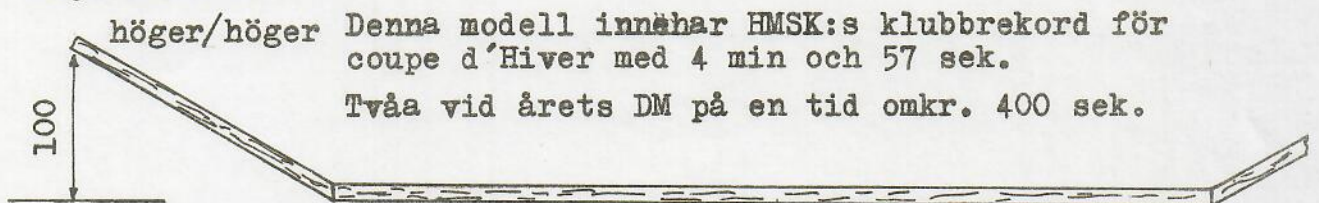

höger/höger Denna modell innehåller HMSK:s klubbrekord för coupe d'Hiver med 4 min och 57 sek.  
Två vid årets DM på en tid omkr. 400 sek.

Propeller dia. 380 mm.  
Motor. 6 str. lx6 pirelli. Vilken ska hänga mellan krokarna.

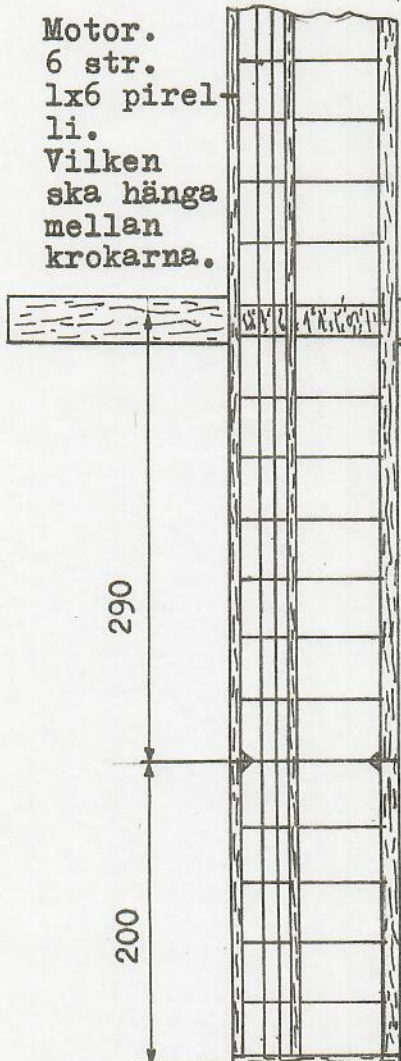

Motorröret är utav 1,5 mm balsa.

Pylonen är uppbyggd utav 1,5 mm balsa.

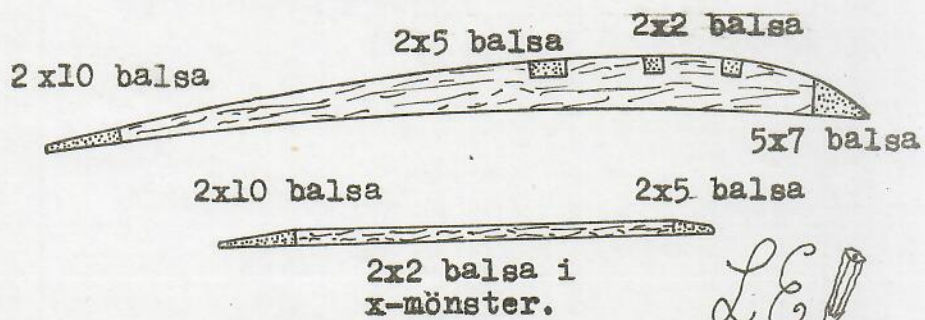
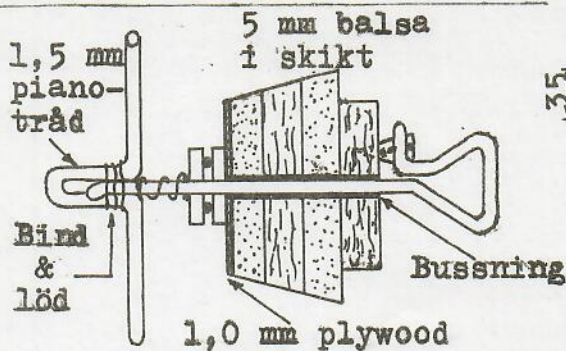
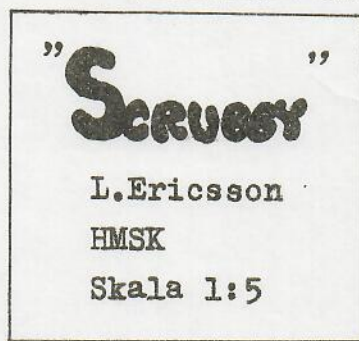

L.E.



### Fjärde Klubbtävlingen

Söndagen den 25 februari gick fjärde klubbtävlingen på Ålandsfjärdens is vid Nässtrand. Vädret var fint, soligt och vindstilla. Anders Pettersson kammade hem sin tredje seger i A:1 genom att vinna över Leif Starrin och trean Thomas Hyttsten. I A:2 flög Janne mycket jämt hela dagen och kunde vinna med den bästa tiden i klubbtävlingarna, över 800 sek, tvåa blev Anders Pettersson och trea Peo. I B:2 vann Leif sin tredje seger i klassen, tvåa blev Hatto. Leffe vann även C d'H, i radiosegel var Eldis ensam och kunde kamma hem sin tredje seger.

#### Resultat

A:1	1. Anders Pettersson	114.	110.	101.	115.	118.	558 sek	5 poäng
	2. Leif Starrin	67.	123.	102.	90.	132.	514 "	4 "
	3. Thomas Hyttsten	73.	91.	101.	81.	100.	446 "	3 "
	4. Anders Enström	105.	77.	81.	81.	56.	400 "	2 "
	5. Bo Sjödin	38.	27.	67.	94.	81.	307 "	1 "
	6. K A Eriksson	52.	95.	95,	2.		244 "	1 "
A:2	1. Janne Bohman	175.	176.	171,	155.	162.	839 "	5 "
	2. Anders Pettersson	152.	178.	160.	146.	162.	798 "	4 "
	3. Peo Tidstrand	146.	54.	156.	158.	156.	670 "	3 "
	4. Anders Enström	124.	128.	54.	146.	152.	604 "	2 "
B:2	1. Leif Eriksson	112.	130.	93.	20.	137.	492 "	5 "
	2. Hans Söderström	87.	88.	95.	89.	105.	464 "	4 "
	3. Janne Bohman	116.	77.	74.	60.	96.	423 "	3 "
C d'H	1. Leif Eriksson	83.	73.	98.	83.	76.	413 "	5 "
	2. Hans Söderström	64.	42.	20.			134 "	4 "
Hkg	1. Leif Eriksson	45.	16.	33.	28.	40.	162 "	5 "
F3B-B	1 Göran Eldfält	379.	274.	356.			1009 "	5 "

Janne



# Heli- kopter- idéer

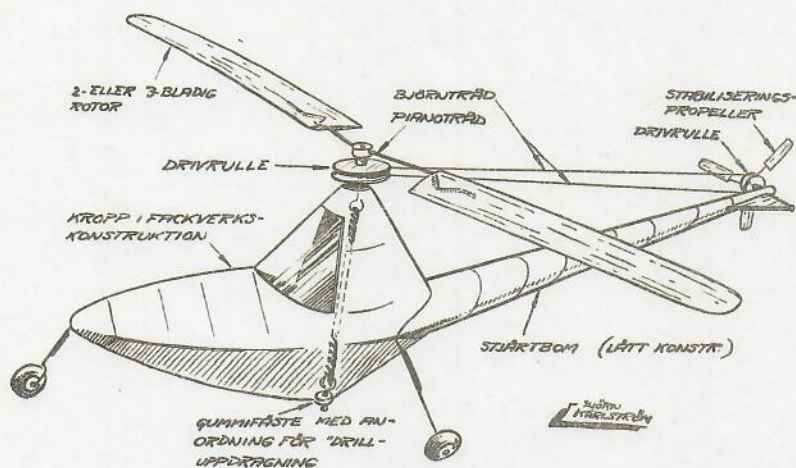
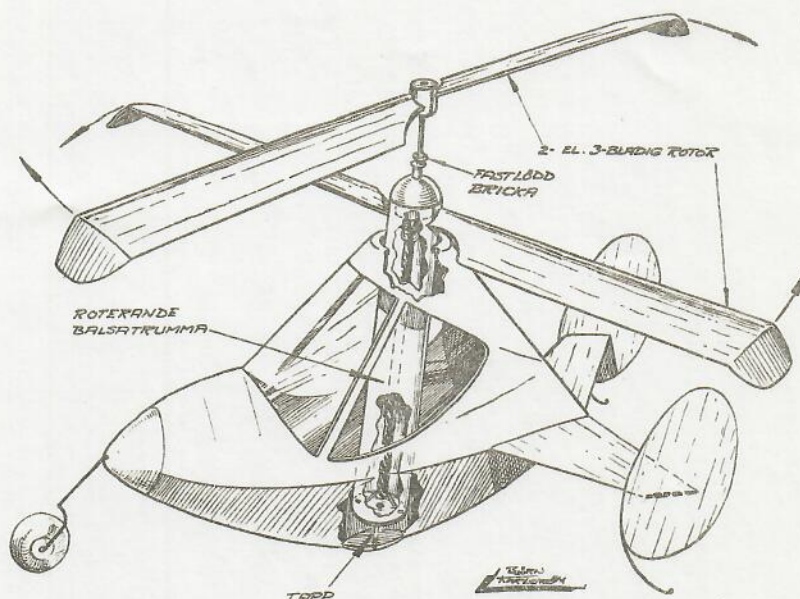

av  
Björn  
Karlström

En intressant, men ganska oprövad gren av modellflyget är Helikoptermodellerna. De är kanske inte så långt- och längeflygande som en S-int eller Wakefield-knarr, men varför kan man inte flyga enbart för flygningens egen skull? Försök gärna bygga en helikopter och trimma den — kanske det just blir Du som sätter en rekordnotering i tabellen eller åtminstone får många trevliga bygg-, flyg- och trimningsstunder. Helikopterflyget indelas huvudsakligen i två grupper:

- A) En rotor samt stjärtbom.
- B) Dubbel (motroterande) rotor.

Den enkla rotorn med stjärtbom kan utföras i huvudsak som skiss 1 visar. Rotorn är av balsa eller abacchi, staven av styvt rullat och limmat papper eller balsa. Drivrullarna hårdträ. Trim-

ningen utföres genom att ändra stjärtrotorns stigning och varvtal. Det senare genom att ändra diametern på drivrullarna.

Den motroterande rotorn framgår av skiss 2. Där driver ett gummiband den ena rotorn med övre änden och den andra med nedre änden. Om rotorerna har olika stigning på bladen utjämnas detta automatiskt. Denna typ på helikopter är nog mer svårtrimmad än den föregående då de båda rotorerna attraherar varandra.

Om Du vill att helikoptern skall flyga framåt samtidigt som den stiger, bör den vara något framtung.

Slutligen — lämplig minimidiameter på rotorn är 60 cm.

Sätt igång, gnugga geniknölarna.



### Femte Klubbävlingen.

Sista Klubbävlingen för våromgången 1973 gick av stapeln söndagen den 11 mars, på Älandsfjärden vid Nässland. Vädret var pyton med hård vind omkring 10 - 12 m/sek, det var även tjuvttigt och braktermik vilket både Leffe och Hatto fick stifta bekantskap med när deras coupar flög bort. I övrigt blev tävlingen ganska misslyckad med många kvaddar som följd. Det hindrade ju inte att det gamla klubbrekordet i C d'H blev ordentligt utsuddat. Leffe har nu det nya rekordet som lyder på 4minuter 57 sekunder, men Hatto var nära att i starten efter ta det, tyvärr tappade tidtagarna bort kärran och hans tid stannade vid 3 minuter 37 sekunder vilket var bra. Tommy hade en egen uppfattning om hur man skall flyga tre klasser med samma kärra. Han började med att flyga en start i A:2 vilket slutade med att kärran aldrig släppte från linan utan gjorde en så kallad markkänning så att båda öronen stack sin kos. Det här blir ju en fin A:1 sa Tommy och stack i väg för att få upp eländet. Misslyckande numro två var nära förestående 17 sek av en svensk mästare i klassen är ju inte mysket att hurra för. Av A:1-an blev sedan en handluns men tiden gick ej att uppmäta i hela sekunder så det blev ingen toppdag. Tack för en kul uppvisning. Bosse Sjödin var den ende som gjorde fem starte denna dag.

#### Resultat:

A:1	1. K A Eriksson	88.				88 sek. 5 poäng	
	2. Anders Pettersson	81.				81 " 4 "	
	3. Anders Enström	28.	38.	3.		69 " 3 "	
	4. Tommy Eriksson	17.				17 " 2 "	
B:2	1. Leif Eriksson	65.				65 " 5 "	
Cd`H	1. Leif Eriksson	63.	120.			183 " 5 "	
	2. Hans Söderström	51.	120.			171 " 4 "	
Ilkg	1. Bo Sjödin	14.	10.	3.	9.	9.	45 " 5 "
F3B-B	1. Göran Eldfält	155.					155 " 5 "

Janne.



Resultat av klubbävlingarna för våromgången 1973. Sammanställningen gäller de tre bästa tävlingarna och skall läggas till de resultat som uppnås i höstomgången för att kora klubbmästare 1973.

RESULTAT

Klass	Namn	1.Klt.	2.Klt.	3.Klt.	4.Klt.	5.Klt.	Sammanlagt	
							Poäng	Sek.
A:1	Anders Pettersson	5/584	5/535	(2/461)	5/558	(4/81)	15	--- 1677
	Leif Starrin	3/520		5/663	4/514		12	--- 1667
	K A Eriksson	4/544		3/561	(1/244)	5/88	12	--- 1193
	Anders Jonsson	2/423	3/54	4/592			9	--- 1069
	Anders Enström		4/261		2/400	3/69	9	--- 730
	Thomas Hyttsten				3/446		3	--- 446
	Bo Sjödin			1/262	1/307		2	--- 569
	Tommy Eriksson					2/17	2	--- 17
A:2	Janne Bohman	5/732	5/789	(5/696)	5/839		15	--- 2360
	Anders Pettersson	4/714	1/711	(1/452)	4/798		9	--- 2223
	P O Tidstrand	3/584	3/769	(2/530)	3/670		9	--- 2023
	Göran Westerfors		4/771	4/570			8	--- 1341
	Anders Jonsson	2/299		3/550			5	--- 849
	Hans Söderström		2/741				2	--- 741
	Anders Enström				2/604		2	--- 604
B:2	Leif Eriksson	5/737	5/348	(4/487)	5/492	(5/65)	15	--- 1577
	Hans Söderström	4/718	(4/15)	5/612	4/464		13	--- 1794
	Janne Bohman		5/348	3/357	3/423		11	--- 1128
C d'H	Leif Eriksson	(4/362)	(4/243)	5/295	5/413	5/183	15	--- 891
	Hans Söderström	5/377	5/292	4/283	(4/134)	(4/171)	14	--- 942
	Per Petterson		3/3				3	--- 3
Hkg	Leif Eriksson	5/100	5/91		5/162		15	--- 353
	Bo Sjödin	4/35	4/33			5/45	13	--- 113
F3B-B	G Eldfält	5/1178	(4/702)	5/967	5/1009	(5/155)	15	--- 3154
	G Westerfors	4/834	5/753	4/766			13	--- 2353
Lärkan	Lars Åsen		5/20				5	--- 20

Janne.



## DM 1973

Vi i Hmsk tog oss friheten att inbjuda till DM för Västernorrlands län. Inbjudan utsändes till alla klubbar i länet, Sollefteå, Örnsköldsvik, Sundsvall och vi själva. Vårt hopp står till att denna tävling skall vandra mellan klubbarna år från år. Tävlingen gick av stapeln den 18/3 73 som spikat var i tävlingskalendern, tövädret veckan före höll på att ställa till väldiga problem men lite kyla dagarna före gjorde att vi kunde använda älandsfjärdens is. Vädet var mycket bra savg vind, sol från en nästan klar himmel, svag termik. Tyvärr kom inget folk från våra nordliga klubbar så det blev en uppgörelse mellan Skvadern och Hmsk.

Klassen för A:1 tog Anders Pettersson hem med 142 sekunder före KA Eriksson som visade en nylagad Baltazar, trea i klassen blev Per Sjölund samtliga Hmsk. Bäste Skvader blev Anders Lang på fjärde plats . I A:2 tog Hans Eklund Skvadern hem segern före Hans Söderström Och Anders Pettersson båda Hmsk. Rolf Sundin Skvadern tog två segrar B:2 och C d'H, Hans Söderström tvåa i B:2 och Janne Bohman trea. I C d'H blev Leif Eriksson tvåa och Hans Söderström trea. H k g vann Leif Eriksson Före Janne Bohman och PO Tidstrand. Inbjudan hade även gått ut för klassen F3B-B, och här visade sig Sundsvallarna sig på styva linan. Lennart Sundell kunde genom en fin sista flygning kamma hem segern före Arvid Holmbom trea bliv Bert-O Lindberg. Våra Görans fick den här gången se sig slagna men dom är ju nya i klassen så det blir till att träna mera på att hitta de fina lyften.

Resultat se nästa sida.

Janne.

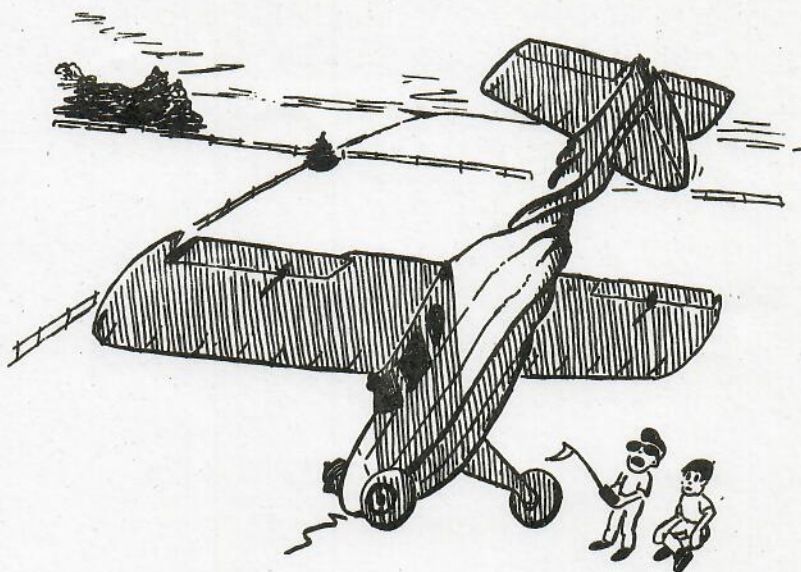

Vilken rooll ! ! ! ! !



RESULTAT FRÅN D M FÖR VÄSTERNORRLANDS LÄN 1973.

A:1	1. Anders Pettersson	Hmsk	88.	148.	180.	61.	86.	563 sek.
	2. K A Eriksson	"	40.	98.	84.	95.	104.	421 "
	3. Per Sjölund	"	40.	67.	129.	62.	38.	336 "
	4. Anders Lang	Skvad	22.	38.	71.	92.	75.	298 "
	5. Anders Jonsson	Hmsk	51.	44.	75.	58.	45.	273 "
	6. Lars Andersson	"	57.	46.	46.	49.	31.	229. "
	7. Birger Sahlin	Skvad	34.					34 "
F1A	1. Hans Eklund	Skvad	180.	144.	163.	163.	147.	797 sek.
	2. Hans Söderström	Hmsk	155.	124.	180.	144.	160.	763 "
	3. Anders Pettersson	"	149.	180.	104.	147.	173.	753. "
	4. Janne Bohman	"	99.	180.	145.	150.	92.	666 "
	5. Birger Sahlin	Skvad	172.	89.	155.	135.	37.	588 "
	6. Bertil Nilsson	"	107.	144.	95.	114.	120.	580 "
	7. Per Lang	"	110.	112.	115.	95.	114.	546 "
	8. Göran Westerfors	Hmsk	107.	51.	86.	143.	148.	535. "
	9. Anders Enström	"	104.	82.	101.	121.	91.	499 "
	10. Anders Jonsson	"	78.	125.	83.	101.	96.	483 "
	11. Mats Nilsson	Skvad	35.	94.	72.	134.	119.	454 "
	12. Per Sjölund	Hmsk	171.	40.	81.	85.	50.	327 "
F1B	1. Rolf Sundin	Skvad	134.	180.	148.	153.	180.	795 sek.
	2. Hans Söderström	Hmsk	98.	122.	98.	94.	94.	506 "
	3. Janne Bohman	"	104.	43.	92.	75.	60.	374 "
	4. Leif Eriksson	"	156.	67.				223 "
Coup.	1. Rolf Sundin	Skvad	67.	78.	120.	86.	81.	432 sek.
	2. Leif Eriksson	Hmsk	90.	89.	73.	71.	83.	406 "
	3. Hans Söderström	"	27.	15.	9.			51 "
Hkg	1. Leif Eriksson	Hmsk	23.	42.	28.	39.	4.	136 sek.
	2. Janne Bohman	"	10.	17.	11.	3.	4.	45 "
	3. P O Tidstrand	"	4.	3.	3.	1.	3.	14 "
F3B-B	1. Lennart Sundell	Skvad	310.	348.	517.			1175 sek
	2. Arvid Holmbom	"	312.	363.	359.			1034 "
	3. Bert O Lindberg	"	304.	287.	271.			862 "
	4. Göran Eldfält	Hmsk	374.	212.	256.			842 "
	5. Göran Westerfors	"	243.	245.	165.			653 "



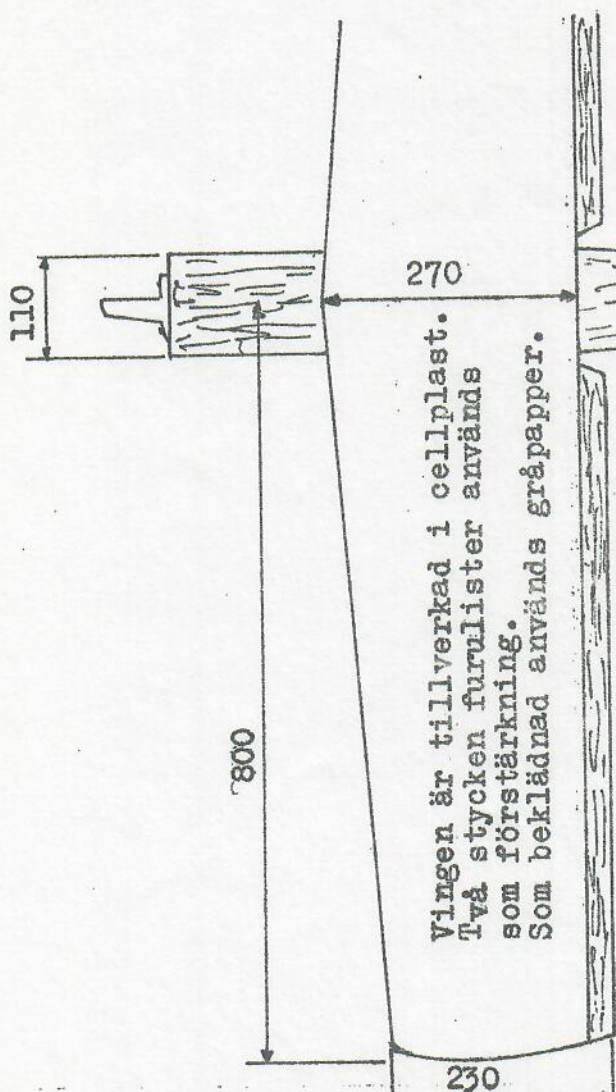
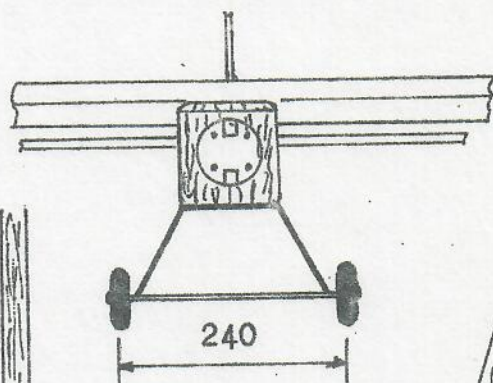
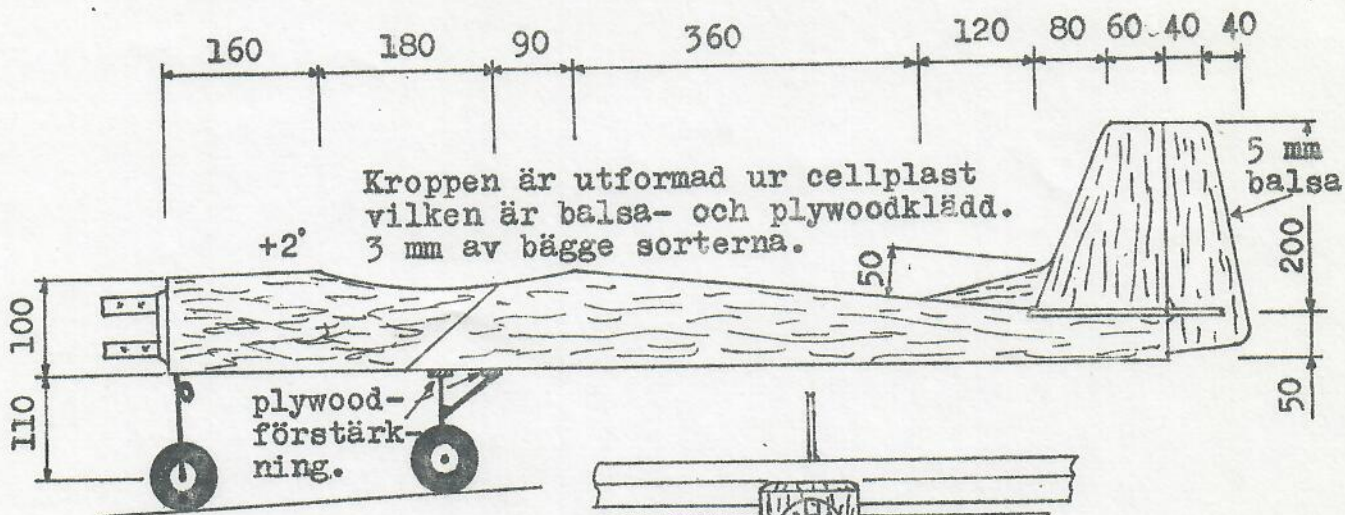

Vingen är tillverkad i cellplast. Två stycken furulister används som förstärkning. Som beklädnad används gråpapper.

Stabben är tillverkad av cellplast, men är i skillnad från vingen balsa-klädd.

**"CELL'O"**

G. Westerfors.

HMSK

Skala: 1:8

Denna modell är i stort sett uppbyggd utav cellplast och därför mycket in-  
expensiv.

Modellen är utrustad med 4 kanaler och i nosen sitter en motor a' 10 cc.

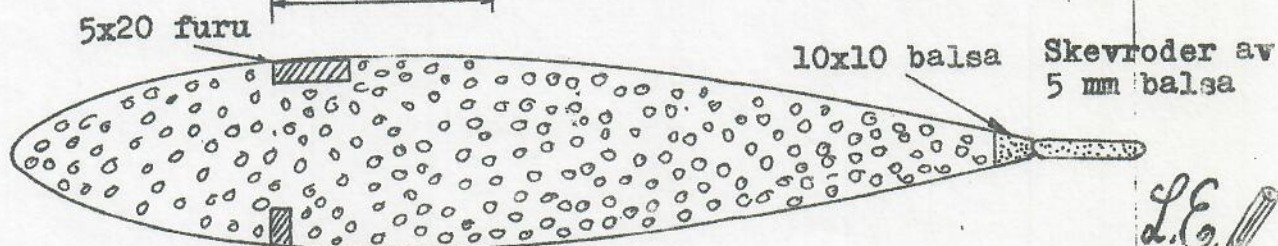

5x10 furu

Vingprofilen vid roten i skala 1:2

L.E.



RESULTAT FRÅN SIGTUNA-TRÄFFEN

DEBUTANT

1. Klas Svensson	UFK	100	73	52	69	26	320 sek.
2. Mikael Hjelm	SMFK	115	29	36	12	72	264 "
3. Torbjörn Andersson	SMSK	44	35	32	60	90	261 "
+4 st. till							

A:1 Jun.

1. Örjan Kvist	LEN	69	93	96	130	128	516 sek.
2. Per Scherdin	SMFK	106	174	180	-	54	514 "
3. Lorentz Björklund	TSMK	96	94	122	35	92	439 "
+28 st. till							

A:1 Sen.

1. Hans Lindholm	LEN	129	180	169	180	94	752 sek.
2. Torsten Eriksson	UFK	141	70	66	41	146	464 "
3. Göran Larsson	FMPK	140	40	180	21	76	457 "
+13 st. till							

FLA Jun.

1. Owe Engström	EFK	180	77	137	180	156	730 sek.
2. Jan Lindkvist	SMFK	180	22	180	42	157	581 "
3. Anders Larsson	UFK	141	180	78	176	-	575 "
+17 st. till							

FLA Sen.

1. Rune Olsson	GAMEN	93	124	79	152	180	628 sek.
2. Gunnar Holm	SMSK	180	72	133	62	180	627 "
3. Bo Jansson	LEN	26	180	180	142	53	581 "
+ 20 st. till							

FLB

1. Örjan Gam	JMPK	180	165	180	138	180	843 sek.
2. Jan Zetterdahl	SMSK	180	180	89	180	66	695 "
3. Lennart Backman	EFK	137	117	180	53	180	667 "
+ 4 st. till							

Hkg Jun.

1. Börje Eriksson	NUFK	60	45	25	40	54	224 sek.
2. Torbjörn Weineståhl	"	42	60	23	33	60	218 "
3. Mats Jansson	"	9	19	60	32	32	152 "
+ 13 st. till							

Hkg Sen.

1. Jörgen Andersson	NUFK	33	60	44	25	60	222 sek.
2. Holger Sundberg	UFK	49	31	34	25	28	167 "
3. Peter Meurling	Gladiat.	14	36	37	32	41	160 "
+ 2 st. till							

Lagtävling för 5-mannalag.

Klass A:1 1. Uppsala FK 2012 sek. 2. LEN I 1634 sek. 3. LEN II 1211 sek.

Klass FLA 1. Eskilstuna FK 1869 sek.



KLUBBNYTT KLUBBNYTT KLUBBNYTT  
KLUBBNYTT KLUBBNYTT KLUBBNYTT



FLUGANS REDAKTION OCH ANS-  
VARIGA UTGIVARE:

Leif Ericsson och Janne  
Bohman

TIDNINGENS ADRESS:

Saltvik 1849  
870 10 Ålandsbro

Härnösands MSK:s styrelse  
för 1973:

Ordf. KA Ericsson  
Saltvik 1849  
870 10 Ålandsbro

Sekr. Janne Bohman  
Ankarvägen 10  
871 00 Härnösand

Kassör KA Ericsson  
adress se ovan.

Ungdomstyrelse för 1973:

Ordf. Hans Söderström  
Skr. P-O Tidstrand  
Kassör Göran Eldfält

Grenchefer för 1973:

Friflyg Janne Bohman  
Radioflyg B-O Nordin

Materialförvaltare för  
1973:

Leif Ericsson och  
Janne Bohman

Materialsrådet öppet  
måndagar och onsdagar  
mellan 1800-1900.

FLUGAN nr:2 beräknas kom-  
ma i början på juni.

KLUBBREKORD FÖR HMSK.

FlA	Hans Söderström	5 min. 34 sek.
FlB	Leif Ericsson	11 " 15 "
A:1	Anders Pettersson	15 " 00 "
B:1	Per Peterson	1 " 33 "
C:1	Janne Bohman	1 " 18 "
Coupe	Leif Ericsson	4 " 57 "
Hkg	Tommy Ericsson	5 " 27 "
Lärkan	Thomas Hyttsten	6 " 46 "
Flugan	Leif Ericsson	0 " 53 "
Jetex	Tommy Ericsson	1 " 36 "
F3B-B	Göran Westerfors	9 " 56 "
Speed	Anders Pettersson	95,7 km/h

KLUBBMÄSTARE 1972.

FlA	Anders Pettersson
FlB	Leif Ericsson
A:1	Anders Pettersson
Coupe	Leif Ericsson
Hkg	" "
F3B-B	Göran Westerfors

Redaktionen undrar vem som blir klubbens  
främste konstruktör för 1973.

( Obs. att konstruktionen måste ha gjort  
bra ifrån sig på någon tävling ).

Ett litet apropå till årets maj-tävling,  
ni vet ni som skall med vad som gäller  
för att få åka med, det är att ni någon  
gång under vinterns gång har visat in-  
tresse både i klubblokalen och ute på  
trimningarna och främst då klubbävlingar-  
na. Vi kommer troligast att åka med buss.

Sumo