

# F L U G A N

## INNE-HÅLL:

REFERAT FRÅN WENTZEL-POKALEN

" " KLUBBTÄVLINGARNA

RITNING PÅ EN COMBAT-KÄRRA

" " " C:2-KÄRRA

" " BOSSE SJÖDINS FRUKTADE

HUR MAN VINNER KLASS A:1 UTAN ANSTRÄNGNING

RITNING PÅ EN FLYGANDE VINGE

KLUBBNYTT

KA:s STORY









RESULTAT FRÅN WENTZELPOKALEN I ÖSTERSUND.

A:1 Juniorer:

1.	Per Lang	Skvadern	432 sek.
2.	Christer Brantheim	Öfk	317
3.	Torbjörn Nilsson	Skvadern	282
4.	Ola Forslund	Öfk	278
5.	Mikael Nässen	"	233
6.	Örjan Paulsson	"	212
7.	Lars Kristiansson	"	162
8.	Per Sjölund	Hmsk	160
9.	Lars Roos	Öfk	154
10.	Patrik Fröjd	"	152
11.	Mikael Holmbom	Skvadern	122
12.	Erik Östlund	Skvadern	104
13.	Magnus Roos	Öfk	55
14.	Sören Nordström	"	54
15.	Anders Eriksson	Skvadern	47

=====

F1A Juniorer:

1.	Anders Enström	Hmsk	558 sek.
2.	Dick Nilsson	Len	515
3.	Mats Nilsson	Skvadern	446
4.	Örjan Qvist	Len	409
5.	Anders Sund	Waxholm	406
6.	Per Johansson	Len	401
7.	Per Lang	Skvadern	391
8.	Dennis Qvick	Len	363
9.	Örjan Paulsson	Öfk	329
9.	P-O Tidstrand	Hmsk	329
11.	Per Sjölund	"	328
12.	Hans Söderström	"	169
13.	Christer Brantheim	Öfk	118

\*\*\*\*\*

Hkg:

1.	Leif Eriksson	Hmsk	188 sek.
2.	Mikael Nässen	Öfk	87
3.	Per Lang	Skvadern	84
4.	Mats Nilsson	"	81
5.	Anders Lang	"	54
6.	Magnus Roos	Öfk	46

A:1 Seniorer:

1.	Kjell-Åke Jonsson	Öfk	454 sek
2.	Arne Berglin	"	374
3.	Håkan Nilsson	"	318
4.	Nisse Nässen	"	295
5.	Bengt Bergman	"	271
6.	Lennart Paulsson	"	235
7.	Ingvar Fröjd	"	232

F1B:

1.	Leif Eriksson	Hmsk	313 sek
2.	Janne Bohman	"	168
3.	Hans Söderström	"	166

\*\*\*\*\*

F1A Seniorer:

1.	Arne Berglin	Öfk	489 sek
2.	Erik Sund	Waxholm	488
3.	Bernt Sund	)	479
4.	Mats Vestin	"	472
5.	Bo Jansson	Len	445
6.	Vanja Sund	Waxholm	299
7.	Gösta Rask	"	286
8.	Bertil Nilsson	Skvadern	243
9.	Janne Bohman	Hmsk	96
10.	Kjell-Å Jonsson	Öfk	43

F3B:

1.	Bo Wengfeldt	Öfk	1255 p.
2.	Robert Krockmar	"	1141
3.	B O Lindberg	Skvadern	1082
4.	K-I Karlsson	Öfk	1081
5.	Kjell Edlund	Skvadern	987
6.	Gunnar Kling	Öfk	986
7.	Göran Eldfält	Hmsk	922
8.	Hans Brink	Öfk	916
9.	Arvid Holmbom	Skvadern	811
10.	Sten Kristiansson	Öfk	806

Årets Sjätte klubbävling inställdes på grund av dåligt väder, hård vind.

Janne.

SJUNDE KLUBBTÄVLINGEN

Den sjunde tävlingen avgjordes söndagen den 30 oktober ute i Vangsta vid Nilssons. Vädret var hyfsat, lite blåst, disigt och lågt i tak men annars bra. Tre man hade denna dag mött upp med sima modeller.

Resultat

F1B	Hans Söderström	47sek	41sek	82sek	170 sek.	5 poäng
	2 Janne Bohman	24 "	-	-	24 "	4 "
F1A	Janne Bohman	53 "	120 "	120 "	293 "	5 "
Hkg	Leif Eriksson	38 "	14 "	44 "	96 "	5 "

+++++  
+++++  
+++++  
+++++

Janne.

Åttände Klubbävlingen

Klubbävlingen avgjordes i ett väder som är svårt att beskriva, det var tunt i luften och därmed svårt att uppnå några bra tider.

Resultat

F1B	Hans Söderström	2sek			2sek.	4 poäng
	Leif Eriksson	35 "			35 "	5 "
F1A	Jan Bohman	30 sek	43 sek	40 sek	121 sek	5 poäng.
A:1	KA Eriksson	37 "	93 "	82 "	212 "	5 "
	Anders Pettersson	26 "	81 "	95 "	202 "	4 "
Lärkan	Lars Berg	71 "	31 "	35 "	137 "	5 "
	Lars Åsen	21 "	23 "	6 "	50 "	4 "
Hkg	Leif Eriksson	54 "	42 "	48 "	144 "	5 "

Janne.







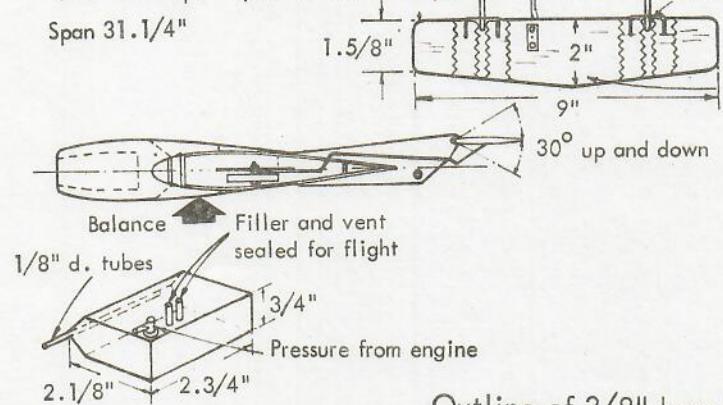
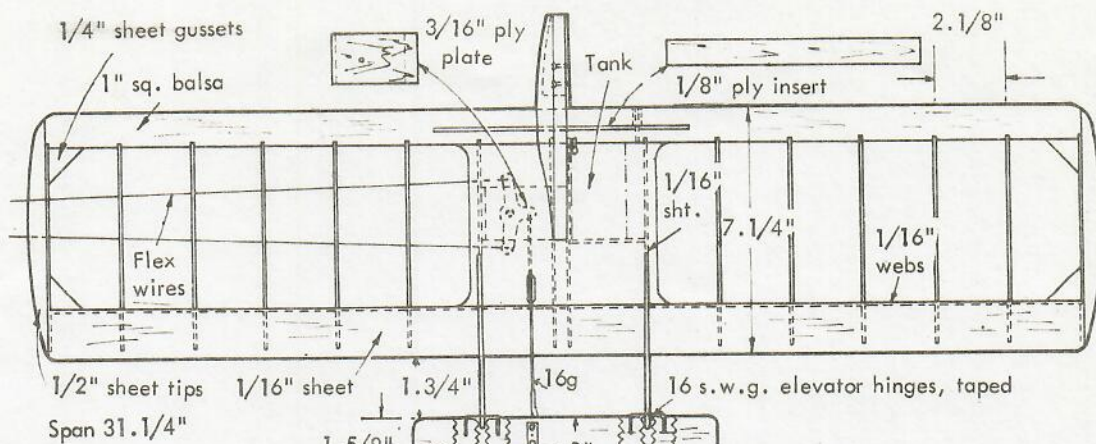

**COBRA II**  
**F.A.I. COMBAT**  
**by Don Halls,**  
**Australia**

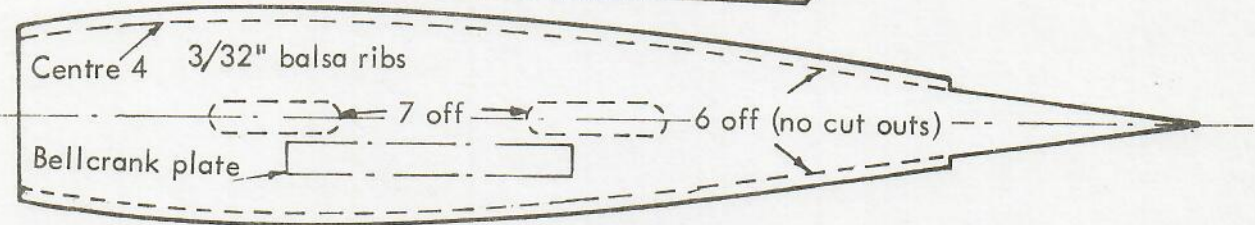
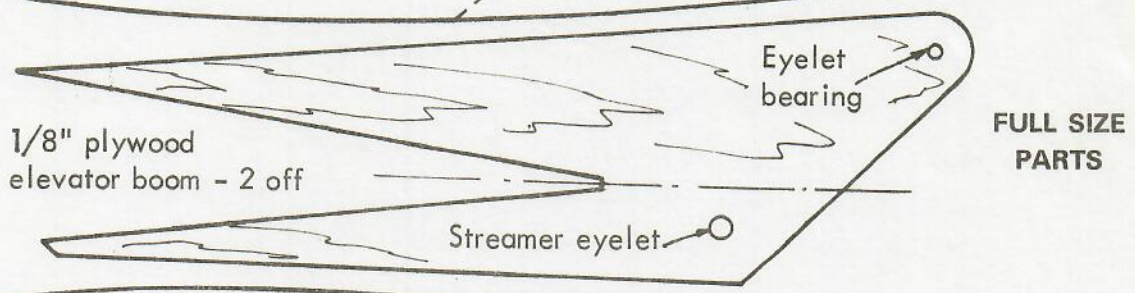
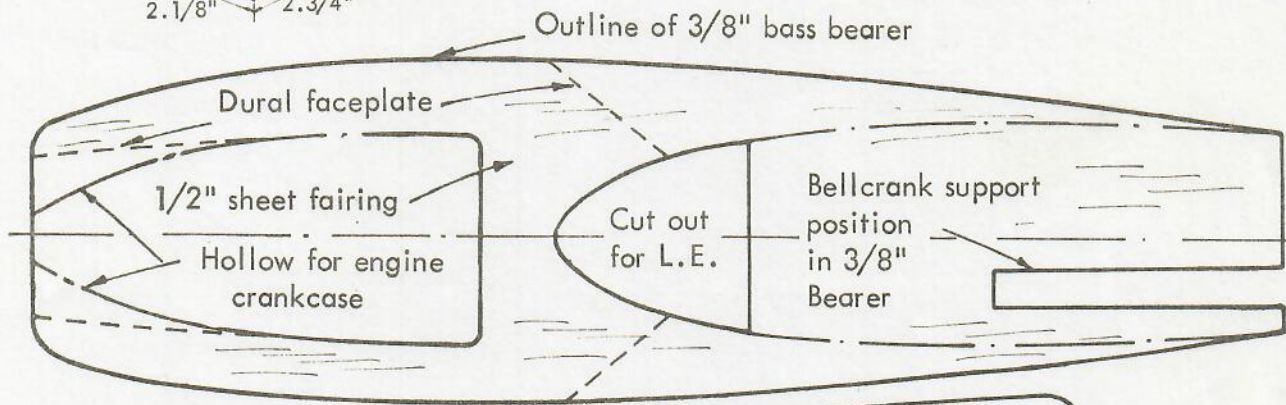

**FULL SIZE PARTS**

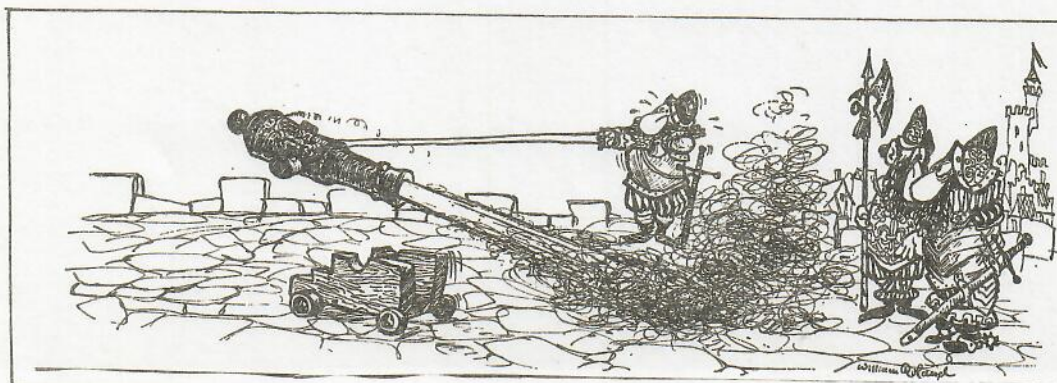

-Han säger att han håller på att introducera en ny hobby.



## Mina år som modellflygare: eller KA:s story.

Detta har hänt....-Som ung hade jag fått mina första kontakter med modellflyget när min farbror pysslade med modellflyg. Vid en av mina skolfrier var jag på besök hos min moster och det var då jag fick komma i kontakt med denna facinerande hobby. Katalogen jag fått som innehöll mängder med modellflygplansmodeller hade jag tappat under min tågrespa på väg hem efter sommarferiernas slut. En förlust som gick att reparera, genom att skicka efter en ny från Viléns Modellplanfabrik i Stockholm.

För första gången fick jag också i skolan lära vad spännvidd betydde, vilket jag senare skulle ha stor nytta utav. Den modell som jag bestämde mig för att skicka efter var en gummimotormodell med 50 cm spännvidd.

Brevet med beställningen var nu på väg till Stockholm och Viléns med kvällståget.....

-Dagarna förflöt nu verkligen långa och var sega som de skidlistor som jag brukade använda till mina skidor på vårarna när det var tö-väder.

-Men så en dag kom vår brevbärare med en avi som talade om att nu var stunden kommen. Nu hade änteligen mina drömmars mål uppnåtts. Min första flygplansmodell hade kommit. Det var visserligen en bit kvar. Vägen till posten, vilken låg inne i stan, men om man säger att "Mästerkatten gick i stövlar" så kan man säga att det vet i katten, om inte själva postkontoret mötte mig på halva vägen. Så snabbt hade jag aldrig någonsin gått ett ärende till posten. På hemvägen köpte jag också en tub med lim som jag skulle limma ihop flygplanet med. Väl hemma öppnade jag paketet med tystnad, jag tror att jag också höll andan. Plötsligt får jag fram en kartong med en bild utav "Kolibri", utanpå. Locket lyftes av och där låg nu min stora förväntan....min första flygplansmodell.

Ritningen vecklades ut och visade mig hela modellen i full storlek. Den byggbeskrivning som fanns med i kartongen lästes igenom mycket noga, rad för rad och sen om igen.

Den första nyfikenheten var stillad och jag blev erinrad om att jag måste göra läxorna innan jag ägnade mig något mer åt "Kolibri". Tur var att läxan den dagen inte var så lång. När läxan var färdig återgick jag till modellbygget. Enligt byggbeskrivningen skulle man först skaffa ett underlag att bygga på. Och detta underlag skulle vara utav endera av trä eller kartong. En bit av en kartong blev ett tog jag och placerade på ett bord som inte var så skadligt. Detta blev min plats där jag skulle tillbringa många härliga timmar.

Det var svårt, ja till ock med mycket svårt att så här i början förstå var alla delarna skulle sitta enligt ritningen, men efter några kvällar började det hela att klarna. Att bygga kroppen var ett tålmodsprövande jobb då den bestod utav en massa små pinnar som skulle införpassas och limmas fast mellan fyra andra men längre lister (longeronger). Steg för steg såg jag hur "Kolibri" växte fram...hur den började likna den flygplansmodell som jag sett i katalogen. En sak som förbytllade mig var att alla detaljer och lister var så lätta. En del av bitarna till byggsatsen såg jag bara liksom dala till golvet sakta när jag jag vid ett par tillfällen rev ner bitarna, skräpet, från bordet. Det kändes som om man inte hade något i handen då man tog i en liten bit. Många år senare förstog jag att materialet som användes till modellflygplan kallades balsa, vilket kom från sydamerika.

Limmet som jag använde torkade sakta. Och då stod det i byggbeskrivningen att alla limfogar måste torka ordentligt.

Det tog mig sex kvällar att bygga kroppen till "Kolibri". Och en kväll var kroppen änteligen färdig, med landningställ fena och kabin allt enligt ritningen. Jobbet med vingen och övriga detaljer kunde påbörjas vilket var lättare. Det gjorde ingenting att jag inte begrep allt som stod på ritningen. Jag kunde inte heller förstå varför de pinnar som satt tvärs över vingen kallades för spryglar och varför de var krokiga. Visst frågade jag mig för om just dessa detaljer men jag fick alltid konstiga förklaringar...tyckte jag. Jobbet på "Kolibri" gick dock vidare.....

Fo r t s . i n ä s t a n r . .

.....



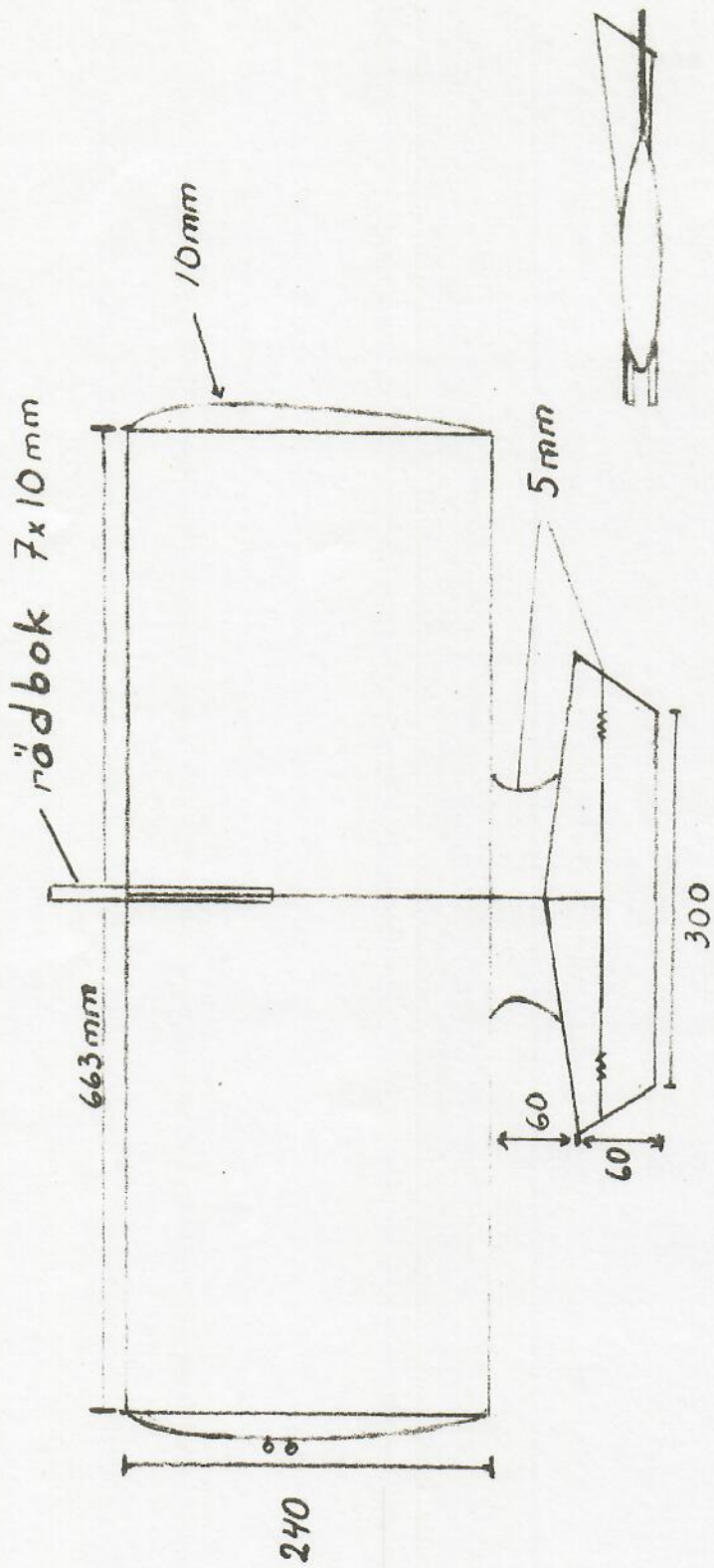

Bo Sjödin  
HMSK  
Skala 1:5

cellplast klädd med gråpapper.  
skala 1:1

"NOLLAN" stuntmodell för 2,5 cm<sup>3</sup>



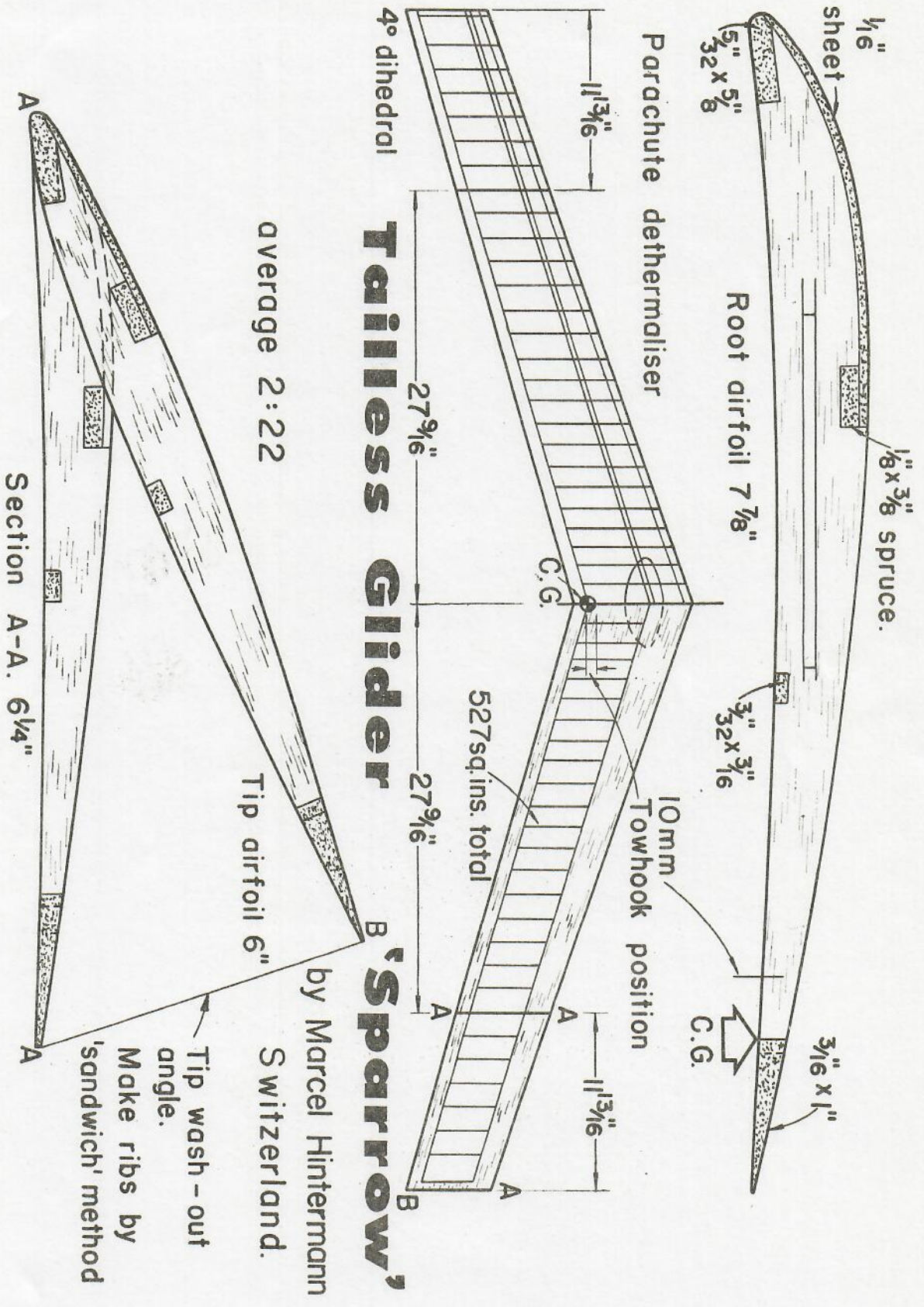

# Tailless Gider 'Sparrow'

by Marcel Hintermann  
Switzerland.

average 2:22

Tip wash - out angle.  
Make ribs by 'sandwich' method



## HUR MAN VINNER KLASS A:1 UTAN ATT ÖVERANSTRÄNGA SIG.

(Det är farligt det)

Man tager ett stycke A:1-modell, lämpligen av typ Baltzar, en egen konstruktion i helbalsa. Jo men visst. Ritningen har varit i våran "först med nyheten-blaska", FLUGAN.

Därefter dammar man av vinge, stabbe och kropp samt även lilla fenan. Letar därefter fram några nya gummiband eftersom de gamla ruttnat medan de under lång tid hållit samman modellens delar liggande uppe på en oljetank. Hittar man sedan vinschen, då är man klar att ge sig ut till Vangsta-dalen för att mäta sig med de unga och mycket skickliga modellflygarna i klubben. Allihopa. Glömma att ta på sig stövlarna det får man inte. Packa sedan ner allt samman i bagageutrymmet på bilen??? Ja, ja jag vet. Den gamla Opeln. Blir det bra så???

Om sedan bilen, förlåt Opeln behagar starta, beger man sig ut till "fåglarna och bina". Framkommen till fältet smyger man in bilen på rullén så att man inte hörs när man kommer. Ljudlöst öppnar man bagageluckan och smyger lika tyst upp Baltzar och vinschen. Smyger sedan sig tyst på tå mellan buskarna så att man inte blir upptäckt och ikullsprungen av mötande och glädjetjutande supporters.

När man tror att man inte är upptäckt, ropar man högt...-Nu vill jag starta... det är min tur. Alla blir så överraskade att ingen kommer sig för att protestera. Alla är så hjälpsamma. Man meddelar sin välvilliga "släppare" att inga märkvärdigheter finns för starten. Bara att koppla ringen till modellen och släppa på tecken. Så ger du tecken, när du söl-at tillräckligt länge för att få så mycket termik som möjligt. Inte ska man dela med sig inte. Modellen åker upp i lufthavet och kopplar perfekt som en gud. Innan alla fattat vad som håller på att hända gör du ytterligare 2 starter till som sätter korkar i halsen på alla utom på Dig som efter tredje och sista flygningen säger moss, moss. Packar ned modellen åter i bilen medan Du med med största örat lyssnar och hör. "Grabbar... KA har vunnit dagens klubbävling. Men säger någon, när var han här??? Jo, men jag har ju tagit tid. Ja, men säger någon, när byggde han en kärra sist?? Ingen vet. Själv åker Du hem och avvaktar måndagens kväll då du får bekräftat att Du vunnit klass A-1. Svårare än så var det inte.

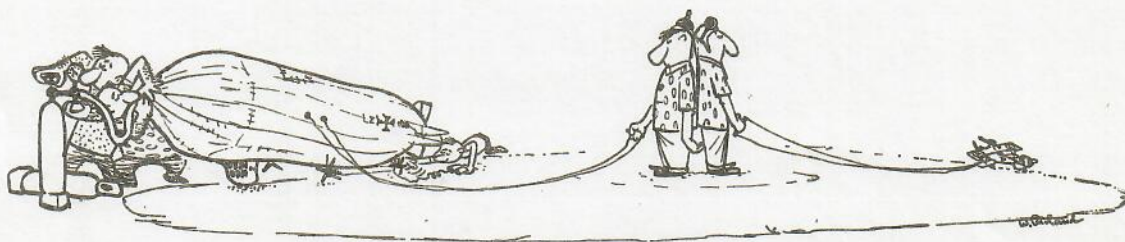





## KLUBBNYTT KLUBBNYTT

Härnösands MSK:s styrelse  
för år 1973:

Ordf. KA Ericsson  
Saltvik 1849  
870 10 Älandsbro

Sekr. Janne Bohman  
Ankarvägen 10  
871 00 Härnösand

Kassör KA Ericsson  
adress se ovan

Ungdomsstyrelse för 1973:

Ordf. Hans Söderström  
Sekr. P-O Tidstrand  
Kassör Göran Eldfält

Grenchefer för 1973:

Friflyg: Janne Bohman  
Radio: Bengt-O Nordin

Materialförvaltare för  
1973:

Leif Ericsson &  
Janne Bohman

Materialsåpet öp-  
pet måndagar och  
onsdagar mellan kl.  
18.00-20.00

FLUGAN No:4 beräknas  
komma ut de 15 dec.

Årsmötet kommer att  
hållas vid "Lucia".

FLUGANS REDAKTION OCH ANSVARIGA UT-  
GIVARE: Leif Ericsson & Janne Bohman.

TIDNINGENS ADRESS: Box 227, 871 01  
Härnösand.

Vid årets Svenska Mästerskap placerade sig Tom-  
my Ericsson på en fin tredje plats i Hkg sen.

Så var då klubb tävlingarna slut för det här år-  
et. Dåligt med deltagare har det varit, främst  
då på höstens omgångar. I nästa FLUGAN kommer  
1973 års klubbmästare att presenteras.

Nu ser vi fram mot vintern och hoppas att isen  
skall lägga sig, så vi kan sätta igång och fly-  
ga igen. Apropos det; -När byggde Du en kärra sist.

Nu kan ni betala in 1974 års medlemsavgift till  
Janne Bohman.

Och så har det varit utställning på biblioteket.  
Denna utställning hade vi arrangerat tillsammans  
med Härnösands Flyg Klubb. Intresserade åskådare  
har det varit massor utav. Vilket talar för en  
lyckad utställning.

Nu är det änteligen full fart på klubbkvällarna  
igen.

I Ångermanlands IF:s årsberättelse för 1972-73  
gick följande att läsa;

### FLYGSPORT

-Tommy Ericsson Härnösands Modell Sport Klubb  
vann SM i modellflyg. Det låter kanske inte så  
svårt, det var 154 startande. Alltså en sten-  
hård konkurrens. En mycket fin prestation, kan-  
ske för litet uppmärksammas av distriktets press.



-Kalle du är un-  
derbar. Dom an-  
dra kommer bara  
med blommor.