

F L U G A N



INNEHÅLL:

RITNINGAR PÅ TVÅ STYCKEN INOMHUSARE.

RITNING OCH BESKRIVNING PÅ B-O NORDINS
& K REHERS RADIOKÄRRA.

RITNING PÅ EN COUPE D HIVER.

KLUBBMÄSTARNA FÖR ÅR 1973 PRESENTERAS.



Resultat och poäng för vår och höstomgångarna av årets klubbävlingar.

Segraren i varje klass är klubbmästare.

Klass	Namn	Våromg.	6	7	8	9	10	Totalpoäng	Plac.
A:1	K A Eriksson	12 p	-	-	5 p	5 p	4 p	26 poäng	1.
	Anders Pettersson	15 p	-	-	4 p	-	5 p	24 "	2.
	Leif Starrin	12 p	-	-	-	-	-	12 "	3.
	Anders Jonsson	9 p	-	-	-	-	-	9 "	4.
	Anders Enström	9 p	-	-	-	-	-	9 "	4.
	Bo Sjödin	2 p	-	-	-	4 p	-	6 "	6.
	Thomas Hyttsten	3 p	-	-	-	-	-	3 "	7.
	Tommy Ericson	2 p	-	-	-	-	-	2 "	8.
F1A	Janne Bohman	15 p	-	5 p	5 p	4 p	-	29 "	1.
	Anders Pettersson	9 p	-	-	-	-	-	9 "	2.
	P O Tidstrand	9 p	-	-	-	-	-	9 "	2.
	Göran Westerfors	8 p	-	-	-	-	-	8 "	4.
	Anders Enström	2 p	-	-	-	5 p	-	7 "	5.
	Anders Jonsson	5 p	-	-	-	-	-	5 "	6.
	Hans Söderström	2 p	-	-	-	-	-	2 "	7.
F1B	Hans Söderström	13 p	-	5 p	4 p	4 p	5 p	27 "	1.
	Leif Eriksson	15 p	-	-	5 p	5 p	-	25 "	2.
	Janne Bohman	11 p	-	4 p	-	-	-	15 "	3.
Cd 'K	Hans Söderström	14 p	-	-	-	5 p	-	19 "	1.
	Leif Eriksson	15 p	-	-	-	-	-	15 "	2.
	Per Peterson	3 p	-	-	-	-	-	3 "	3.
Hkg	Leif Eriksson	15 p	-	5 p	5 p	5 p	-	30 "	1.
	Bo Sjödin	13 p	-	-	-	-	-	13 "	2.
Debut.	Lars Berg	0 p	-	-	-	5 p	5 p	10 "	1.
	Lars Åsen	5 p	-	-	-	4 p	-	9 "	2.
F3B-B	Göran Eldfält	15 p	-	-	-	-	-	15 "	1.
	Göran Westerfors	13 p	-	-	-	-	-	13 "	2.

Janne.

FÖR FÖRSTA GÅNGEN I FLUGANS HISTORIA PRESANGTERAR
 VI NÅGRA INOMHUSARE, KANSKE ETT LITET APPROPÅ TILL VÅR
 KOMMANDE INOMHUSTÄVLING.

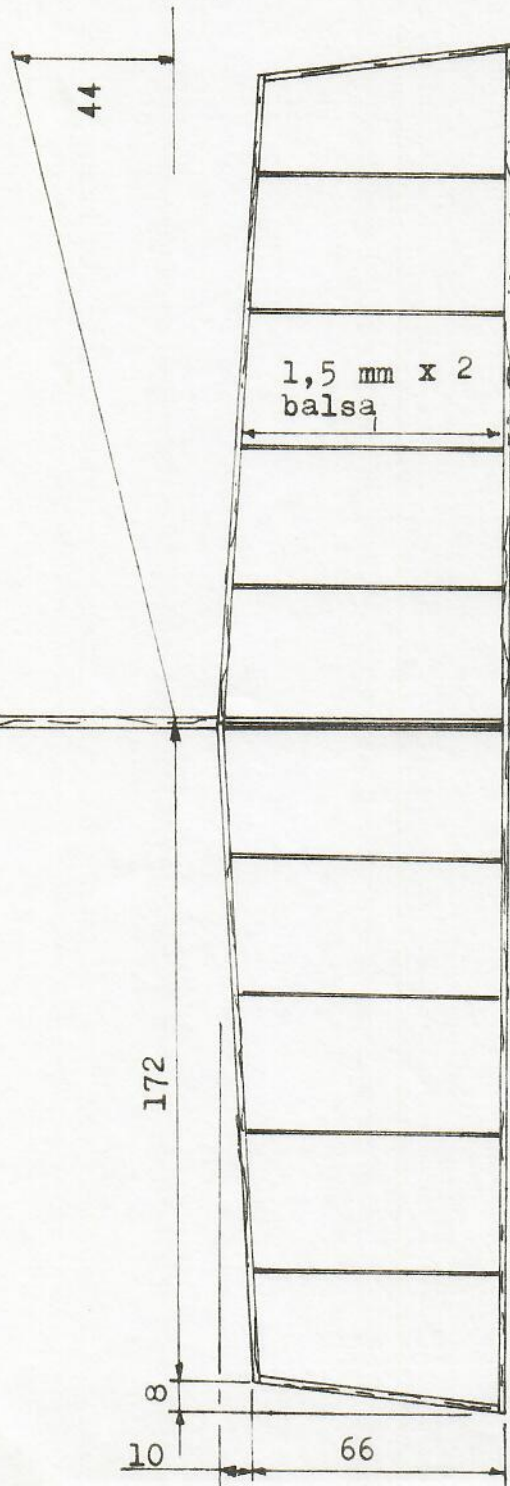
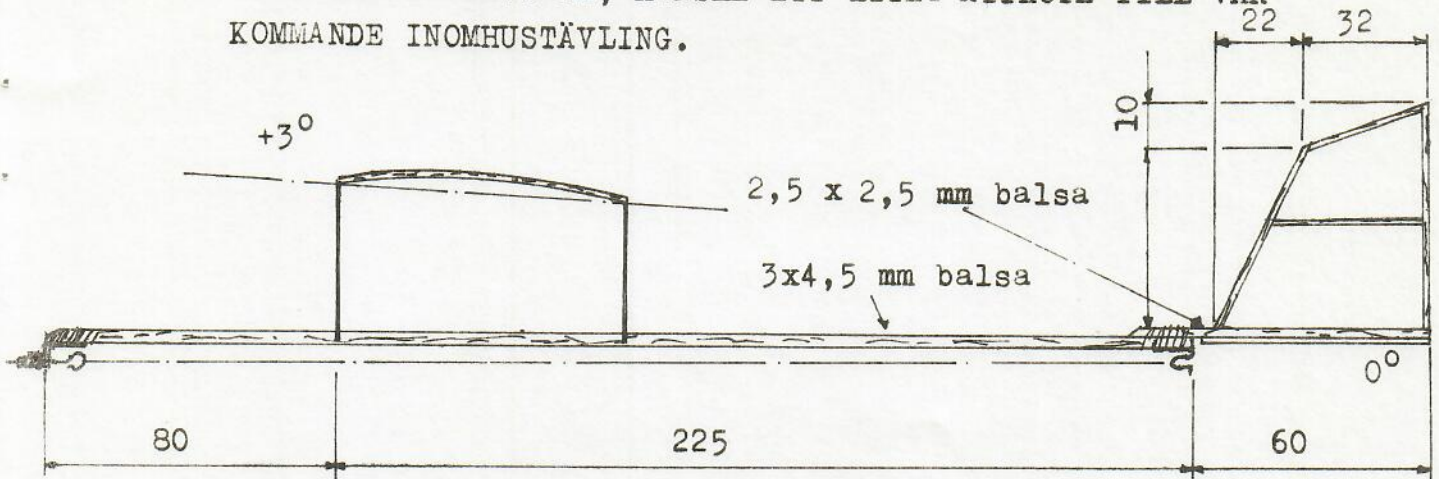

Vira runt
 med stark
 tråd och
 limma
 Lager
 Bind med fin koppartråd
 och löd fast röret med
 pianotråden.

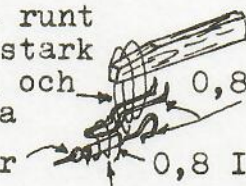

TYROMIN I
 E.M Johnson
 USA
 Skala 1:2

Limma fast mitterspygeln
 efter V-formen är klar.

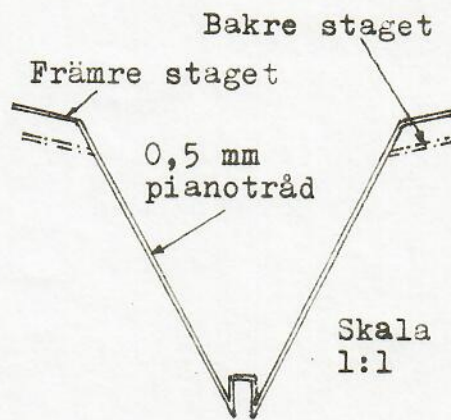

0,8 mm balsaspyglar



R.C.



Kent Reher.



Kent Gustavsson



Bengt Nordin

Sundsvalls kursen



Kroppen är utav 3x9,5 mm medium balsa.

Bakkroppen är en 3x4,5 balsalist som är avsmalnad till 1,5 mm i änden.

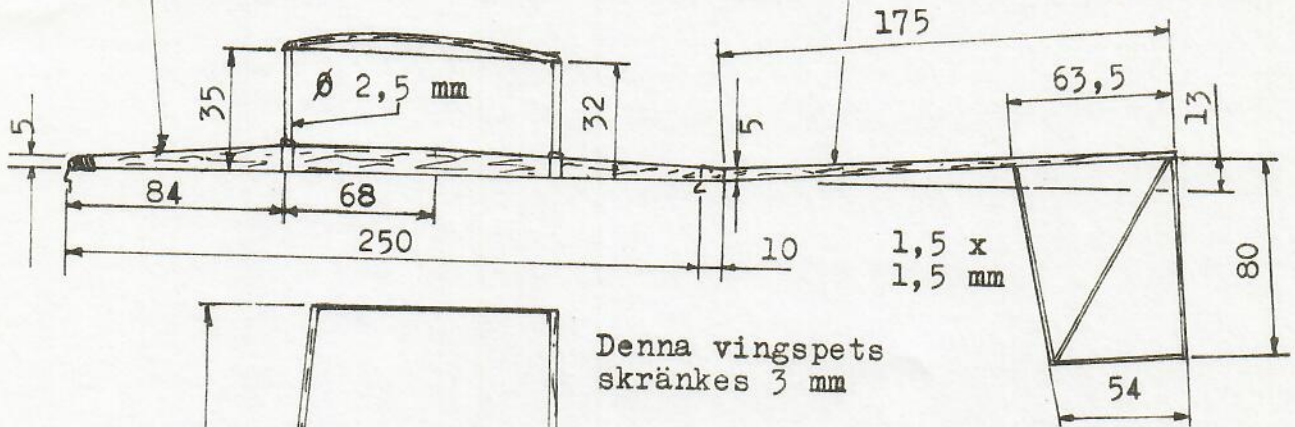

Denna vingspets skränktes 3 mm

Listerna till stabben är utav 1,5 x 1,5 mm

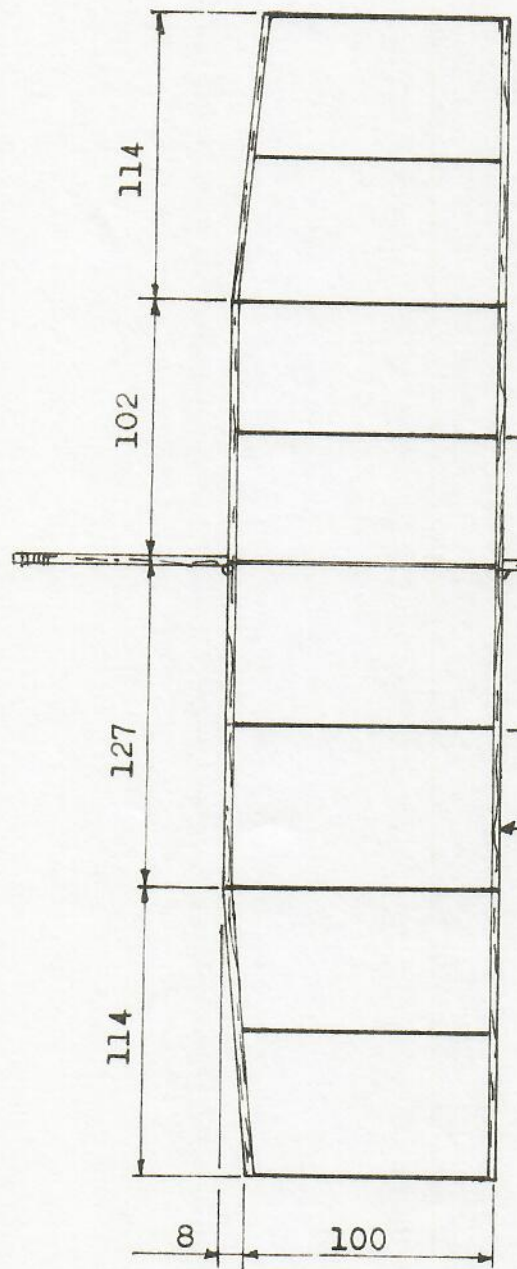

ISEN
"FUD"
U.S.A

Propellern
är 300 x
450 mm.
t=0,8 mm

Listerna till ving-
en är utav 2,5 x
2,5

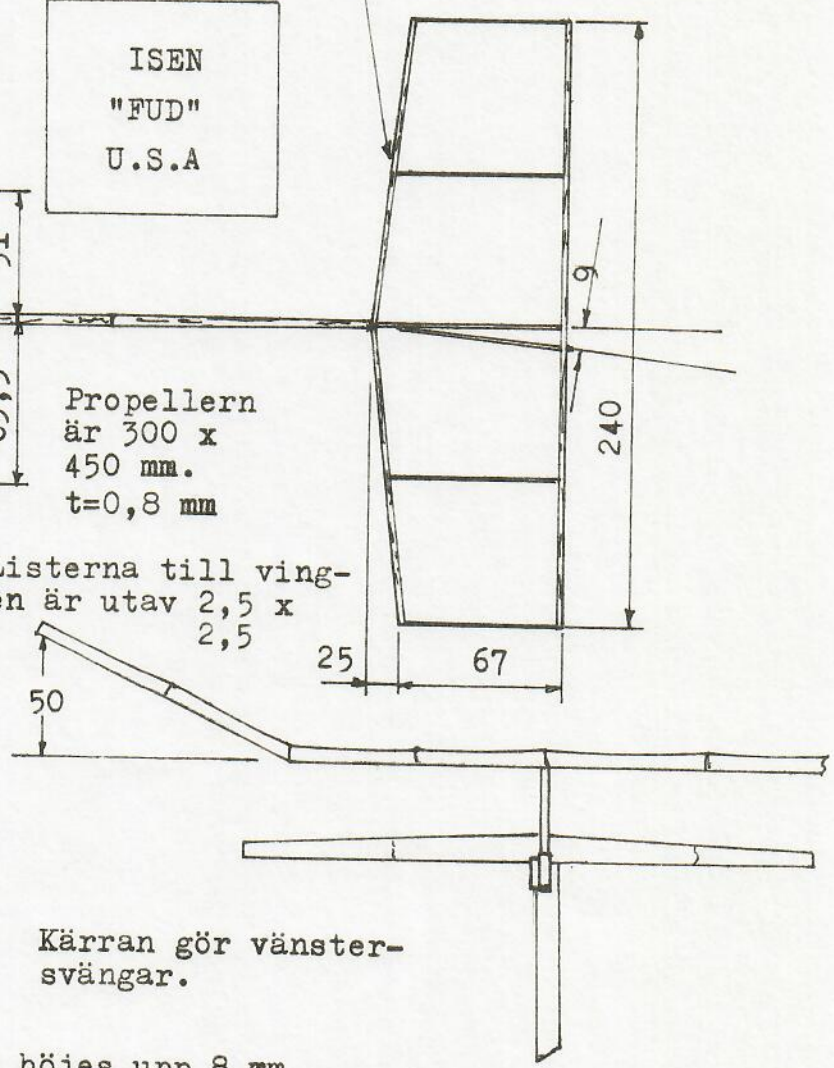

Kärran gör vänster-
svängar.

Frankanten på vänster vingöra böjes upp 8 mm

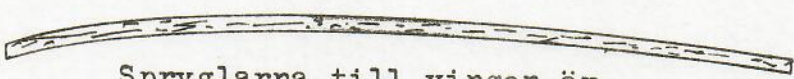

Spryglarna till vingen är
0,8x2 mm medium balsa



Stabspryglarna är 0,8x1,5 mm medium balsa

ll.

COUPE D'HIVER 7A-05

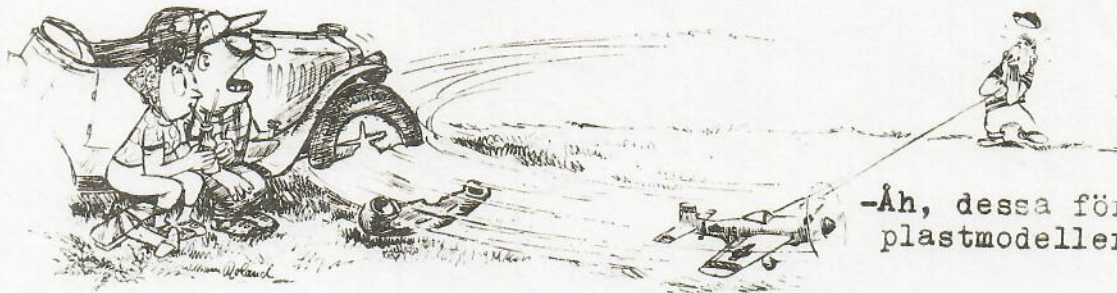
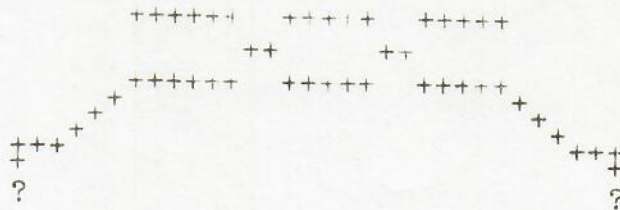
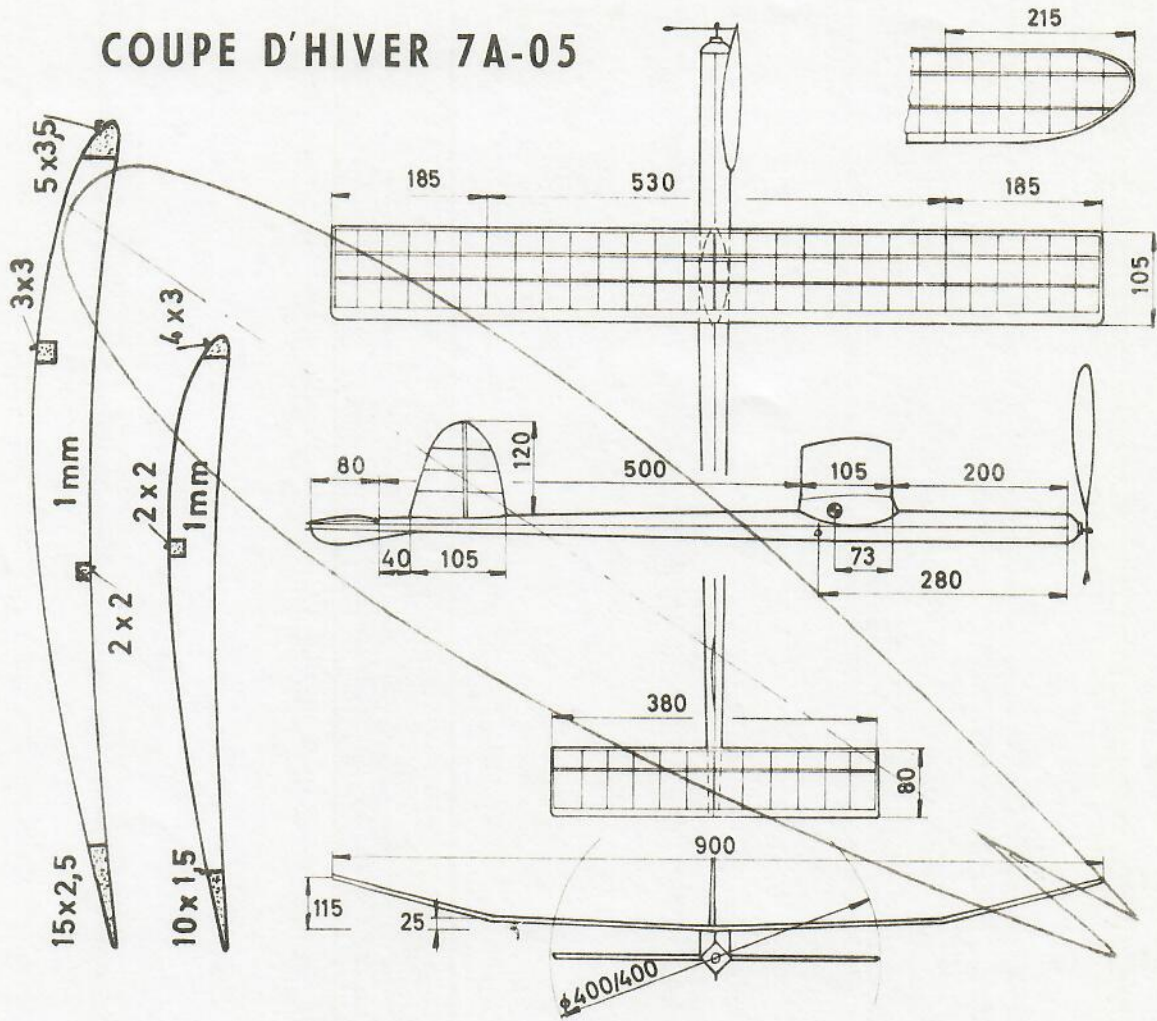

-Åh, dessa förb...
plastmodeller.

FORMEL FÖR BERÄKNING AV STABILITETS-
KOEFFICIENTEN.

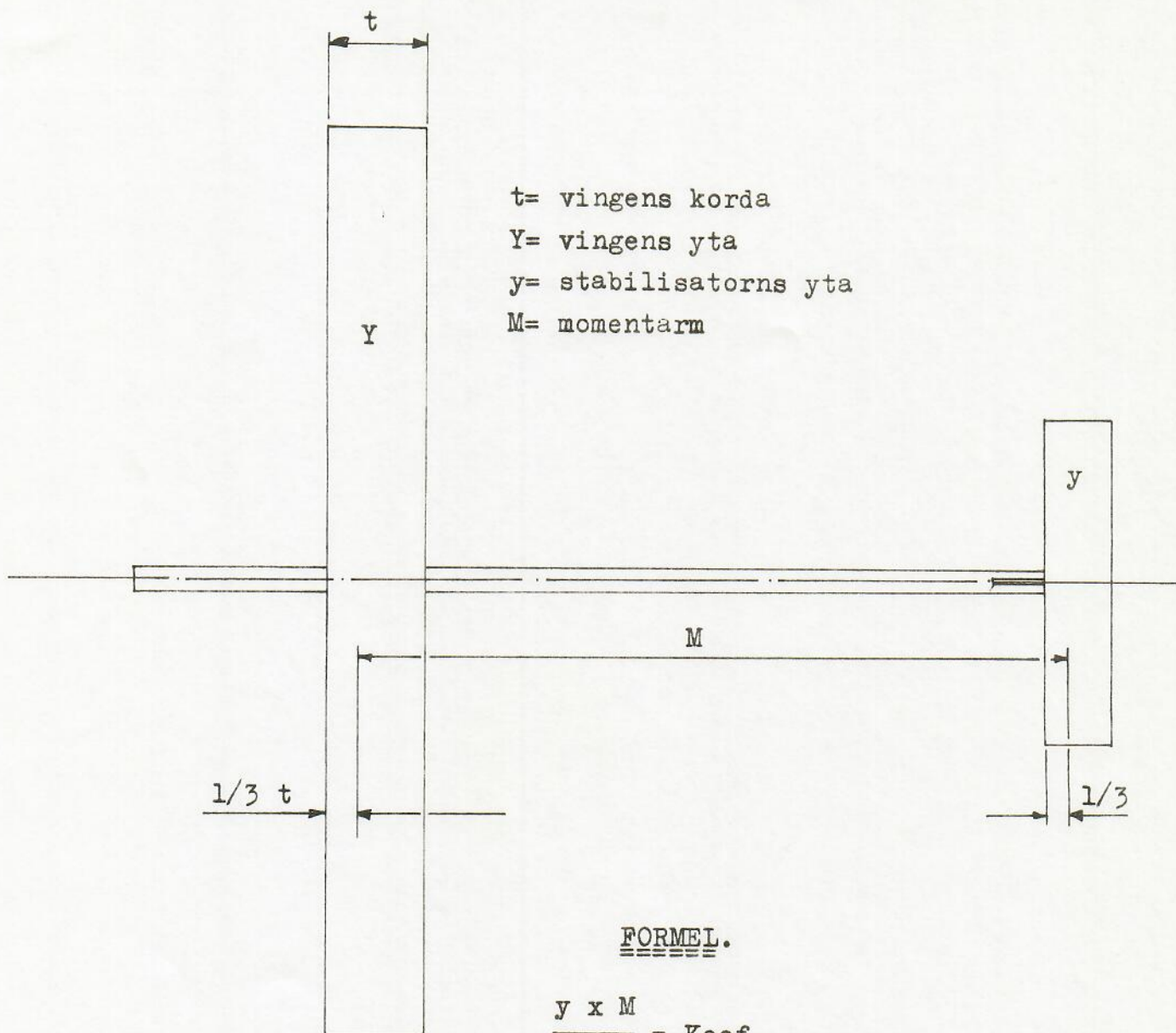

FORMEL.

$$\frac{y \times M}{Y \times t} = \text{Koeff.}$$

KOEFFICIENTER.

Klass	Lugnväder	Hårdväder
F1A	0,8	1,0-1,2
F1B	1,0	1,2
F1C	1,0	1,2

LITET OM RADIOAKTIVITETEN INOM HMSK.

Efter några påstötningar från HMSK:s ordförande finner vi oss nödsakade att gå till några rader angående det radiostyrda modellflyget inom klubben. För det första skulle vi vilja påstå att vi tillhör den mest aktiva gruppen inom HMSK, även om vi inte har märkts så mycket i tävlingssammanhang. En och annan helsida om radioflyg har dock setts i ortens lokaltidning, Huvudaktiviteten har vi lagt på att värva medlemmar och lära dem att flyga. Mycket tid har vi även lagt ner ute i Vangsta på vårt blivande flygfält, dock utan den omdiskuterade ersättningen som dock är av mindre betydelse, men fler(fri) flygare kunde ju ha visat ett större intresse att hjälpa till med arbetet.

En ny radiomodell har vi också provat ut. den har förvisso till en del lånats urav en ritning i Modell Airplane News, men har ändrats på många punkter för att bli en bra andra kärra efter Falkonstadiet. En annan variant av Skoter I kallad Skoter II är under utprovning. Det är en högvingad variant av I utan skevroder i första hand avsedd som nybörjarkärra. Att modellen är både lättbyggd och lättflugen kan intygas av ett flertal medlemmar som nyligen lärt sig flyga. Kärran är i första hand avsedd som klubbmodell och ca: 15 byggsatser har tillverkats. Byggsatser sågas upp av undertecknade när tillräkligt många beställningar finns till ett ringa pris., en enklare ritning finns i detta nr.

Vi har med dessa rader försökt att rycka upp oss på radiosidan, och lovar att hädanefter försöka få med en eller flera sidor i varje nummer av FLUGAN.

Bengt & Kent.



"SKOOTER" spv. 1260 m.m.

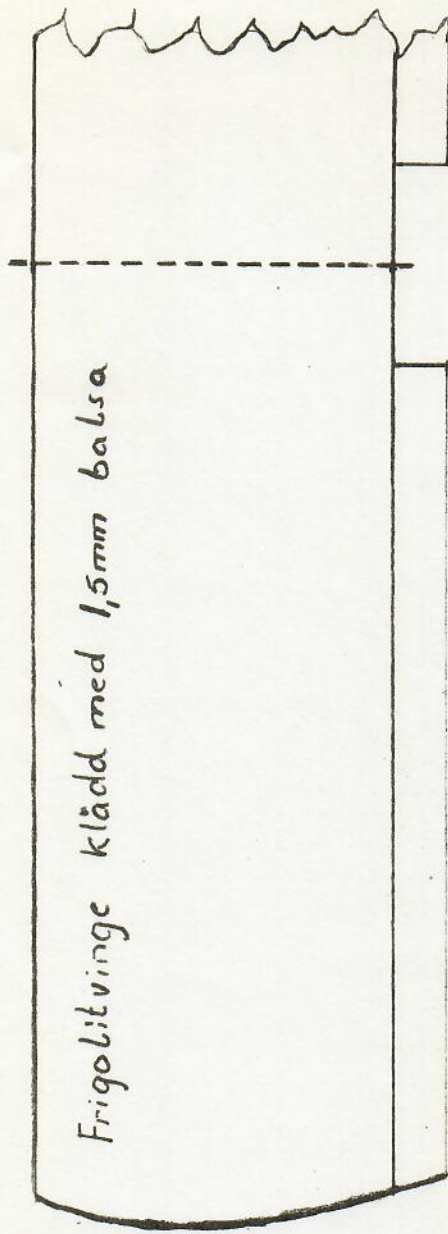

630mm

Skala:
1:5

Motor: HP 40

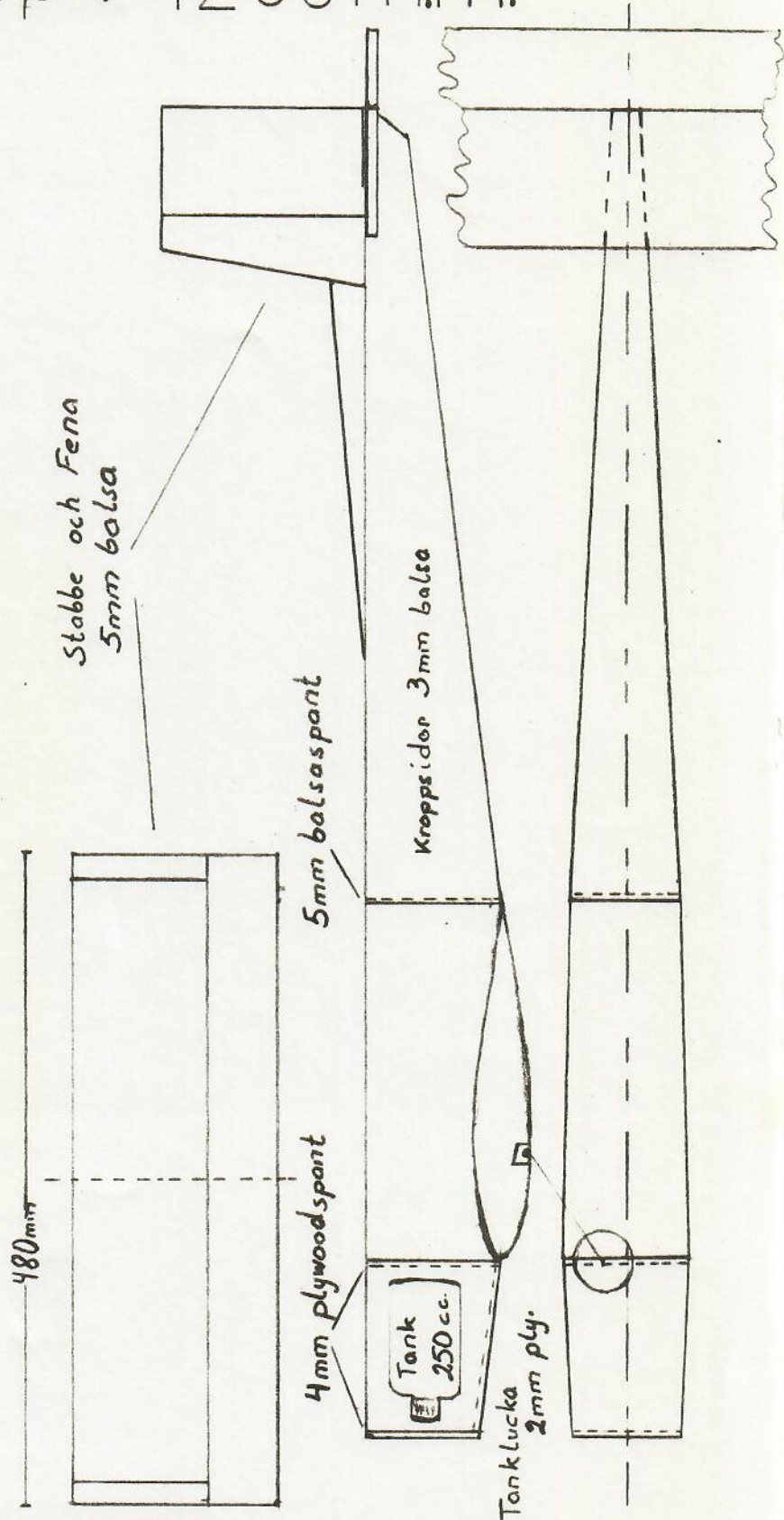

Bengt Nordin och Kent Reher.