

STABBEN

Nr. 1 1973
År. 16

SVERIGES ÄLDSTA MODELLFLYGTIDNING

STABBEN är nu inne på sitt 16:e år. Och så gammal har ingen nu levande modellflygtidning lyckats bli. Redaktören som under de 5 år han gjort tidningen, har alltid försökt få ihop en så allsidig och bra information som möjligt. Men det har då och då klagats på att det är för mycket friflyg i tidningen. Jag är friflygare. Jag vet inte mer om linstyrning än det jag läser i Modellflygnytt och hör klubbens linflygare diskutera om. Plus lite praktisk erfarenhet från början av 50-talet. Om radio vet jag lika lite.

En är det faktiskt så, att det är grenchefens arbete att förse redaktören med material. Jo då. Och då blir man lite sned, när den mesta kritiken kommer från sådana som vet hur dom skall gå tillväga för att få med material i tidningen. Att det står mycket friflyg i "blaskan" beror på att jag också är grenchef i friflyg. Som redaktör tar jag med ALLT som kommer in. Och som det blivit under 1972, så har tidningen bara kommit ut i 4 nummer. Och utgivningen har skett när jag fått ihop eller fått in material till 16 - 20 sidor.

Så ett tips till er klagare. Förse grencheferna med material, och se till att de skickar det vidare till mig. Eller skicka materialet direkt till mig.

Redaktörens arbete består "bara" i att renskriva, sammanställa och trycka tidningen. Skrivandet skall medlemmarna eller grencheferna göra.

Om vill ni ha en bättre STABBE, som kommer ut oftare, så släng er över grencheferna.

Hur som helst. En god fortsättning på 1973 önskar jag alla.

LARS-G. OLGFSSON

AKMG:s styrelse och övriga befattningshavare 1973.

Ordförande.

Olof Hansson, Torbjörnsliden 3, 417 29 Göteborg. Tel. 223026

Sekreterare.

Lennart Flodström, Uppegårdsvägen 72, 440 00 Stenungsund, 0303/80377

Kassör

Acke Sjöström, Väderilsgatan 8, 417 37 Göteborg, 547728

Klubbledare.

Lars-G.Olofsson, Grevegårdsvägen 56, 2tr., 421 61 V.Frölunda 493055

Grenchefer.

Friflyg.

Ole Holmblad, Fullriggaregatan 9, 421 74 V.Frölunda 292919

Linstyrning.

Anders Leimalm, Box 5032 b, 563 00 Lilla Edet 247982 el. 0520/60360

Radio.

Allan Hägg, Karlagatan 35, 416 61 Göteborg 196349

Suppleanter.

Friflyg.

Sven Calander, Drakenbergsgatan 41, 412 69 Göteborg 407940

Linstyrning.

Alf Eskilsson, Ringgatan 17, 434 00 Kungsbacka 0300/11766

Radio.

Christer Lundgren, Solrosvägen 5, 440 44 Surte 980918

Klubb fotograf.

Ole Holmblad, Adress se ovan.

Bibliotekarie.

Kenneth Gustavsson, Tvillingatan 3c, 431 43 Mölndal 292527

Redaktör STABEEN.

Lars-G.Olofsson. Adress se ovan.

Klubbmästare.

Ulf Carlsson, Hogenskildsgatan 17, 416 57 Göteborg 195114

Lokalchefer.

Lars-Åke Andersson, Hembyggarevägen 9, 416 76 Göteborg 262537

och

Gunnar Grahn, Ätthögsgatan 2a, 416 74 Göteborg 256314

Revisorer

Per Nilsson, Tungevägen 9, 440 32 Ytterby 0303/91321

och

Bertil Attervik, Kapplandsgatan 38, 414 78 Göteborg 412836

Valkommite.

Lars-Olof Danielsson, Armlängdsgatan 1, 421 36 V.Frölunda 458765

och

Christer Söderhäll, Ljungkullen 32, 433 00 Partille 261558

De återstående befattningshavarna utses av Styrelsen.

Tävlingssammansättningen i Friflyg 1972.

Vi börjar med klubbmästerskapet.

6 tävlingar har flugits. Den första den 16/1 och den sista den 20/8. Efter det har vädret varit på sitt absolut sämsta humör de dagar vi hade bokat Säve.

Räddningen har varit att vi kunnat utnyttjat Trollhättans flygplats för 1 tävling och Genevadsossen för 2. Det underliga är att vi hade mer tävlande / tävling på dessa flygplatser än vi hade på Säve.

Och än en gång har vi sett resultatet av att vi inte kunnat utnyttja Säve ordentligt. Folk tröttnar på att flyga när man inte har fält om det blåser västlig vind. Vilket det gör till 90%.

Nu till resultaten.

A1.

1. Ole Holmblad
2. Lennart Widh
3. Sven Carlander

Handluns.

1. Lennart Widh
2. Ole Holmblad
3. Sven Carlander
Ove Pettersson
5. Lars-Olof Danielsson
Lars-G.Olofsson
Gunnar Wivardsson
8. Per Karlsson

A2.

1. Lasse Larsson
2. Nisse Wallertin
3. Olle Broman
Lennart Widh
5. Lars-G.Olofsson
6. Tony Ribbås
7. Ulf Lindgren
8. Lennart Flodström
9. Lars-Gunnar Segerlind
Bengt Sjöberg
11. Sven-Olof Johansson

B2.

1. Lennart Flodström och
Lars-G.Olofsson

Det nationella tävlandet började med VT.

Lennart Widh flög Handluns. Bra. 2:a.

A2 junioren Lars-Gunnar Segerlind kämpade förtvivlat med att få en modell att fungera. Det gick nu inte så bra. 22:a.

Dagens glädjefämne var A2 senior. Ett av årets få. Alla 4 bland de 13 bästa. Nisse Wallertin kom 3:a, Lasse Larsson 5:a, Lars-G.Olofsson 11:a och Lennart Widh 13:e.

B2 var dåligt. Lennart Flodström 9:a och Lars-G.Olofsson.

I C2 gjorde Ulf Carlsson en bra insats, då han blev 5:a, 12 sek efter segraren.

Uppsalas Majtävling var nästa tävling på programmet. Dessutom UT-1.

Vi ställde upp med 5 man i A2 och med medelmåttiga resultat. Bäst var Olle Broman på 8:e plats, Lennart Widh 12:a, Nils Wallertin 15:e, Lasse Larsson 17:e och Lars-G.Olofsson 32:a.

I B2 var det dåligt igen. Lennart Flodström 10:a på 5 starter och Lars-G.Olofsson 11:a på 2 starter.

I C2 flög Ulf Carlsson dåligt för en 9:e plats.

Så dåligt gick det för Ole Holmblad i Handluns, 12:a.

I tävlingen om Sven Ejelmerus minne brukar vi flyga bra. Och det var inget undantag i år. Nils Wallertin vann med 5 max och Lennart Widh kom 8:a.

Vår tävling "Västkusträffen" blev en blåsig tillställning, med dåliga tider. Trots det flögs det bra på många håll. Främst A2.

Olle Broman vann, Nisse Wallertin 2:a, Lasse Larsson 3:a, Lennart Flodström 4:a och Lennart Widh 8:a. A2 juniorerna Ulf Lindgren och Lars-Gunnar Segerlind kämpade bra så länge de hade något att flyga med. Ulf kom 4:a och Lars-Gunnar 8:a.

Lennart Widh kom 3:a i A1-sen. Och Ole Holmblad 4:a i A1-jun.

Lennart Flodström gjorde 1 start i B2 och kom sist.

I C1 var Rune Hermansson med. Han kom 2:a.
Alla startande i Handluns var göteborgare.
Nästa tävling gick på natten. Skvaderns traditionella tävling och UT-2.
I A2 var Olle Broman bäst på 6:e plats, Lasse Larsson 10:a, Lars-G.Olofsson 13:e, Nils Wallertin 19:e och Lennart Flodström 26:e.
I B2 kom de 3 deltagande AKMG:arna in på platserna 11, 12, 13. Lars-G.Olofsson före Ove Pettersson och Lennart Flodström
Ulf Carlsson flög sig till en 6:e plats bland C2; orna.
Sedan var det dags för UT-3 och Solnas Hösttävling.
I A2 var Lars-G.Olofsson bäst på 10:e plats. Olle Broman 12:a, Nils Wallertin 15:e och Lennart Flodström 24:e.
I B2 kom Lars-G.Olofsson 5:a och Lennart Flodström 16:e.
Sista tävlingen var SM. Dessutom UT-4.
I A1-jun. flögs det bra. Ole Holmblad kom 3:a och Lars-Olof Danielsson 9:a. Seniorerna var sämre. Lars-G.Olofsson kom 11:a och Lennart Widh 13:e.
I Handluns flög vi dåligt, men trots det blev det bra utdelning. Ove Pettersson vann seniorklassen, Lars-G.Olofsson kom 2:a, Lennart Widh 7:a och Lars-Åke Andersson 9:a.
I juniorklassen flög Lars-Olof Danielsson bra för en 6:e plats.
I A2 gick det skapligt. Lasse Larsson kom 2:a i en 3 manna fly-off. Lars-G.Olofsson kom 9:a, Nisse Wallertin 15:e, Lennart Widh 25:e och Olle Broman 27:e.
Sven-Olof Johansson var 20:e A2-junior, medan Lars-Gunnar Segerlind fick kärorna söndertrampade.
I B2 var Lennart Flodström bäst på 7:e plats. 11:a var Lars-G.Olofsson.
I C2 var Ulf Carlsson 7:a och ende C2 junioren Rune Hermansson 12:a.
Ulf Carlsson har deltagit i 2 internationella tävlingar. NM Och EM.
I NM kom han 3:a och i EM näst sist.
3 man placerade sig på den s.k. landslagsligan.
Lasse Larsson 7:a i A2, Lars-G.Olofsson 14:e i A2 och 7:a i B2 och Ulf Carlsson 8:a i C2.

Detta var en liten sammanfattning av vad som hänt. Inte är det någon vidare trevlig läsning inte. 7 tävlingar har vi deltagit i. 4 av dem var UT-tävlingar. Våra juniorer har små möjligheter att få vara med och tävla. Klubbtävlingarna blir sämre och sämre. Man tröttnar på att hålla på när man måste begära tillstånd för att ha klubbävling på Säve. Är det då dåligt väder den dagen, så får man vänta och chansa på nästa månad. Vi försöker därför att flyga på Genevadmossen och Trollhättans flygplats även i år.

Läs nu igenom ovanstående en gång till. Och ta det på rätt sätt. Vi är bättre än resultaten visar. Se nu till och visa det också.

Lars-G.

Hjelmeruspokalen

Pingstdagen hade 5 AKMG:are åkt till Malmslätt för att försöka behålla den pokal som Nisse Wallertin tog hem förra året.
Nu gick det inte så bra, trots att alla före start påpekade att det var Wallertinväder. D.v.s. blåsigt och mycket turbulent. Dessutom blåste det åt fel håll, så fältet räckte inte till. Märkligt att ingen klagar här, Säve är bra mycket bättre.
Vår junior Lars-Olof Danielsson skötte sig bäst med en 7:e plats. Lars-G. var 9:a, Lasse Larsson 11:a, Nisse Wallertin 31:a och Lennart Widh 35:a. Inget vidare alltså, men tyvärr så måste man ha mycket tur en sådan här dag. Lars-Olof hade chans till 2:a plats om han maxade i sista. Han letade efter termik i över 20 minuter med kärnan på linan, men när han kopplade i bra termik, så hängde inte kärnan med. Lars-G:s ena start var i termik. Kärnan steg de första 20 sekunderna till uppåt 70-80 meter, för att sedan komma in i ett turbulent område, där den tryckte ner till 20 meter på några sekunder. Detta var 2 exempel på hur marigt det var att få ihop bra tider.
Claes Mårtensson tog nu hem bucklan före Michael Borell och Rune Olsson. Resultat på annan plats.

Lars-G.

Årets första klubbävling i friflyg.

Gick den 14/1.

A2 seniorerna hade tagit sig till mossen i Genevad för att flyga. Då det blåste på tvären där, så föredrog dom att flyga med 2 min. max. Trots detta var det bara Nisse Wallertin som gjord 5 max. Juniorerna som inte kunde ta sig till mossen, flög på Säve. Dom gjorde 3 startar på man, utom i Handluns, där dom flög 5.

Resultat.

A2

1. Nisse Wallertin	120	120	120	120	120	600
2. Lasse Larsson	120	101	120	120	120	581
3. Olle Broman	118	98	66	79	120	481
4. Sture Eriksson, Trollhättan	112	120	73	53	110	468
5. Lars-Gunnar Segerlind	120	95	120	-	-	235

A1

1. Ole Holmblad	126	112	86			324
2. Sven Carlander	135	64	97			296
3. Lars-Olof Danielson	78	95	113			286

Handluns

1. Sven Carlander	48	40	31	31	29	179
2. Lars-Olof Danielsson	24	36	26	51	34	171
3. Ole Holmblad	16	20	28	12	60	136

Och så en vädjan till friflygs seniorerna i Göteborg. Försök att hjälpa till och transportera juniorer till tävlingarna. Vår juniorverksamhet är på uppåtgående och det skulle vara mycket tråkigt om dom tröttnade på att inte få vara med.

Lars-G.

Klubbävling 2 i Friflyg.

Kördes Söndagen den 4/2. Denna gång på Trollhättans Flygplats. Vädret var dimmigt i början och vi kunde inte börja förrän vid 12-tiden. Dimman låg då kvar lite och vi beslöt att flyga med 2 min. max. Vindstyrkan låg mellan 4-6 m/sek.

Mycket folk hade mött upp. Mest glädjande var att 5 man flög A1. Lika många + 1 kvinna flög A2 och 3 man flög Handluns. Utöver dessa flögs det Wake av Floda och C2 av Lars-Åke och Ulf Lindgren. Lasses "Near Miss" flög fint. Han har byggt en ny vinge till sin gamla häck och restaurerat resten. Ulf började få hyfs på sin "18 Ton", men en timer påjade och han fick avbryta.

I Handluns gjorde Lars-Olof en mängd fina trimstarter. Men när det började tävlas, var Ole' helt suverän. Om han inte slarvat i 2:a start, borde han fått ihop bortåt 200 sek., vilket är gångbart resultat. Lars-G. var 3:a med en luns som inte ville alls. Slängde sönder vingen i 2:a start.

Ole var lika suverän i A2. 5 max. Han har efter mycket tjat äntligen fått kärran färdig och bra flyger den. Nisse var 18 sek., Lasse 32 sek., och Lars-G. 55 sek., efter. Louise Flodström var 5:a. 475 sek. fick hon ihop. Kärran flög fint och det är bara rutin som fattas. Lars-Gunnar flög bara en start, då medhjälparen i 2:a start släppte lite galet och kärran gick direkt i marken. Lars-Gunnar. Var inte rädd att be någon mer rutinerad kille att släppa kärran.

I A1 hade Lasse Larsson minskat ner sin A2:a "Maxi 8" (SM 2:a) till A1 format. Och det fungerade verkligen bra. Han fick ihop 5 klara maxar. Lars-Olof var 33 sek efter. 3 av starterna max. 3:a var Ole. Han flög bara 3 starter. Han blev sur efter en missad start och slängde winshen i ilskan. Och då blir det ännu sämre tid. 0 sek. enl. reglerna. Han lade av efter det. Rune Hermansson och Sven-Olof Johansson hade byggt var sin "Number Nine". Kärrorna flög fint (som väntat) och bara rutin fattas. Rune flög bättre ju längre tävlingen varade medan Sven-Olof drog sönder vingen i 2:a start. Det här med att flyga 2 min maxar är inte dumt. Man kan utnyttja mindre fällt och tiden är så lång att man kan inte bara flyga och hoppas. Man ser också hur kärrorna uppträder under längre tid. Man kan också ganska säkert avgöra om en 2 minuters max hade blivit en 3 min. dito. Om vi hade flugit med 3 min. maxar hade inte Ole flugit fullt. 1 hade han bergis missat, en var ett gränsfall och 3 var klara. Däremot hade Lasse med all säkerhet fått ihop alla 5 i A1. Kärran låg på fina höjder i varje start. Jag tror inte att ordningsföljden hade ändrats mycket heller. ~~RENE~~ Nisse, Nisse och jag hade starter strax över 2 min i A2. Och i dom starterna hade det inte blivit några 3 min. Det räcker alltså fint med 2 min. vid klubbävlingar.

Lars-G.

Resultat.

A2

1. Ole Holmblad	120	120	120	120	120	600
2. Nils Wallertin	120	120	114	108	120	582
3. Lars Larsson	88	120	120	120	120	568
4. Lars-G.Olofsson	65	120	120	120	120	545
5. Louise Flodström	103	94	120	95	63	475
6. Lars-Gunnar Segerlind	89	-	-	-	-	89

A1

1. Lars Larsson	120	120	120	120	120	600
2. Lars-O.Danielsson	120	120	103	120	104	567
3. Ole Holmblad	120	120	93	-	-	333
4. Rune Hermansson	29	67	57	59	120	322
5. Sven-O.Johansson	54	-	-	-	-	54

Handluns

1. Ole Holmblad	49	5	59	26	25	164
2. Lars-O.Danielsson	18	19	30	21	26	114
3. Lars-G.Olofsson	6	3	-	-	-	9

FFN International

En liten läsövning på engelska. Dessutom en tävlingsinbjudan.

Den handlar om en internationell friflygstävling.

Det är ju nära och bra för oss Göteborgare.

Båt till Immingham och sedan c:a 6 mil till flygplatsen.

Tänk på det.

Men.

Ni behöver pass och en internationell tävlingslicens.

Det är dags att skaffa det nu.

Skaffa ansökningsblankett för licens från SMFF.

Fyll i och skicka till ~~RENE~~ SMFF

Den kommer med tiden på posten.

Ni som redan har licens.

Förnya den.

Samma blankett används.

De va de.

O de skulle väl va roligt att va me va.

Lars-G.

FREE FLIGHT NEWS INTERNATIONAL '73

The Editors of Free Flight News cordially invite you to participate in the
FREE FLIGHT NEWS INTERNATIONAL '73

(recognised by the Federation Aeronautique Internationale and the Society of Model Aeronautical Engineers) which is to be held at the airfield of RAF Strubby, near Mablethorpe, Lincolnshire on 7th, 8th and 9th September 1973.

The competition will be for the three FAI Categories F1A, F1B and F1C and will be conducted in accordance with the FAI Sporting Code, section 4 --- Aeromodels.

The Contest Director will be George Lynn, and the jury will comprise:

Ron Firth	Sheffield S.A.	Great Britain
Peter Freebrey	Northwood M.A.C.	Great Britain
John Bogaerts	Capitaine-Aviateur Luc Mommer Club	Belgium

Entries are invited from any aeromodeller holding a current FAI Sporting Licence issued by his National Aero Club. Entry forms will be distributed not later than 7th June 1973.

The timetable for the meeting is:

Friday 7th September: Reception and test flying.

<u>Saturday 8th September:</u>	F1C	F1B	F1A
Round No. 1	09.00-09.45	09.45-10.30	10.30-11.15
Round No. 2	11.15-12.00	12.00-12.45	12.45-13.30
Lunch break			
Round No. 3	14.00-14.45	14.45-15.30	15.30-16.15
Round No. 4	16.15-17.00	17.00-17.45	17.45-18.30

A social evening will be arranged on this Saturday evening, commencing at 20.30 hours; the venue will be announced.

<u>Sunday 9th September:</u>	F1C	F1B	F1A
Round No. 5	09.00-09.45	09.45-10.30	10.30-11.15
Round No. 6	11.15-12.00	12.00-12.45	12.45-13.30
Lunch break			
Round No. 7	14.00-14.45	14.45-15.30	15.30-16.15

The fly-off, if required, will start at 16.30 hours in the order F1C, F1B and F1A.

The prize-giving will be held at 18-30 hours.

MODELLBYGGGARE !

Snart händer det något i Göteborg.

WASA HOBBY

Specialaffär för båtbyggare, flygare och rallare.

MOLINGGATAN 15

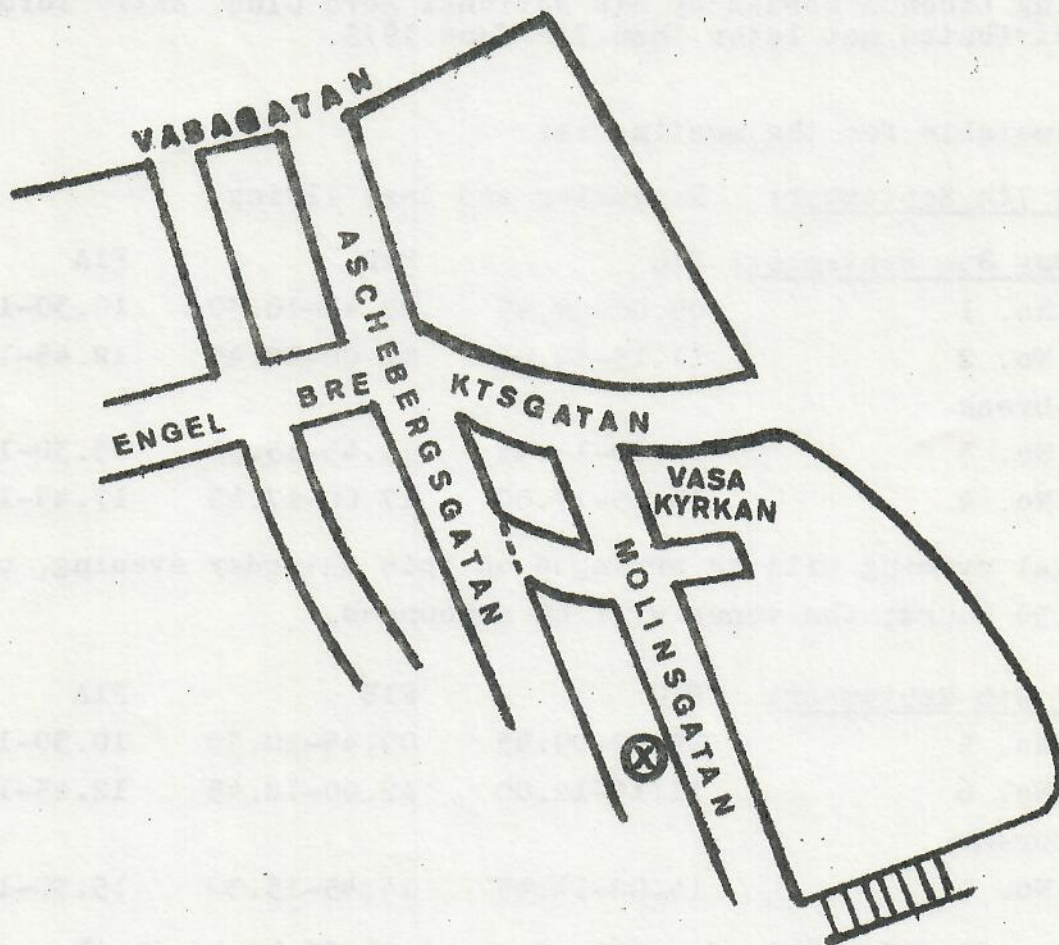

10-Startskonkurrenzen i Hillerød

Den 28-29/4

Dit åkte en stor samling från AKMG free flight team. Trots att TV:s vädergubbar lovat regn, kuling och annat otyg. Och se. TV hade fel igen. Lördagen var solig och med en vindstyrka som låg mellan 5-7 m/sek. I 5:e perioden mulnade det lite och vinden mojnade. På Söndagen var det mulet, men det blåste nästan ingenting. Max 2 m/sek. Och det var varmt. De som trotsade TV vädret var Lars-Olof Danielsson, Ole Holmblad, Nils Wallertin, Lasse Larsson, Lennart Widh och undertecknad som är Lars-G. Olofsson. Dessutom var Sture Eriksson från Trollhättan på plats. Men var fanns alla anmälda skåningar? Killarna från Lund kom dit, men bara Lennart Hansson från AKM. Och han var bara där på Lördagen. Dom som inte kom missade i alla fall en nyttig genomkörare och en toppenmysig tävling.

Vi skötte oss över lag bra. De flesta tog väl tävlingen som en test på sig själva och modellerna inför våra kommande tävlingar. Vi har ju inte haft så mycket av den varan i år.

Hur det gick.

I Handluns var en Dansk bäst, Flemming D. Kristensen. Vilket löd han har i armen. 2:an var Dansk även han. Men 3:a var Lars-Olof. Inga direkt dåliga tider, men inga direkt bra heller. Widhen kom 6:a, med mycket upp och mycket ner plus 2 nol-lor i protokollet. 7:a var Ole. Inget tycktes stämma.

I A1 var det tredubbelt AKMG fft. Ole började fint med 3 maxar och 164 sek. Han ledde stort då. Men sedan gick det utför. Lasse missade lite i början, men visade sedan upp en grym säkerhet. Han vann till slut på lite enorma 1687 sek. Lars-Olof började lite tveksamt, men flög bättre ju längre tävlingen varade. 2:a blev han. Då har alla räknat ut att Ole blev 3:a.

3 man ställde upp i A2 Begynner. Ole ledde efter Lördagens övningar, men en omöjlig dansk slog till med 4 max i de sista starterna och gick förbi.

I A2 Ekspert var det mycket AKMG fft igen. Lasse vann. 9 max och en miss. 5 max på Lördagen liksom dansken Jim Prydsö. Lars-G. var 2:a. 9 max och en miss. 5 max på Söndagen liksom Danskar na Svend Grönlund, Finn Bjerre och Peter Buchwald. 3:a var Peter Otte, Danmark. 4:a var Lennart Widh. Han flög lite ojämt, men missarna var inte stora. Nils Wallertin kom 11:a. Han flög som vanligt säkert när han letar termik själv. Men när han skall försöka sig på piggybacking missar han ofta. Sture Eriksson var 13:e man. Efter en knackig första dag gjorde han en grann uppräckning. Piggybacking ja. På Söndagen praktiserades detta mycket. Men toppen var nog sista start. Nästan alla A2-flygarna stog uppradade plus några Wakeflygare med motorerna färdiggevade. Det var inte många meter mellan var man. Jag hade en dansk på var sida. Ungefär 2 meter till varje. Ingen ville börja. Då drog Sture en trimstart. Fick termik och startade resten. Alla drog på en gång. Det märkliga var att ingen trasslade linan. Men vilken SKÖN syn. 10-12 A2-or plus 3 wakar i samma blåsa.

A1

1. Lasse Larsson		AKMG free flight team	
160 180 180 127 180	180 180 120 180 180		1687
2. Lars-Olof Danielsson		AKMG free flight team	
90 87 180 89 98	180 27 180 180 110		<u>122</u> 123
3. Ole Holmblad		AKMG free flight team	
180 180 180 164 59	83 71 180 86 ?		1183
4. Per Grunnet		Danmark	
67 148 100 172 77	84 123 129 70 71		1011
5. H. Andersen		Danmark	
110 41 97 68 146	122 57 58 67 180		932
6. S. Lundqvist		Lund	
125 180 0 0 0	0 0 0 40 65		410

A2 Begynner

1. C. Söeborg Larsen		Danmark	
? ? ? ? 446	136 180 180 180 180		1302
2. Ole Holmblad		AKMG free flight team	
101 91 180 80 73	95 180 142 67 103		1112
3. Fredrik Fex		Lund	
53 43 36 60 0	0 0 0 0 0		192

A2 Ekspert

1. Lasse Larsson		AKMG free flight team	
180 180 180 180 180	180 180 180 148 180		1768
2. Lars-G.Olofsson		AKMG free flight team	
180 180 180 180 120	180 180 180 180 180		1740
3. Peter Otte		Danmark	
114 180 180 180 180	174 180 180 180 180		1728
4. Lennart Widh		AKMG free flight team	
177 165 180 180 139	180 156 180 180 180		1717
5. Jim Prydsö		Danmark	
180 180 180 180 180	85 180 180 180 180		1705
6. Peter Buchwald		Danmark	
180 180 180 78 180	180 180 180 180 180		1698
7. Karsten Kongstad		Danmark	
180 180 180 114 166	180 147 180 180 180		1687
8. Finn Bjerre		Danmark	
180 180 87 180 127	180 180 180 180 180		1654
9. Gunnar Nielsen		Danmark	
180 180 96 180 180	110 180 180 180 180		1646
10. Svend Grönlund		Danmark	
105 180 86 180 180	180 180 180 180 180		1631
11. Nils Wallertin		AKMG free flight team	
180 180 180 86 164	180 163 170 118 180		1601
12. Steffen Jensen		Danmark	
180 180 180 180 139	180 180 162 39 180		1600
13. Sture Eriksson		Trollhättan	
180 83 180 111 122	126 180 180 180 180		1622
14. Peter Rasmussen		Danmark	
120 180 105 180 140	180 122 129 130 180		1466
15. Per Grunnet		Danmark	
180 118 180 115 103	180 180 180 81 87		1404
16. Kurt Andersen		Danmark	
125 180 123 180 97	77 180 76 180 180		1398
17. Harald Andersen		Danmark	
180 169 82 132 80	180 68 175 180 74		1320
18. Per Sörensen		Danmark	
63 77 180 49 180	62 143 180 148 180		1262
19. Thomas Köster		Danmark	
0 0 0 0 0	160 180 180 180 144		844

B2

1. Erik Jakobsen		Danmark								
180	180	180	180	138	180	177	180	180	180	1755
2. Klaus Wetterberg		Danmark								
120	180	180	180	180	177	142	180	180	180	1699
3. Jörgen Korsgård		Danmark								
95	180	180	180	180	180	180	180	180	131	1666
4. Per Qvarnström		Lund								
180	180	180	180	145	138	180	180	68	180	1611
5. Lars-G.Olofsson		AKMG free flight team								
180	66	78	180	180	176	180	180	180	134	1534
6. Christian Schwartzbach		Danmark								
111	175	153	180	110	180	180	157	104	177	1527
7. Kjeld Kongsberg		Danmark								
0	0	0	0	0	126	180	180	180	165	831
8. Lennart Hansson		AKM								
180	180	124	180	128	0	0	0	0	0	792
9. Widell		Danmark								
72	180	149	99	0	0	0	0	0	0	500

C2

1. Paul Holm Nielsen		Danmark								
180	180	180	180	180	180	167	180	180	97	1710
2. Lars-G.Olofsson		AKMG free flight team								
131	180	156	180	180	131	180	156	108	180	1646
3. Steen Agner		Danmark								
123	180	144	180	180	0	0	0	0	0	807
4. Thomas Köster		Danmark								
180	180	0	0	0	0	0	0	0	0	360

VARFÖR ANVÄNDER INTE FLER HÖRSELSKYDD?

Ja det kan man fråga sig.

I dessa dagar då man på arbetsplatserna ser till att få någon form av hörselskydd, då struntar modellflygarna i stort att använda sådana.

Detta trots att det finns både billiga och bra sådana.

Jag skaffade mig lite Billesholmdun, när jag började med C2 igen. Nu har jag skffat ett par lurar.

Billesholm tillverkar dun som är billigt och bra. Det finns i olika förpackningar. Försäljningsnamnen är Bilsem Dun eller Bilsem Propp. Det senare är färdiga proppar.

De lurar jag har heter Silenta Pop och är det billigaste som går att få tag i. 24:- kostar dem.

Oavsett vilket hörselskydd ni funderar på, så finns dom hos arbetarskyddet.

Motorer väsnas något enormt.

Även radiomotorer med "Ijuddämpare"

Lars-G.

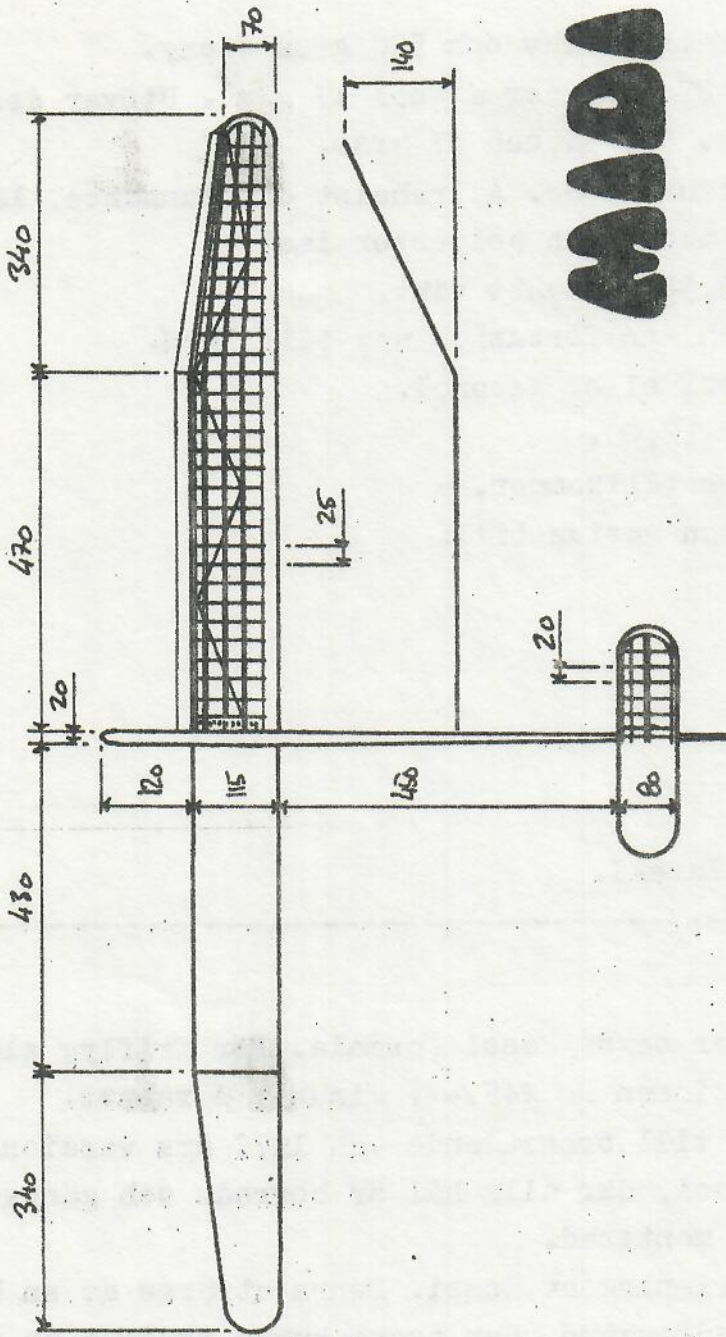

MADA 1

ALFA OJ

LASSE LARSSON

AVTÅG PÅ FLYGT BOM

HÖJDE KÖR

TP PÅ 5% %

BÄCKEOPP I NN BALSALÅDA

MYCKET BRA

MODELL. SÅ DE SÅ.

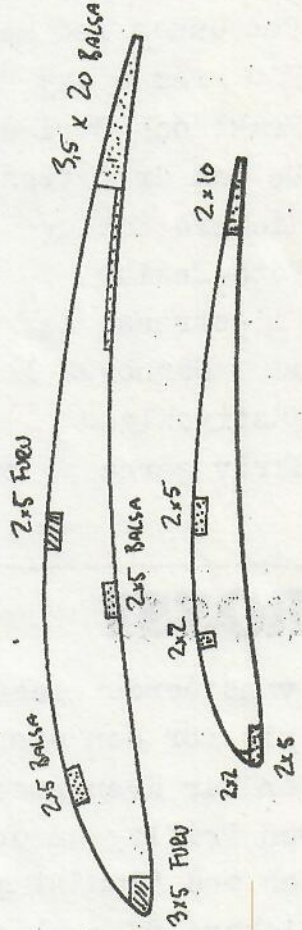

TUGGJÄNSTRÄD

TUNN **GLASFIBERVÄV**

OCH **LÄTTVIKTEPOXY**

Många mer än jag har länge jagat tunn glasväv för att kläda vingar, kroppar o.s.v.

Så annonserade en viss Richard Schley i Free Flight News om ovanstående material.

Jag skrev och fick hem 2 meter väv och 500 gram epoxy.

Den väv jag valde vägde 27 gram per m² och 47 g/m². Utöver dessa finns följande m²-vikter. 52, 54, och 57 gram.

Jag tycker väven är helt underbar. Allrahelst den tunnaste. Lätt att jobba med. Både med epoxy och polyesterplast.

Priset per meter är DM 5,50. Oavsett vikt.

Epoxyen är mycket lätt och kan förtunnas upp till 100%.

Förtunnas med Metylalcohol eller Metanol.

500 gram epoxy kostar DM 12,00.

Frakt och övriga avgifter tillkommer.

De som är intresserade kan skriva till:

Richard Schley

Foto-Design

Eniestrasse 18

3000 Hannover 1

Västtyskland

Skriv gärna på engelska.

Lars-G.

ROSSI

Ovanstående Richard säljer också Rossi Normale. För friflyg alltså. Pris för den senaste versionen DM 245.--. Minus 5 % rabatt.

Han har även reservdelar till ovanstående och 1972 års version.

Och Friflyggannor för Rossi, där alla hål är borrade och gängade.

Och med "landningspinne" monterad.

Richard förmedlar även trimning av Rossi. Denna utföres av en Mr. A. Wamper, känd tysk speedflygare. Han tycks kunna skrämna ur motorerna en hel del. Pris DM 70.--. Frakt tillkommer.

Lars-G.

SKÅNES VÅRTÄVLING.

Var en trevlig tävling som flögs på Kristi Flygardag med bra väder.

En del AKMG:are hade letat sig till Ängelholm och 2 av dem gjorde fint ifrån sig.

Detta hände i A2, där junioren Lars-Olof Danielsson och Louisa Flodström hela tiden var med i toppen. De kom in som 2:a och 3:a efter AKM:s Stig Kamph. Dessa 3 var de enda som gnetade ihop över 800 sek. Nils Wallertin kom 5:a och Lars-G. sist.

I B2 hade Ove tagit sig i kragen och åkt med. Och han flög bäst av de våra. 5:a kom han. Varför flygs det inte oftare Ove?

Floda var med och hamnade som 9:a. Lars-G. fick propellerstoppen i näven, när kärnan skulle slängas, och då det inte fanns lödkolv på fältet fick det vara. A2 flygare Knut Andersson vann före Anders Håkansson.

I C2 hade vi Lars-G. med nybyggd helplankad modell med en bra Rossi. Och så Lars-Åke med halvgammal Near Miss och MVVS råolja. Lars-G. fick för lång motortid i första start och hittade inte kärnan, varför 18 tonnaren togs fram och flögs till 6:e plats på dålig tid. Lars-Åke missade första med 2 för långa motortider. 8:a kom han dock. Roboten Julle vann.

I lagtävlingen kom vårt 2:a lag 2:a och 1:a laget 3:a. AKM vann. Resultat på Lars-G. annan plats.

DET NYA UT--SYSTEMET

1. Uttagningen av landslag baseras på 1 (en) tävling om 7 starter.
2. Denna enda tävling skall gå i maj månad samma år som den internationella tävling till vilken uttagning skall ske.
3. De 3 första i var klass bildar landslag till VM och EM.
" " nästa " " " " " " " NM.
4. Uttagningstävling arrangeras av SMFF.
5. Resekostnadsutjämning skall tillämpas vid denna tävling.
6. Deltagarna i denna UT-tävling tages ut under tiden 1/4-31/10 året innan.
7. Under denna tid räknas poäng enligt nuvarande poängsystem på varje sanktionerad tävling.
De 3 bästa poängresultaten på varje deltagare räknas ihop. De därefter 20 bästa i F1A, 10 bästa i F1B och 10 bästa i F1C går vidare till slututtagningen.
8. Grenstyrelsen skall kunna kalla ytterligare deltagare till UT-tävling om särskilda skäl anses föreligga.
9. De som är uttagna till landslag skall vid VM, EM och NM har 3 st. användbara modeller.

RIKSTÄMMAN-73

Till årets riksstämman, som avhölls i Stockholm hade AKMG, eller främlingslegionen, som vi kallas på vissa håll, skickat tre representanter för att föra klubbens talan. Nisse puttrade till hufvudstaden i trollhätterolls, medan Lars-G. och undertecknad använde oss av SJ:s tjänster. På tåget hade vi sällskap av den 28 kilo tunga bordshunden Baccus, som var nog så trevlig liksom matte.

Vid ungefärlig medeltid för solens övre meridianpassage infann sig västkustens glada modellflygare på centralen i ovan nämnda stad. Vi tog den blyga spårvagnen till medborgarplatsen och Hotell Malmen, där vi nästan omedelbart sammanföstes med 106 andra likasinnade. Nisse var ännu inte på plats. Dessa Saabar.

Så startade då stora flygsnacket. Lördagens föredragningslista omfattade 16 punkter, men för att inte vara allt för tråkig kommer här endast att nämnas några av de viktigaste besluten som fattades och som kan vara av intresse för modellflygaren i allmänhet.

Av gren konferenserna hölls linflygets först. Bland besluten kan nämnas att det blir förbjudet att använda nitrerat bränsle i combat 35. Vidare ökas lindiametern i F2A2 speed från 0,30-0,40mm. och i standardracing skall man köra 200 varv i finalen. I försöksheaten måste minst 2 omtankningar göras och i finalen 3 stycken. I Team B ökas lindiametern från 0,35 till 0,40 mm. En combatfråga blev linstyrningens stridsfråga. Sven Pontan, Handen ville ha en 0,5 mm. wire mellan roderokets fästskruv och motorn. Undertecknad tycker att det är att skjuta mygg med elefantstudsare, så därför motsatte jag mig förslaget. Efter livligt diskuterande ändrades ordet fästskruv till fästånordning. Detta lämnar tolkningen något fri och alla blir glada?

Nästa grenkonferens blev årets snabbaste. Det var friflygets. 30 minuter tog det. Det mest remarkabla här var att Lars-G:s motion om ändrat uttagningssystem gick igenom. Trots att grenstyrelsen hade yrkat avslag. Kors i taket eller luften. Friflygarna snackade tydligen ifrån sig förra året.

Så var Lördagens förhandlingar till ända och nu vidtog de gladdare övningarna, vilka inte skall ordas så mycket om här, men roligt hade vi nog. Mycket och länge. Puh.

Klockan 0900 på Söndag morgon infann sig en samling sömniga modellflygare till radioflygarnas grenkonferens. Som så många gånger tidigare var uttagningssystemet en av de stora frågorna. Kenneth Holm, Varberg, hade inkommit med en motion i denna fråga men motionen avslogs. Man beslöt emmellertid att uttagningsreglerna skall ses över och att man till nästa år skall utarbeta ett nytt och bättre system än det nu gällande. Ett flertal klubbar hade inkommit med förslag om att ändra uttagningsreglerna i Pyton Racing, däribland AKMG. Förlåt, Pylon. Förslaget gick igenom och pylonflygarna var lyckliga.

Efter motionerna informerade Tore Loodin om kontakter som tagits med Televerket och dessa överläggningar har givit till resultat att radioflygarna fått 2 nya frekvenser, den lägsta på 26,825 MHz. Glädjande.

Nu var det lunchdags och därefter vidtog själva riksstämman. Bland de viktigaste besluten som fattades kan nämnas att en ny försäkring kommer att tecknas. Den täcker personskada upp till 2 milj. kronor och en egehdomskada upp till 300000 kr. Vidare beslöts att licensformen skall ändras så att SMFF tar ut 2 kr. per tävlande, klass och tävling samt 100 kr per arrangerande klubb. (Red ställer sig frågande om dessa uppgifter är helt justa) Man kommer från 1974 också att använda sig av medlemskort som trycks upp av förbundet. Detta för att förenkla arbetet på SMFF:s expedition.

Ett antal andra ärenden behandlades också, däribland ett förslag från Solna om att ändra på röstningsförfarandet vid riksstämmorna. Detta förslag bordlades och remitterades till stadgekommiten.

Efter avslutade förhandlingar samlade vi ihop oss och begav oss till centralen, där Stockholms mest geniala fordon finns att beskåda.

Tåget till Göteborg.....

Som vanligt var detta några helt subjektiva iakttagelser. Denna gång gjorda på riksstämman av

Anders Leimalm

Resultat SKÅNES VÅRTÄVLING.

A2.

1. Stig Kamph	AKM	180	115	180	180	179	834
2. LARS-OLOF DANIELSSON	AKMG fft	180	125	147	180	180	812
3. LOISA FLODSTRÖM	" "	138	180	125	180	180	803
4. Bror Eimar	Nimbus	180	162	67	160	180	749
5. NILS WALLERTIN	AKMG fft	180	120	95	180	122	697
22. LARS-G.OLOFSSON	" "	97	"	"	"	"	97

B2.

1. Knut Andersson	Flyggänget	167	180	163	180	155	845
2. Anders Håkansson	AKM	117	173	180	180	175	825
3. Per Qvarnström	Fladdermus	142	178	152	149	151	772
5. OVE PETTERSSON	AKMG fft	125	108	177	158	169	737
9. LENNART FLODSTRÖM	" "	108	126	118	88	85	525

C2.

1. Julle Åkesson	AKM	180	180	180	180	180	900
2. Eddy Astfeldt	E-tuna	180	165	180	180	180	885
3. Urban Nygren	Solna	180	146	122	180	163	791
6. LARS-G.OLOFSSON	AKMG fft	124	67	97	152	146	586
8. LARS-ÅKE ANDERSSON	" "	-	143	105	146	71	465

Resultat HJELMERUSPOKALEN

1. Claes Mårtensson	AKM	178	138	131	180	153	780
2. Michael Borell	Ö-sund	180	175	44	180	180	759
3. Rune Olsson	Norrping	180	180	119	180	60	719
4. Anders Sund	Waxholm	167	82	180	92	106	627
5. Sture Eriksson	Trollh.	74	106	180	72	164	596
7. LARS-OLOF DANIELSSON	AKMG fft	121	70	180	117	85	573
9. LARS-G.OLOFSSON	" "	86	94	101	140	149	570
11. LASSE LARSSON	" "	133	67	104	150	79	533
31. NILS WALLERTIN	" "	71	66	180	"	"	317
35. LENNART WIDH	" "	34	34	94	34	52	248

UPPSALA's Majtävling

Den 13/5 blåste det i Uppsala. Mycket. Omkring 10 m/sek. Och det är hårt det. Från AKMG free flight team hade en samling modellflygare infunnit sig. Ole, Ulf, Nisse, Lasse, Olle, Widhen och Lars-G. Det gick dåligt för de flesta. Undantaget var Nisse, som gjorde en grann uppvisning i konsten att starta A2:or i hård vind. Han slutade 2:a, 4 sek efter vinnaren, Lars-Erik Larsson från Uppsala. 3:an Olle Sandahl var 10 sek efter. Dessa 3 var i en klass för sig. Olle Broman hamnade på 17:e plats. Han missade en start helt, annars flög han rätt bra. Lasse var 2 placeringar sämre. Han flög ojämnt med tider mellan 39 sek och max. På 30:e plats återfinns Widhen. Efter 3 starter fick han nog. Lars-G. bombade och slutade med en nolla. Ole flög A2 jun. och fick ihop 7 sek och en modell i bitar.

I B2 flög Lars-G. en start. 83 sek. Laddade om och lade kärran med drillen i nosen. Och så lyfter vinden alltihop och knäcker vingen. Ajö. Janne Zetterdahl flög helt enormt. Han vann.

I C2 flög Ulf en dålig start. Fick lyft och 141 sek. Sedan gjorde han en bra start. Fick sjunk och 141 sek. Sedan en bra start igen. Men då tacklade han STABBEN i utkastet och kärran fusade inte. Dessutom för lång motortid. Lars-G. kom 5:a. En bra första start resulterade i 175 sek. Nästa bra start i 30 sek p.g.a. direktfuse när motorn stannade. Resten omkring 2 min. Julle Åkesson vann efter 5 max och stor uppvisning.

Ole flög bra i A1 jun. Ledde efter 3 starter, men då hade kärran flugit bort. Slutade 9:a. Börje Eriksson, Norra Uppland vann.

Ole flög även handluns och slutade 4:a bland juniorerna.

I övrigt.

A2 jun vanns av KÄGE karlsson från Eskilstuna och han flög Åssbåm han. Leif Zetterlund -Solna hade uppvisning i konsten att flyga C1. Efter 3 starter hade han dock ingen modell kvar. 2:a kom han efter Lennart Larsson. Och så Wann Peter Wangård B1 före Bo Jansson. Ingen flög 5 starter.

Lars-G.

Resultat.

A1 sen. 15 startande.

1. Lindqvist	Sigtuna	71	92	180	32	180	555
2. Björklund	Täby	45	35	180	148	180	511
3. Sundberg	Uppsala	91	127	52	50	116	436

A1 jun. 42 startande

1. Eriksson	Norra Uppland	135	75	180	82	180	652
2. Jansson	" "	180	180	47	55	180	642
3. Pettersson	Härnösand	22	180	180	22	180	584
5. Nilsson	LEN	113	131	52	92	170	567
9. Ole Holmblad	AKMG free flight team	84	180	180	-	-	445

A2 sen. 43 startande.

1. Larsson	Uppsala	180	180	180	169	180	889
2. Wallertin	AKMG fft	180	165	180	180	180	885
3. Olle Sandahl	Mysingen	180	180	180	180	155	875
4. Mårtensson	AKM	180	180	180	96	166	802
5. Pettersson	Flyggänget	180	68	180	180	171	779
17. Olle Broman	AKMG fft	179	71	180	-	83	513
19. Lasse Larsson	" "	39	72	180	115	86	492
30. Lennart Widh	" "	94	81	180	-	-	355

A2 jun. 25 startande.

1. Karlsson	Eskilstuna	178	91	180	180	-	629
2. Sund	Waxholm	109	180	69	68	163	589
3. Lang	Skvadern	46	147	166	91	47	497
4. Larsson	Uppsala	180	-	86	140	72	478
25. Ole Holmblad	AKMG fft	7	-	-	-	-	7

B1. 6 startande.

1. Wanngård	Nimbus	180	-	106	180	180	646
2. Jansson	LEN	180	113	180	162	-	635

C1. 4 startande.

1. Larsson	Solna	115	180	175	96	-	566
2. Zetterlund	"	180	180	180	-	-	540

B2. 14 startande.

1. Zetteråhl	Solna	180	178	180	180	180	898
2. Söderström	"	175	180	90	180	180	805
3. Gahm	Jakobsberg	168	180	180	153	110	791
4. Spens	Gamen	180	113	180	180	80	733
13. Lars-G.Olofsson	AKMG fft	83	-	-	-	-	83

C2. 14 startande.

1. Åkesson	AKM	180	180	180	180	180	900
2. Lindholm	LEN	180	180	180	180	122	842
3. Boman	Solna	180	180	164	180	107	811
4. Larsson	"	180	180	179	174	66	779
5. Lars-G.Olofsson	AKMG fft	175	30	110	136	99	550
10. Ulf Carlsson	" "	141	141	-	-	-	282

Handluns sen. 5 startande.

1. Eriksson	Härnösand	60	60	39	39	35	233
2. Andersson	Norra Uppland	11	50	34	37	60	192

Handluns Jun. 8 startande.

1. Weinestål	Norra Uppland	60	60	42	24	60	246
2. Jansson	" "	39	-	42	26	35	142
3. Eriksson	" "	35	25	16	24	22	122
4. Ole Holmblad	AKMG fft	13	-	10	60	35	118

Lag.

1. AKM 1936
2. Solna 1911

FriflyGare.

Den 21-22/7 kör vi en 2-dagars semestertävling på Säve.

Hoppas vi.

Meningen är att vi skall ha 2 dagar med mycket modellflyg. Själva tävlingen börjar på Lördagen klockan 1800. Då körs 2 perioder. På Söndag morgon klockan 0600 körs de 3 nästa. Men som för alla tävlingar behövs tidtagare. Så hjälp gärna till. Om ni kan ordna funktionärer som inte är medlemmar, glöm inte att anmäla namnen till undertecknad.

Lars-G.Olofsson Tel. 493055

AKMG free flight team:s YÄSTKUSTTRÄFF

Den 20/5 kom sommaren till Göteborg, eller åtminstone till Säve. För där var det varmt. Jag skulle tippa på bortåt 26-28 grader. Det var 24 grader kl 16,30 på Hisingen. Och mulet. Hela tävlingen var det soligt och svaga vindar blåste. Dom, vindarna alltså, blåste ungefär hur som helst.

Vi hade fått in en hel del anmälningar, men många kom inte. Otur för dom. De som kom, kom från Eskilstuna, Linköping, Trollhättan, Vänersborg och Kristianstad.

Bland A2 juniorerna flög Per Johansson, Linköping bäst. Han var nära 150 sek före klubbkamraten Örjan Kvist. Lars-Olof Danielsson gjorde en del knackiga starter med sin nya A2:a, men slutade med en grann max och 3:e plats. Lars-Gunnar Segerlind gjorde bara en start. Han hade väldiga problem att få upp kärran i det lugna vädret.

Äntligen. Efter ett par år av otur slog det för Olle Broman. 5 max i A2 senior. 4 sek efter kom Bo Jansson, Linköping. Lasse Larsson långt efter men 3:a. Nisse Wallertin 4:a. Båda med 4 max och en bottenstart. Widhen Flög upp och ner och 3 max. Och så var det ett fruntimmer med. Louise Flodström gnetade ihop 3 max med hjälp av Lennart. Han Lennart flög dåligt och hamnade sist. Näst sist kom Lars-G. Flög rent dåligt i en start och missade 2 med hjälp av ett strejkande kurvroder.

Dagens man var en junior. Han flög B2. Och dessutom första tävlingen. Han var den moraliske vinnaren. Sven Calander heter han. Han var den ende wakeflygaren som hade kärran stabilt i lyft i 5 starter. Men en för kort bit fuse kostade segern och de 5 maxarna. Men 2:a kom han. Vann gjorde Lennart Backman, Eskilstuna. Han slängde i termik i första start, men kärran gick ur och kom ner på 144 sek. Resten max. Och så tycks Flodas otur ha släppt. I 4 starter höll han ledningen med 4 max, men sedan slängde han inte i lyft och då dessutom kurvrodermekanismen inte ville vara med, blev det bara 71 sek och 3:e plats. Lars-G. har tagit över Flodas otur. Slängde i lyft i 5 starter. I en gick den ur efter en minut och i den andra efter 2 varv i motorflykten. Bengt Lundström var med också. Jo, det är han som vann SM i F3A 1972. Han har en gammal lappad och lagad wake som flyger riktigt hyfsat med riktig tamp. 3 max och 2 missar. Och så sist Ove Pettsson. Visade sig med en ny wake som lovade mycket. Tog sedan fram en gammal och fick till slut ordning på den.

C2 vann Eddy Astfeldt, Eskilstuna. 4 max + 173 sek. och lite tur i sista. Motorn höll på att stanna efter 4 sek. Lars-G. var 2:a. Började med looptendenseroch 131 sek, men sedan det var ordnat blev det 4 max. Tore Hedqvist, Eskilstuna 3:a med en motor som lät sjuk. Ulf flög bort efter en för lång motortid.

En man flög C1. Riktigt snyggt. Anders Cederlund heter han och är från Kristianstad.

A1 vann Lasse Larsson ganska övertygande. Bäste junior blev Lars-Olof Danielsson. Han missade helt i första, men flög desto bättre i resten. Sven Calander 3:a.

Handluns blev en ren AKMG fft affär. Ove vann före Sven Calander och Per Karlsson som kommit igen. Mera sådant Per. Grabbarna från Halle-Hunneberg flög lite tamt.

Lars-G.

Resultat från AKMG free flight team:s Västkusträff 1973.

A2 junior.

1. Per Johansson	LEN	180	100	106	180	144	729
2. Örjan Kvist	"	180	180	96	39	67	562
3. Lars-O. Danielsson	AKMG fft	80	100	43	155	180	558
4. Dennis Qvick	LEN	85	180	42	80	124	511
5. Ulf Andersson	"	134	31	70	34	36	305
6. Stefan Johnsson	Trollhättan	40	68	-	-	-	108
7. Lars-G. Segerlind	AKMG fft	97	-	-	-	-	97

A2 senior.

1. Olle Broman	AKMG fft	180	180	180	180	180	900
2. Bo Jansson	LEN	180	180	176	180	180	896
3. Lasse Larsson	AKMG fft	180	180	63	180	180	783
4. Nils Wallertin	" "	180	57	180	180	180	777
5. Sture Eriksson	Trollhättan	180	180	67	168	180	775
6. Lennart Widh	AKMG fft	180	180	125	180	80	745
7. Louise Flodström	" "	76	180	108	180	180	724
8. Lars-G. Olofsson	" "	67	180	180	89	51	567
9. Lennart Flodström	" "	2	16	"	"	-	18

B2.

1. Lennart Backman	Eskilstuna	144	180	180	180	180	864
2. Sven Calander	AKMG fft	180	180	124	180	180	844
3. Lennart Flodström	" "	180	180	180	180	71	791
4. Lars-G. Olofsson	" "	180	140	180	70	180	750
5. Bengt Lundström	" "	180	36	71	180	180	667
6. Ove Pettersson	" "	71	78	100	78	180	597

C2.

1. Eddy Astfeldt	Eskilstuna	180	180	180	180	173	893
2. Lars-G. Olofsson	AKMG fft	131	180	180	180	180	851
3. Tore Hedqvist	Eskilstuna	138	180	180	137	111	746
4. Lars-G. Lindblad	"	91	180	78	-	-	349

C1.

Anders Cederlund	Kristianstad	156	121	103	-	-	380
------------------	--------------	-----	-----	-----	---	---	-----

A1.

1. Lasse Larsson	AKMG fft	180	170	180	105	180	815
2. Lars-O. Danielsson	" "	46	124	41	100	16	
		-	180	104	180	180	644
3. Sven Calander	" "	46	124	41	100	160	471
4. Dick Nilsson	LEN	63	30	57	42	70	262
5. Peter Stenmark	"	-	-	30	-	50	80

Handluns

1. Ove Pettersson	AKMG fft	60	32	58	29	46	225
2. Sven Calander	" "	53	60	20	40	28	201
3. Per Karlsson	" "	30	60	18	27	28	163
4. Lars-O. Danielsson	" "	60	27	14	24	14	139
5. Ole Holmblad	" "	30	23	17	23	18	111
6. Thomas Johansson	Halle Hunneberg	37	17	28	20	3	105
7. Arne Johnsson	" "	2	9	13	22	16	62

FOR "STABEN" OR "MADEFLUGENYTT"
DRAW IT UP, LARS!

Tissue + epoxy coat

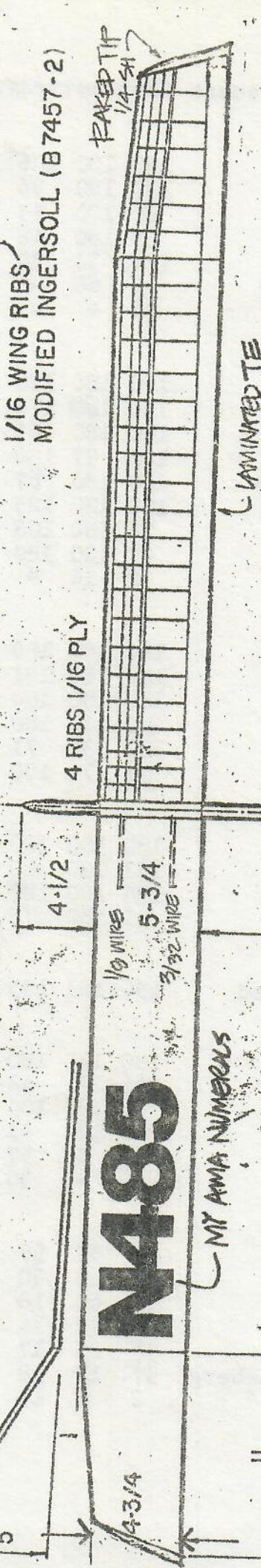
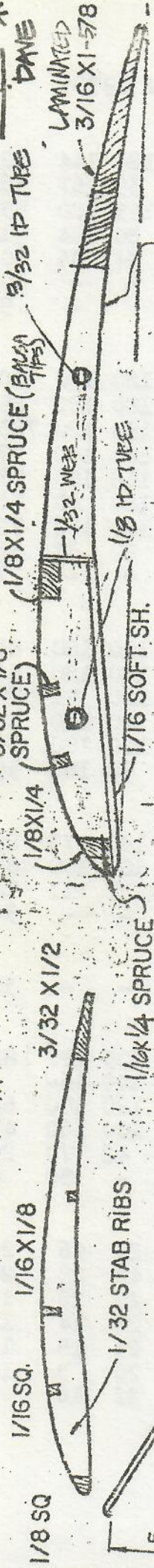

N485

MY AMA NUMBERS
29-1/2

DELTA RC EST TYPISKT "BLEN" FEAN

NORDIC A/2 TOWLINE GLIDER FIA

der adler

("THE EAGLE" IN GERMAN) SEBELMORLL
by DAVE VINSTRUM USA
FOR HANS KEATRY POKAL FLUGEN*

MODIFICATION OF AN ED COLLINS DESIGN AT
WYN AUSTRIA

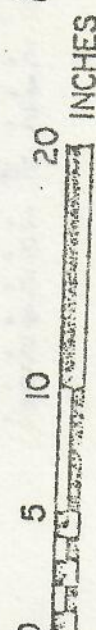

* I WILL BE FLYING OVER THERE MAY 29.
I FLY TO FRANKFURT FROM USA.

IN THE MORNING I WRITE YOU, IN THE EVENING
I COME HOME TO YOUR LETTER. THE "MIDI" FEEL
KIT IS \$13.98 + \$1.50 POSTAGE (USA) I CAN ORDER
ONE AND BRING TO GERMANY ON MAY 29 - THEN MAIL
IT TO YOU FROM THERE OR ELSE BRING TO W/C IN AUG.
MAYNIS
KIT 3/32 X 1/8
1/8 X 1/4 SPRUCE (BAMA)
3/32 ID TUBE
1/16 WING RIBS
1/8 ID TUBE
1/16 SOFT SH.
1/16 WING RIBS
MODIFIED INGERSOLL (B 7457-2)
LAMINATED
3/16 X 1-5/8
DAVE
LET ME KNOW SOONEST *

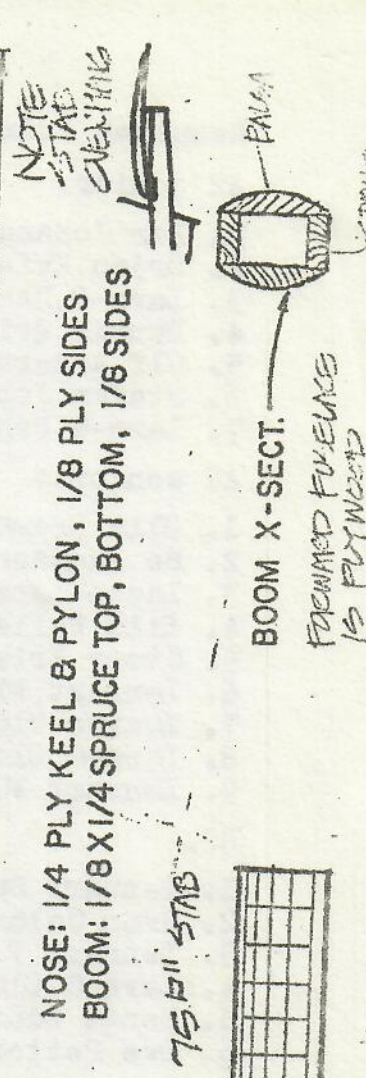
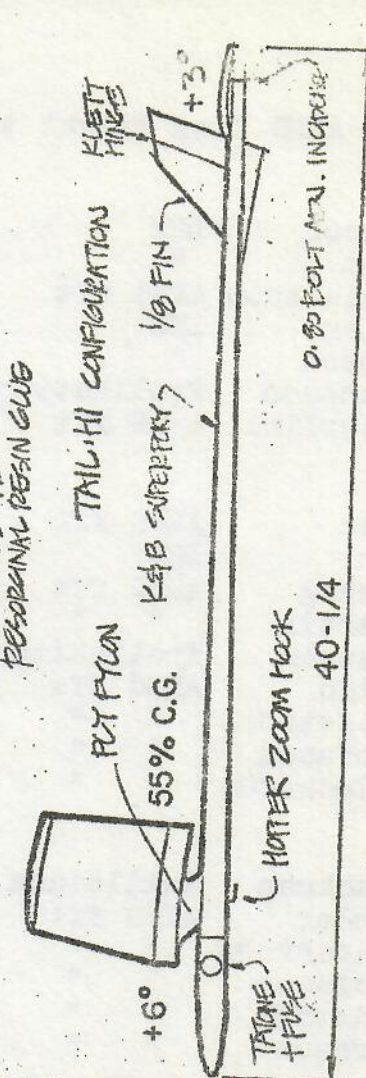
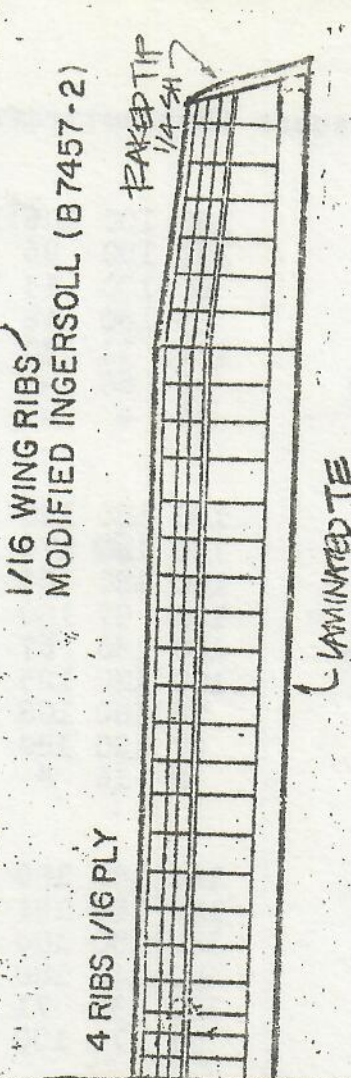
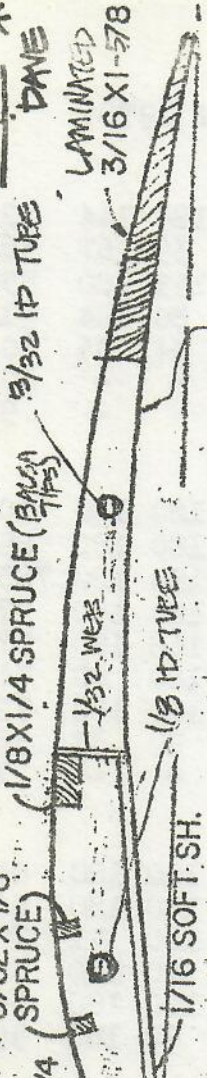

NOTE: STAB
CLEVERING

CONTEST IS MAY 29 - JUNE 3 I WILL ENTER FIA