



MODELLFLYGNYTT



ORGAN FÖR
SVERIGES
MODELLFLYGFÖRBUND

6
1975

SAJO-1

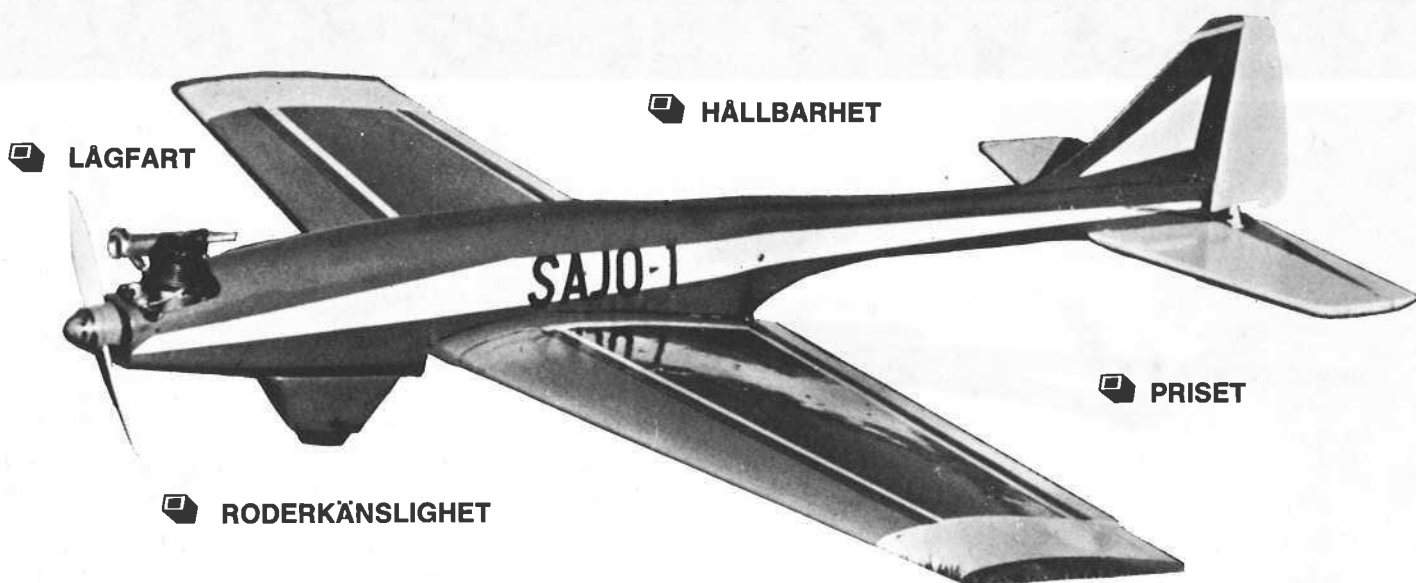

Med hjälp av nya material har vi kommit fram till en billig och hållbar modell.
Inga balsarbitar – inga beklädningsproblem.

I byggsatsen ingår:

Glasfiberkropp med inbyggt motorspant

Färdiga vingar klädda med nytt hållbart och bränslebeständigt material

Skevroder – sidoroder – tank – motorfäste – linkar – roderstänger –
hjulåpa – hjul (alternativt trepunktsställ) – roderhorn – gångjärn.

TEKNISKA DATA

Spännvidd	1450	Stabbyta	4.5 dm ²
Längd	1340	Skevroder	2.0+2.0 dm ²
Flygvikt	3300 g	Höjdroderutslag	+ 28° -28°
Motor	10 ccm	Skevroderutslag	+ 20° -15°
Vingyta	41.0 dm ²	Sidoroderutslag	30°

Ännu en nyhet för marknaden.

Alla delar som ingår i SAJO- 1 kan köpas separat med full garanti.

DENNA KOMPLETTA MODELL MED RESERVDELSSERVICE KAN DU KÖPA FÖR ENDAST

395:—

Hos

HOBBYSERVICE

Ulvabäcksgatan 4 - 341 00 Ljungby
Tel. 0372/104 11

MODELLFLYGNytt

MFN är ett organ för Sveriges Modellflygförbund och utsändes till prenumeranter och förbundets samtliga medlemmar. Tidningen utkommer med sex nummer per år, februari, april, juni och september, oktober och december.

REDAKTÖR

Lars-G Olofsson
Box 8044
421 08 V.Frölunda. Tel.031/493055

FACKREDAKTÖR linflyg:

Anders Ahlström
Järingegränd 19
163 63 Spånga. Tel. 08/761 15 82

FACKREDAKTÖR raketflyg:

Peter Meurling
Roslagsgatan 57:2
113 54 Stockholm. Tel. 08/300197

FACKREDAKTÖR radioflyg:

Tommy Axelson
Krokvägen 1B
88 100 Sollefteå. Tel. 0620/15492

FACKREDAKTÖR friflyg:

Lars-G Olofsson
Box 8044
421 08 V.Frölunda. Tel.031/493055

FACKREDAKTÖR utbildning:

Carl-Göran Sundstedt
Vindhemsgränd 32.
752 27 Uppsala. Tel. 018/108157

ANNONSER

Förbundsexpeditionen, Sandbergsg. 4
Box 10022, 600 10 Norrköping 10,
Tel. 011/ 1321 10 mellan kl. 09.00 –
13.00.

DISTRIBUTION

Förbundsexpeditionen, Sandbergsg. 4
Box 10022, 600 10 Norrköping 10

PRENUMERATION

Pris 20 kr per år. Per postgiro
51 81 65 - 6, 600 10 Norrköping 10

LÖSNUMMER

Säljes i mån av tillgång för 4:- per st.

Direktanslutning till SMFF 30 kr per år.

Material sändes till fackredaktörerna
eller till förbundsexpeditionen

EFTERTRYCK FÖRBUDES

Vem, Vad och Vilka är SMFF

"Ibland undrar man" över vad rubriken innebär och vissa medlemmar tror, när man läser till exempel den "parallellfria" översättningen i MFN 5/75. Visserligen har översättaren ursäktat sitt missstag att utbyta AMA mot SMFF, men så tillräckligt att stämma in på SMFF som översättningen är bör den nog tas som riktad mot SMFF. Att AMA och SMFF har likartade problem att tillfredsställa sina olika medlemskategorier är nog inte unikt. Alla modellflygorganisationer som har ambitionen att för alla modellflygares bästa hålla ihop de olika kategorierna har samma problem. Det hade dock känts bättre om Du Björn Sundlöf hade skrivit synpunkterna under Ditt eget namn, men ibland får man tydligen ta den hjälp som går att få.

Om vi tittar på innehållet i artikeln så framställs SMFF som ett byråkratiskt verk med resurser att utföra en rad uppgifter om bara viljan fanns. Den verkliga situationen är att SMFF har två halvtidsanställda på expeditionen för att klara den klubbsservice och det pappersarbete som måste göras. Samtliga övriga befattningshavare är förtroendevalda som åtagit sig olika uppgiftsvilka skall klaras av på fritid. Dessa befattningshavare skall utföra de uppdrag som årsmötet genom demokratiska beslut ålägger dem att utföra. Verkställigheten av fattade beslut ålägges även våra klubbar. Det innebär att efterlevnaden av säkerhetsregler, frekvenskontroll och användandet av ljuddämpare på alla motorer över 2,5 cc³ måste skötas av våra klubbar och naturligtvis lojalt följas av alla medlemmar. Ljuddämparregeln är mycket aktuell och jag tycker nog att Du Björn kunde ha tagit med i Din översättning den texten där det sägs att "efterlevnaden av ljuddämparregeln skulle åtminstone göra någonting för att lösa fältproblemen".

Därmed har vi kommit in på en mycket stor och väsentlig fråga för oss alla, nämligen fältproblemet. Det är omöjligt att SMFF centralt kan skö-

ta klubbarnas fältfrågor. Inom alla organisationer med liknande verksamhet måste de lokala frågorna klaras ut av klubbarna. Inte i något fall hittills har SMFF centralt förhandlat vid tillkomsten av klubbfält. Vid indragningen av lokala fält har dock kontakt tagits för rådfrågning. Jag måste dock framhålla svårigheterna på central nivå att få information från klubbarna om vad som orsakat indragningen. Bland annat så blev jag lovad från Din klubb Björn att få ta del av bullermätningar som utfördes på ert fält. Någon sådan information fick jag ej.

I texten önskar man "en organisation som upplyser min granne, förhandlar med myndigheterna som kontrollerar de öppna områdena vi behöver till flygfält och hjälper mig att skydda mig mot de tråkigheter som skapar alla problem".

Det är inga dåliga grejer man önskar få för medlemsavgiften i AMA som är 17 dollar, ca 68 kronor, (hoppsan, det hade Du också glömt i översättningen). Nej, vi får nog gemensamt ta i och jobba med våra problem antingen vi är sportflygare eller tävlingsflygare.

SMFF är alltså ett stort vittomfattande begrepp. Vem, han kan vara Du eller jag som i något sammanhang blir ställd inför en situation där vi ensamma har att värna om SMFF:s intressen. Vad, står för hela vårt förbund, vår ideologi och vår organisations förtjänster och brister. Vilka, gäller oss alla, våra klubbar, våra medlemmar och våra befattningshavare. Vi kan alltså inte ur vårt förbund plocka fram någon bit som är SMFF och som skall klara av våra problem. Det rör sig hela tiden om ett gemensamt arbete att utveckla och föra våra gemensamma intressen framåt, både lokalt och på riksplanet.

I detta sista nummer av MFN för 1975 vill jag framföra mitt tack till alla medarbetare under året.

Till sist önskar jag alla medlemmar i SMFF

En God Jul och Ett Gott Nytt
Modellflygår !!

Gunnar Kalén

Omslag 1:

Här läggs grunden till Sveriges lagseger i NM F3B-B. Det är SM-ivåan Kent Karlsson som kastar och Bo Nylund som styr. Båda från Lidköping
Foto: Per Lundqvist.

Omslag 2:

Lars-Åke Andersson slänger iväg en "Oldtimer", "Near Miss" från slutet på 50-talet, nu med Rossi i nosen.
Foto: Lars-G Olofsson

RADIO

VM

VM I KLASS F3A, BERN, SCHWEIZ.

Under veckan 8-13 september 1975 genomfördes världsmästerskapen i konstflygning med radiostyrda modellflygplan på flygplatsen Belpmos ca 10 km söderut från Bern. Flygplatsen ligger på en av de få flodslätterna i detta kuperade land, vackert inramad av berg och kullar med bostäder och odlingar på de mest omöjliga ställen och i fonden alpernas snöhöljda toppar. I förhandsreklamen om klimatet hade nämnts att vackert sommarväder med svaga vindar i allmänhet råder vid denna årstid. Emellertid - en och en halv dag var vädret bra - övriga dagar kunde vädret liknas vid normalt svenskt höstrusk. Många avbrott måste göras under tävlingens gång men varken arrangörer eller tävlande gav sig utan alla starter kunde genomföras.

Sammanlagt gjordes drygt 300 tävlingsstarter av de 76 tävlande från 26 nationer, med andra ord det största VM i klass F3A hittills. Jämnheten i de tävlandes flygning var frapperande och segren kunde ej utses förrän efter sista flygningen bland de 5 bästa.

Några extremt nya flygplankonstruktioner förekom ej utan de flesta använde sig av beprövade modeller, motorer och radioutrustningar.

Viss ovanlig statistik lämnades av arrangörerna baserad på uppgifter från de tävlande. Sålunda var av 146 kontrollerade modeller medelvärdet följande för: Vingyta=45,2 kvdm, stabyta=11,6 kvdm, spännvidd=158,8 cm, vikt=3,66 kg. Medelålder för tävlande =31,9 år, 73% gifta, 27% ogifta, RC-flygning 9,3 år. Känns värdena igen? Våra svenska pojkar gjorde nog den bästa insatsen hittills jämfört med tidigare VM och med hänsyn tagen till antalet deltagare. Benny Kjellgren lyckades bäst och är i absoluta toppskiktet vilket han visat även i nordiska mästerskap och på våra egna tävlingar där han varit helt outstanding. Hans 11:e plats betydde att många av världens bästa fick sina platser under honom. Bengt Lundström och Kenneth Holm gjorde också vad man kunde vänta sig och något mer vilket betydde att Sverige i lagtävlingen kunde nå en hedrande 8:e plats slående bl a sådana stora nationer som Italien, Frankrike, Storbritannien m fl.

NM

NORDISKA MÄSTERSKAPEN I F3A 16-17/8 1975

Värd för årets Nordiska Mästerskap i F3A var Danska RC-unionen, som hade förlagt tävlingarna till Herning, ungefär mitt på Jylland, under veckoslutet 16-17 augusti 1975. Inbjudan hade utgått till Norge, Finland och Sverige. Värmlandet och Sverige ställde upp med sina VM-lag medan Norge representerades av sitt "B-lag" och Finland var helt frånvarande. Vårdarna hade också uttryckt en önskan att domare från de övriga länderna skulle följa med lagen. Domarpanelen kom att utgöras av 4 danska och 1 svensk domare.

Det svenska laget tog sig till Herning i 2 patruller, Benny och Kenneth åkte Varberg-Grenå på fredag fm medan Bengt och jag åkte Göteborg-Fredrikshamn på fredag em. Vid 8-tiden på lördagsmorgon-

en började folket samlas på tävlingsplatsen, ett gräsbevuxet fält i anslutning till utställningshallarna i Herning. Vädret var mulet och blåsigt (5-8 m/s) och under dagen skulle det bli regnskurar. På briefing gick vi igenom bl a de senaste ändringarna i F3A-programmet. Våra nordiska grannar hade inte dessa helt klara för sig.

Dagens flygningar genomfördes enligt planerna med kortare avbrott för regn, domarutfodring etc. Ställningen var på lördagskvällen den att Benny låg först följd av Kenneth, Bengt, Bruno, Erik och Tørres.

På kvällen åt vi alla middag på Hotel Karup (där det svenska laget bodde), god mat (naturligtvis) och trevligt. Under kvällens lopp samlade jag ihop en grupp för att på svenska RC-grenstyrelsens anmodan diskutera det nya provisoriska F3A-programmet för ev motion till CIAM-mötet i december. Jag redogjorde för den svenska inställningen att prova det nya provisoriska programmet under 1976 och sedan ev lägga in motioner om ändringar till CIAM-mötet i slutet av 1976.

Söndagen välkomnade oss med stark blåst och häftiga regnskurar. Bengt försökte en taktisk fint, eftersom han flög sist, och plockade ihop sin reservmodell, en gammal gul hyvelbänk. Finten gick i baklås när han av någon anledning blev tvungen att flyga den i tredje omgången och vinden hade mojnät avsevärt i början av omgången. Fjärde omgången flög han emellertid med ordinarie kärra. Bruno flög bra och klättrade upp på resultatlistan.

Tyvärr var Bengt och jag tvungna att åka genast efter tävlingen för att hinna till vår färja så lagledarsysslorna delegerades till Kenneth som fick äta tredubbla portioner på avslutningsbanketten, ta emot priser, tacka för en bra tävling och inbjuda till nästa års Nordiska Mästerskap i F3A i Sverige.

Kenneth Gustavsson

SM o NM

Två viktiga hangtävlingar
Av: Pär Lundqvist Hökaklubben.

1975 års två viktigaste hangtävlingar F3B-B har nu avgjorts. Det gäller SM och NM i denna tävlingsgren.

SM avhölls i slutet av aug. på Hammars Backar i Ystad. Denna tävling var utan tvekan en av de största modellflygtävlingarna i RC-sammanhang, inte mindre än 50 deltagare var anmälda. Några föll dock ifrån innan start på grund av sjukdom men inte mindre än 45 flygare fullföljde tävlingen helt. Årets SM gick efter en ny regel, flygning av antal vändor på tid, det flygs 20 vändor (tyvärr är detta antal för litet men den stora mängden flygare framtvängde detta).

Det blev mycket snabba flygningar över lag, flera flygare översteg 50 vändor som tidigare var en viss gräns - svår att överträffa. Det bör kanske påpekas att ovanstående resultat har framkommit efter omräkningar och då har ingen hänsyn tagits till att en van hangflygare ökar sin hastighet mycket markant under de sista 20 vändorna vid flygning i 6 minuter. Alltså torde vissa flygningar varit nära 60 vändor om man tar hänsyn till detta.

Årets tävling medförde en viss ommöblering i toppskiktet, möjligen kan detta bero på ojämn vind under tävlingen. Dock var det en viss gruppering av flygarna så att föregående års 10 bästa flygare flög i en grupp. Trots detta blev det sk outsiders som tog tätplatserna, de snabbaste flygningarna utfördes dock av sk gamla tätflygare. Det är omräkningen till resultat genom 1000 för varje period som kan ändra på detta vis och det med all rättvisa i de flesta fall.



Kjell Dahlsheim kontrollerar vindstyrkan före start med sin A 15.
Foto: Per Lundqvist



Kommande hangflygare? Krister Gillgren kommer säkert att ligga långt fram i resultatlistan när kurshållningen blir bättre.
Foto: Per Lundqvist



Här en bild om säkerhet! Det skall absolut ej stå så mycket folk på hangkanten under tävling. Låt oss hjälpas åt att stävja detta.
Foto: Per Lundqvist

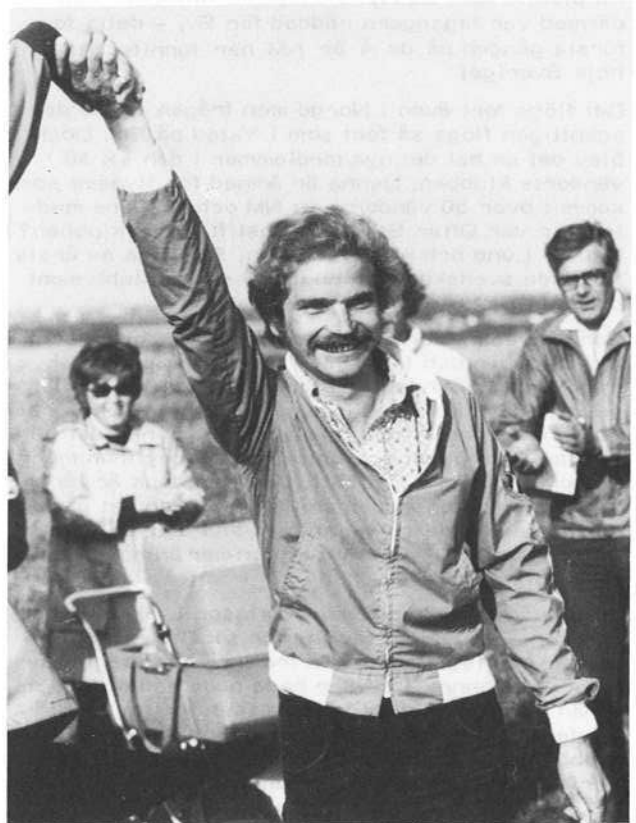

Denna bild visar en glad Svensk Mästare i hang 1975 - Jan Karlsson från Malmö.
Foto: Per Lundqvist

Vinnare blev Jan Karlsson Malmö Radioflygsällskap, jag vill nog påstå att hann liksom smög sig fram till segern (de flesta var vana att kontrollera de gamla kända namnen).

Egentligen var första platsen delad, Kent Karlsson Lidköping hade samma poäng men förlorade tättplatsen på sämre tredjeflygning än Jan. På tredje plats kom Håkan Svennesson Kristianstad, bara 4 sekunder efter kom undertecknad så nog var det hårt alltid. Jag kan klart konstatera att med den gamla regeln, flygning under 6 eller 4 min och räkning av antal vändor hade givit minst 4 flygare och antagligen 5 på första plats.

På följande platser hamnade dessa namn i följd ordning: Anders Wahlström, Kurt Lennå, Bo Ny-lund, Kurt Jansson, Björn Alfer och Jan Leven-stam på 10:e plats. I klubbliagan (tre flygare från var klubb räknas) vann Hökaklubben. En utförligare lista bör finnas på annan plats i tidningen.

Till sist är vi glada för att se flera nya namn i listan, särskilt intressant är det att se kända pylon och multiflygare, Kurt Jansson, Krister Gillgren m fl.

NM i hang 1975 avhölls i Norge (Finland hade hoppat av i brist på hang). Även denna flygning gick efter förslag från Sv, på tid, det flögs 40 vändor vilket ger ett bättre utslag än 20 som i SM.

Tävlingen gick i sydvästra Norge nära oljekusten Stavanger, även detta år flygs det på så kallat "sjöhang", detta var dock enligt min mening för brant och hade en del vindhinder på insidan. Därmed turbulent luft och en mycket märkbar sidvinds-effekt vilket försämrar hastigheten i svängarna. Detta är särskilt märkbart på modeller med breda vingar och kräver en speciell svängteknik.

Denna teknik behärskades av danskarna som är vana vid denna hangtyp och mästerskapet vanns av Kaj H Nielsen som även var föregående års mästare. Som mycket god tvåa kom Kurt Lennå och han var nära att gå upp jämnsides med Kaj. Som trea placerade sig ytterligare en dansk, Björn Krogh och därefter två 4:or Ottar Stensböl och undertecknad i nämnd ordning.

På plats 6 kom Bo Nylund mycket tätt efter och därmed var lagsegern räddad för Sv. - detta för första gången på de 4 år NM har funnits till - heja Sverige!

Det flögs fort även i Norge men frågan är om det egentligen flögs så fort som i Ystad på SM. Dock blev det en hel del nya medlemmar i den sk 50 vändor:s klubben. Denna är ämnad för flygare som kommit över 50 vändor i ett NM och tidigare medlemmar var Ottar Stensböl (instiftare av klubben?) Knut V Lund och Kaj H Nielsen. Samtliga av årets flygande svenskar kom nu med i denna klubb samt dansken Björn Krogh.

Som lagledare för Sv verkade Johnny Johansson Hökklubben och trots jag i viss mån är partisk (som ordf i nämnda klubb) måste jag påstå att bättre lagledare kunde vi inte haft. Det krävs ju först och främst vana i tävlings-sammanhang när det gäller lagledarjobbet och detta har Johnny från många år som lagledare i fotboll. Vad som dock är långt viktigare är kunskapen om den flyggren det gäller och detta visade sig ha mycket stor betydelse i år, Johnny,s stöd betydde verkligen mer än många kan tänka sig detta år.

Som reserv verkade Kent Karlsson Lidköping och nytt för året var en tävling för sk B:flygare (reserver och lagledare) som troligen hade tagits av Kent och Johnny - tyvärr hade båda radioproblem innan och under start i denna tävling som vanns av deltagare från arrangörsklubben i Norge. Denna klubb heter Forus och hade verkligen utfört ett perfekt arbete i detta sammanhang.

INT. PYLON

Swedish International FAI-Pylon Race på Barkarby 9-10 augusti 1975

Den 9-10 augusti flögs i Stockholms Radioflygklubbs regi på Barkarby flygfält om Sopwith Trophy, FAI:s vandringspris i Pylon-Racing, en pokal i gediget silver värd ca 5.000:-

Under vintern och våren märktes ett stort intresse speciellt i England och Tyskland för denna tävling, men på grund av dels den korta varsel med vilken tävlingen utlystes och dels den höga startavgiften blev det endast 5 st. från England och 3 st från Tyskland samt en från Frankrike som anmälde sig. Dessutom ställde 17 st svenskar upp sedan de sökt fram och dammat av sina pylonkärror.

Från England kom samma glada gäng med Throttle Benders Union:s Dave Tappin i spetsen, som var här 1973 på SRFK:s första internationella pylon-tävling, från Tyskland de tre bästa och från Frankrike den ende som deltar i internationella pylon-tävlingar. Han berättade fö att i Toulouse, där han bor finns endast fyra pylonflygare, så speciellt många tävlingar körs inte i Frankrike, han brukar själv resa till England och tävla.

Tävlingen började på lördagen med en enkel flaggceremoni och nationalsånger. Därefter vidtog briefing och modellmätning varefter första start kallades omkring kl 11, ca en timme försenat. Vinden låg under lördagen från fel håll vilket innebar att publik och depå fanns på fel sida om banan med en del överflygningarsom följd trots ständiga påpekanden till de tävlande. Några speciellt rafflande heat bjöds inte på. I tävlingens första heat möttes Don Beaumont och Rune Svenningsson vilket direkt gav Rune fyra poäng. I det tredje heatet möttes Göran Karlsson och Clive Wall, Wall måste ha varit nervös för han fick raskt två pylonskärningar. Efter första dagens tävling hade Göran Karlsson 16 p, full pott och HansJödické och Bob Holmes 14 p. Tävlingsledningen besparades problem med protester och klagomål under lördagen. Endast småsaker kom upp som raskt kunde avfärdas utan behandling av hela tävlingsjuryn.



På lördagskvällen bjöd SRFK:s festkommitté på Garden-Party hemma hos Tore och Marianne Loodin. Från sin balkong uppmanade Tore samtliga att före maten ta sig ett uppfriskande dopp i Mälarens ca 25^o-iga vatten. God mat bjöds och tillfälle till regeldiskussioner fanns. Ett uppskattat inslag var Tores visning av diabilder från SRFK:s skalatävling på våren.

På söndagen sken solen lika varmt och första start gick ca 10.00. Under dagens första omgång, tävlingens femte, började problemen. Lars Olsson från Malmö ansåg sig förfördelad och inlämnade protest vilken avlogs då den inlämnades för sent. Enligt reglerna skall protest inlämnas omedelbart i anslutning till heatet det gäller och behandlas klart innan nästa heat startar. Trots avslaget nöj-



de han sig inte därmed, vilket kanske berodde på värmen. Tävlingsjuryn fick under dagen fler protester och klagomål att behandla. De berörda nöjde sig dock med utslaget och fortsatte tävlandet i god anda. Att packa ihop och åka hem för att man tycker det är "tjafsigt" får väl också skyllas på värmen.

Tävlingens 46:e heat såg Göran Karlsson och Rune Svenningsson på startlinjen. Efter 1 min 37 sek fight var Rune först över mållinjen med en flygplanslängd, 6/10 sek, tillgodo på Göran. Rune hade nu 24 p liksom Manfred Pick, vilket innebar fly-off om första platsen. Rune vann klart med ca 20 m på Manfred och var därmed Champion. Clive Wall och Göran Karlsson hade båda 23 p med Karlsson på bästa tid 1,36. Fly-off om tredje platsen behövde ej göras enligt reglerna, varför Karlsson blev trea och Wall fyra.

Tävlingen avslutades på söndagkvällen med bankett på restaurant Hasselbacken. Efter god mat och gott dricka hölls prisutdelningen. Rune mottog the Sopwith Trophy innehållande ca 2 liter champagne som han bjöd de övriga tävlingsdeltagarna smaka. Dessutom tilldelades han SRFK:s festkommittés vandringsspokal som var avsedd gå till bäste svenske deltagare samt SMFF:s guldplakett.

För att ingen skulle gå tomhänt från tävlingen hade anskaffats som enhetspris snapsglas; typiskt var det tänkt. SRFK har som tradition att utdela specialpriser vid pylontävlingar. Denna gång fanns fem st hjälmar för på olika sätt bästa krascher. Manfred Pick fick den första för "the most aileron flutter", ("skevfladder"), Hans Jödicke för "the most smashing crash" (10 m från treans pylon), Dave Tappin för "best wingdropping" och Lars Olsson och Lars-Bertil Olsson för "bästa markkollision".

Som summering kan kort sägas att det var kul att se Kurt Jansson tillbaka på startlinjen och att för första gången på länge Bertil Lundin genomförde en hel tävling utan att ens skada kärnan. Låt oss hoppas att Kalmargänget fortsätter i FAI-klassen.

Ett speciellt tack riktas härmed till funktionärerna som under två heta dagar slet med flaggorna bakom planken och med klockorna på startlinjen. Den här gången var speciellt baspylondomarna utsatta då det alltför ofta flögs lågt på basen. Utan flickorna som försåg tävlande och publik med korv och framförallt läsk hade värmen blivit mycket värre att uthärda

Stockholms Radio flygklubb
Olle Bergquist

Tidaholms F3A tävling den 10-11 maj 1975

10-11 maj blev årets datum för Tidaholms MFK:s traditionella F3A tävling. Årets tävling hade lockat 13 deltagare från i huvudsakligen västsverige samt en dalmas (Kjell Dalsheim, bra Kjell). Först anlande flygare var Bengt Jonsson från Karlskoga som på grund utav kraftig medvind kom redan på fredagseftermiddagen i sin 250 hästars Camaro.

Träningsflygning idkades på fredagskvällen (där Bengt demonstrerade sitt enhjuliga kängguruställ i hopp om att insamla offantliga landningspoäng). Lördagen inleddes med fint väder då Sture Persson spakade sin röda MACH 1:a upp i det blå i tävlingens första start.

Bengt Lundström var antagligen nervös inför sin första start då han lättade såväl på sitt inre som modellens tryck (Ijuddämpare-tryck) vilket fick till följd att han ej kunde genomföra sin start.

När dagens två omg. var avverkade visade det sig att Benny Kjellgren (3860/3955) Ledde följd av Kennet Holm (3400/3645) och tredje man, Sture Persson (3530/3210).

På söndagen var startordn. omvänd vilket innebar att Torbjörn Eriksson inleddes dagens flygningar med sin Mach 1 som var utrustad med Romair tryckluftsdrivna landningsställ. Bengt Lundström som lyckats åstadkomma tryckutjämning började visa framfötterna då han på sina två sista starter avancerade upp till andra plats i sammandraget. Tävlingen vanns även i år av hemmasonen Benny Kjellgren.

Då Kennet Holm i år har upptäckt att hans sändare är utrustad med switch för inf.ställ hann tävlingen avslutas innan vädergudarna liksom Bengt Lundström lättade på trycket.

Som domare verkade Harry Fransson, Hans Flykt och (Sveriges gladaste modellflygare) Ulf Hamle. TMFK tackar alla deltagare och domare och hoppas på återseende på Stocklanda nästa år igen.

TMFK
Tävl. kommité

TRANSFUNK PRESENTERAR

SERVOBYGGSATSERNA FB1, FB2, FB3

Lättbyggda IC-servon (3-trådiga) i kompletta byggsatser utan avslutningskontakt. Passar de flesta RC-anläggningarna på marknaden.

FB 1

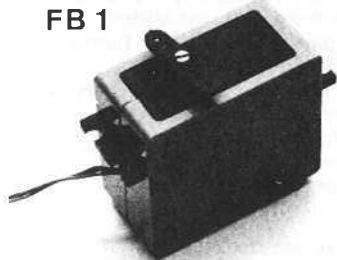

OBS
Finns nu färdigbyggda utan kontakt.
FB1, FB2 eller FB3

127:—

FB1. Miniservot lyfter 1,35 kg¹⁾ och väger 35 gr. Format 39×20×40 mm²⁾. Pris 97:—

FB 2

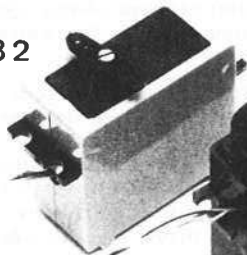

FB 3

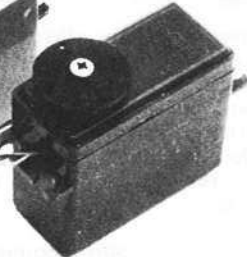

FB2. Standardservot (levereras endast roterande) lyfter 1,5 kg¹⁾ och väger 50 gr. Format 47×23×39 mm²⁾. Pris 97:—

FB3. Atletservot lyfter 2,7 kg¹⁾ och väger 45 gr. Format 49×23×40 mm²⁾. Pris 97:—

¹⁾ Dragkraften mätt 10 mm från vridningscentrum.

²⁾ Längd×bredd×höjd (fästörön och arm ej inräknat).

Glödstiftsdrivare (Glow Driver ej AAM!)

Pulsar strömmen genom glödstiftet och värmer stiftet till inställd temperatur.

- Eliminera begreppet "sur motor".
- Bränner inte av stiftet när motorn tänds.
- Förstörs inte vid kortslutning eller felaktig anslutning till ackumulatören.
- Litet format, 72×57×43 mm.

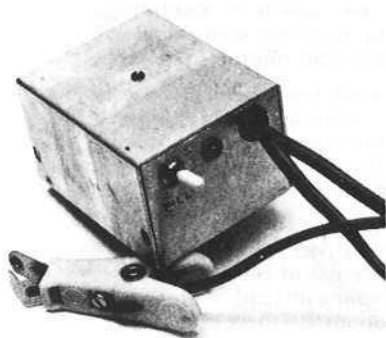

Pris Kompletta byggsats 95:—
Färdigbyggd 171:—

CAMPINGLADDARE till sommarens meetings

Laddar RC-anläggningens sändar- och mottagarackumulatör samtidigt från bilens 12 V-batteri. Laddningsströmmen justerbar mellan 20 och 50 mA. Felanslutningssäker. Funktionsövervakning med lampa. Format 72×57×28 mm.

Pris Kompletta byggsats 75:—

Vi är även distributör av Graupners modellbyggsatser och tillbehör. Beställ vår katalog.

TRANSFUNK

BERGSGATAN 2A, 641 00 KATRINEHOLM

TEL 0150-18866 PG 16 48 16-1

MICROS SEGELFLYGTÄVLING 1975-10-19

Söndagen den 19 oktober var det termikseglarnas dag på Micros fält i Upplands Väsby. I värdklubbens regi hölls segelflygtävling enligt LSF:s termikregler med 6 minuters flygningar och precisionslandningar.

Fjorton aviatörer från stockholmklubbarna hade infunnit sig med vidhängande flygplan, kaffetermos och andra nödvändiga grunkor. För första (?) gången under året skulle en tävling få avhållas i solsken, lite kylig väderlek och mycket måttliga vindar. Under tecknad konstruktör hade också glädjen att få se mina teorier om min termikseglare Lisa fungera i verkligheten. I den lätta vinden, med sporadiska termiksnuttar och i en tävling utan hals- och vingbrytande hastighetsmoment är planet suveränt. "Lisor" kom på första, tredje och fjärde plats och även andraplatsen togs hem med en A2-liknande konstruktion. Allt detta i en avstressande tävling där även den som kom sist var pigg och glad.

Bo Gårdstad

Korg-Olle trofén 1975

Söndagen den 14 september samlades 17 stycken RC-segelflygare på Optands flygfält utanför Östersund för att göra upp om den fjärde upplagan av Korg-Olle trofén i klass F3B-A.

Flygarna kom från Sollefteå, Ludvika Härnösand, Östersund och från Trondheim i Norge.

Vädret var väl inte världens bästa. Det blåste snålt och regnade delvis under tävlingen.

Tävlingen flögs enligt FAI-reglerna med två omgångar där varje omgång omfattar termik-, distans- och hastighetsflygning. I slutresultatet räknar det bästa av de två omgångarnas resultat.

Första momentet i första omgången, termikflygningen vanns av Tommy Axelsson från Sollefteå med tiden 5,51 (max 6 min). Distansflygningen vanns av norrmannen Jan Einar Horne med 1280 m. Det sista momentet vanns av hemmaflygaren Ove Sparrman med 20,0 sek. Detta resultat ger en snittfart av 54 km/h. Efter första omgången ledde ovan nämnda norrman Horne före klubbkamraten Öjvind Moe och Ove Sparrman.

I andra omgången visade sig åter Tommy Axelsson från Sollefteå att behärska termikmomentet och vann på 4,39. Distansflygningen vanns av Alf Söderholm, Ludvika med 1470 m och i hastighetsflygningen visade Öjvind Moe sin klass och vann på tävlingens förnämligaste resultat 17,2 sek (snittfart 63 km/h).

Jan Einar Hornes ledning från första omgången visade sig hålla och han fick sin första inteckning i det snygga vandringspriset som består av en jämtälg. Tidigare inteckningar har Lennart Sundell MFK Skvadern (2 st) och Bosse Wergfelt, Östersund (1 st). Tvåa blev Öjvind Moe och trea Alf Söderholm från Ludvika RFK.

Text och bilder Jonas Kling

Samtidigt med Wentzelpokalen avgjordes även Korg-Olle-trofén för radiosegelflygare på Opefältet i Östersund. Fem norska radioflygare från Tekniska högskolans flygklubb i Trondheim satte färg på tävlingen. Norrmännen visade sig vara så bra att de tog både första och andra plats.

Man flög efter de nya reglerna i F3B-A och lyckades galant genomföra dubbla omgångar i alla tre momenten termik, distans och hastighet på dryga fem timmar och med närmare 20-talet deltagare.

De två bästa norrmännen, Jan-Einar Horne och Öjvind Moe, tävlade med enkla okomplicerade modeller vilket uppenbarligen är det riktiga med de nya reglerna. Cobra heter Hornes segermodell.



1. Årets vinnare av RC-segeltävlingen Korg-Olle trofén. Jan Einar Horne från Trondheim, Tv. ÖMFK;s ordf Anne Berglin.
2. Trean Alf Söderholm, Ludvika RFK med Cumulus
3. Ove Sparrman, Östersunds MFK med sin Hobie Hawk (4:a)
4. John Lynum får hjälp av Ola Fjerdings med att fästa startlinan. Båda från NTH Flyklubb i Trondheim.
5. Göran Eldfeldt, Härnösands MSK se till så att vingen sitter fast (9:a)
6. Skalflygaren mm Hasse Björkqvist, Östersund kapade till sig 11:e platsen.
7. Vår nye fackredaktör i radioflyg, Tommy Axelson från Sollefteå RC-klubb med snygg kärra.
8. Sören Sundström (tv) och Sören Selin från Sollefteå lagar ett litet fel på den försinmndes kärra.



Alf Söderholm från Ludvika med en elegant byggd Cumulus var nära sensation i andra omgången då han i distansflygningen avverkade dubbelt så många vändor som närmaste man. Han gjorde också en hygglig hastighetsflygning men hade tappat för mycket i termikmomentet för att kunna slå de bägge norrmännen. Klart bäst i andra omgången blev han dock.

Östersunds SM-sjuva Ove Sparrman hörde till favoriterna. Han flög också jämnt och säkert med sin Hobie Hawk, men fick inte den fullträff som behövs för seger. Fjärdeplatsen visar dock att Ove definitivt hör till de bättre radiosegelflygarna i landet. En överraskning var Hans Kjellberg, som flyttat från Ludvika till jämtländska landsbygden och nu förstärker Östersunds RC-garde.

Svenske mästaren Lennart Sundell hade tidigare två inteckningar i Korg-Olle-trofén men var förhindrad att starta den här gången på grund av en kurs. På det viset vandrar trofén nu vidare. Den välarrangerade tävlingen borde nästa år kunna samla deltagare ännu längre söderifrån än Ludvika. Det är inte varje dag man har chansen att konkurrera med norska flygare.



Jan-Einar Horne, Trondheim, vann Korg-Olle-troféén. Hade inte någon av de elegantare modellerna, men hans Cobra flög stabilt och säkert och dessutom betyder mannen bakom sändaren mer än själva modellen.
Foto: Håkan Nilsson



Alf Söderholm, Ludvika med en av tävlingens elegantaste modeller. Gjorde en suverän sträckflygning och blev bäste svensk.
Foto: Håkan Nilsson

SÄTT OMKOPPLARE PÅ PROPSÄNDAREN!

Rubriken verkar mystisk, men i många fall används bara två lägen på styrspaken, exempelvis vid infällbara ställ på flygplan. Man vill då styra mellan två exakt definierade lägen och har fullt upp att göra med att kontrollera modellen och hinner inte ägna sig åt en riktig inställning av extraspaken. Dessutom slipper man den omständiga proceduren att anpassa avstånd på dragstängerna så att rörelsen på servo och ställ överensstämmer exakt i ändlägena. Byt ut spaken mot en omkopplare med två lägen!

Hur går det till?

En propsändare innehåller ett antal räknesteg som ger pulser till respektive servos inställning. En principskiss på ett sådant räknesteg visas i fig 1. Styrspaken påverkar potentiometern R som ändrar pulstiden. Om man lägger ett motstånd i serie med poten R påverkas också pulstiden.

Vi byter nu styrpoten R mot en trimpot R_1 som ställs så att servot står i sitt ena önskade läge. Med en seriekopplade trimpoten R_2 , fig 2, kan servot styras över till sitt andra önskade läge. Omkopplaren S kortsluter R_2 och servot återgår till första läget.

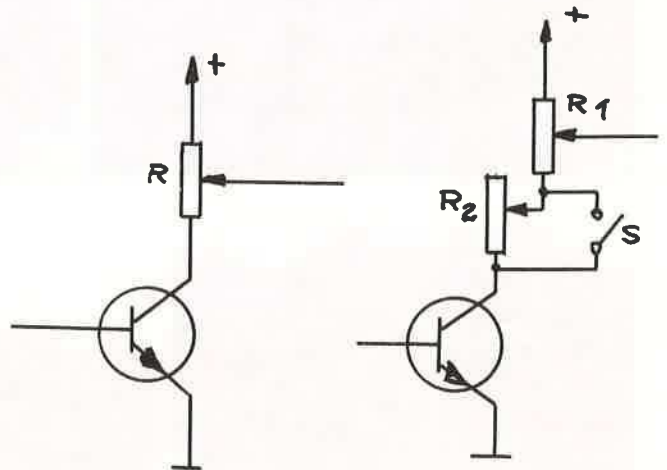

Fig 1

Fig 2

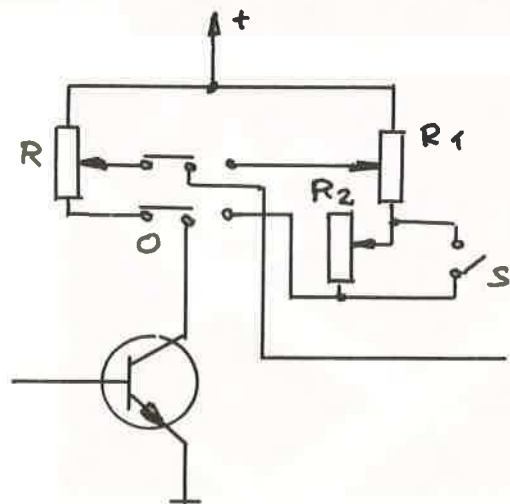
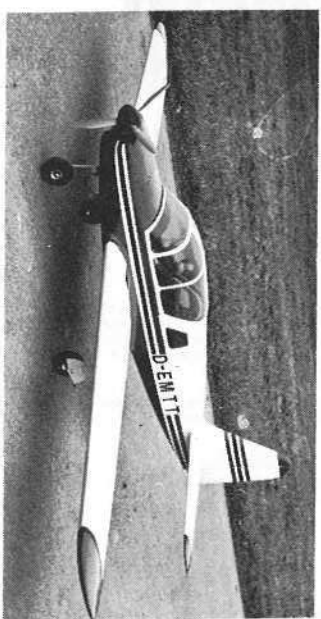

Fig 3

Bü 133 Jungmeister spv 1400 mm



Messerschmitt Me 108 "Taifun" spv 1800 mm

Pitt's special spv 1300 mm

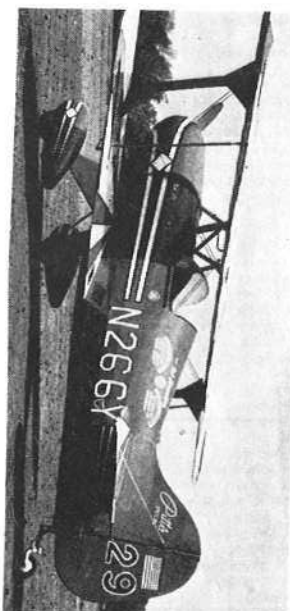

POPULÄR --

SKALA

-- I BYGGSATZ

Dessa modellbyggsatser har valts med omsorg för att tillgodose populärskalabyggarens högsta anspråk.

Flygplanstyperna är så välkända att ytterligare presentation är överflödigt.

TEKNISKA DATA

Kropp: Glasfiberarmerad plast
Vinge: Abachiplankad kärna av polyuretanylplast (flycell)
Övrigt: Plywood, balsa, dural etc
Hjul, tank, samtliga RC-tillbehör ingår.
Motor: 10 cc rekommenderas

Priserna inkluderar moms o frakt

Bü 133 Jungmeister	845:-
Me 108 "Taifun"	775:-
Pitt's special	845:-
Acrostar Mk III	595:-
Messerschmitt Me 35	695:-

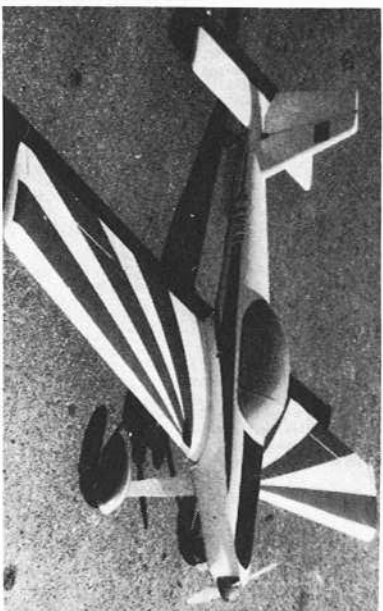

Acro-star MkIII spv 1400 mm

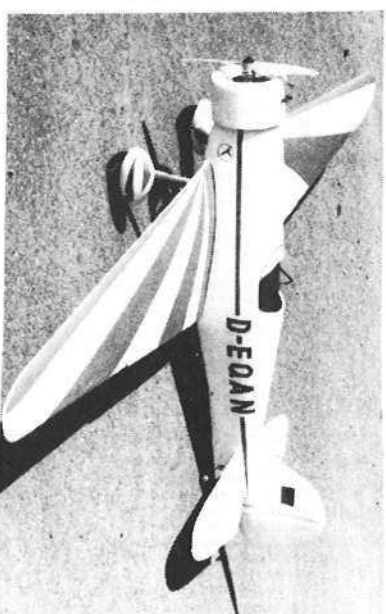

Messerschmitt Me 35 spv 1800 mm

TRANSFUNK

BERGSGATAN 2A, 641 00 KATRINEHOLM
TEL 0150-18866 PG 16 48 16-1

FRIFLYG

NM

NORDISK LANDSKAMP 1975.

Inbjudan till NL 1975 för friflygarna uppgav som tävlingsplats "Pori Airport". Namnet Pori gav ingen ledtråd men en snabb titt i uppslagsboken gav upplysningen "Pori, sv. Björneborg, stad i s.v. Finland, ca 80.000 inv." osv, och därmed hade vi ju en del associationer, historiska och geografiska, inför den långa marschen till Finland.

Denna marsch påbörjades för Anders Håkansson och mig i Malmö per bil och fortsattes med fartyg från Kapellskär till Åbo och sedan var det inte långt kvar. Så småningom på fredagskvällen hade samtliga i det svenska laget anlänt till förläggningen och efter korta träningspass lades de taktiska ritningarna upp.



Björne väger in.
Foto: Hans Lindholm.



Björne.
Foto: Hans Lindholm.

Lördagens tävling inleddes med invägning och regelgenomgång, vilka procedurer gick helt utan mankemang och vid middagstiden började tävlingen. Vinden blåste då i fältets längdriktning vilket alla högt prisade, eftersom fältet var acceptabelt i denna riktning men alls icke i den andra, men mer där-om senare.

Tävlingarna kom från Norge, Finland och Sverige, Danmark kunde denna gång icke komma till start. Norge deltog endast med tävlande i F1A, Finland och Sverige hade fulla lag.

I F1A började Raimo Katajamäki från Finland bäst med 3 max på lördagen, vilket ingen annan tävlande lyckades med, följt av den svenske junioren Anders Sund på 513 och Gunnar Holm på 465. Men på söndagen kunde Gunnar, med säker och omsorgsfull snurreteknik, efter jämna och bra flygningar gå fram till seger på 1164 före Katajamäki på 1106. Anders Sund hade samma fina stil på söndagen och vann juniortävlingen på mycket goda 1066. De övriga svenskarna skötte sig också mycket bra med Henry Åkermark på 3:e (935) och Lasse Larsson på 5:e (789) plats.



Svein Larsen-Norge.
Foto: Hans Lindholm.



Anders byter tamp.
Foto: Hans Lindholm.



Kuzmakko, Finland.
Foto: Hans Lindholm.



Nils Erik Hollander och gammal Jai-Fai.
 Än hänger den med, Floda.
 Foto: Hans Lindholm.



Gerald Boman,
 Foto: Hans Lindholm.



Katajamäki-Finland väntar på rätt "väder",
 Foto: Hans Lindholm.



Eddy Astfeldt på väg till start.
 Foto: Hans Lindholm.



Vesa Lappalainen med Monocote-modell. Vann FIC-jun.
 Foto: Hans Lindholm.



Soininen släpper loss.
Foto: Hans Lindholm.



Kjell Johansson instrueras av Gerald Boman.
Var det inte intressant?
Foto: Hans Lindholm.



Vinnaren i F1C, Risto Harvia-Finland.
Foto: Hans Lindholm.



Wakevinnare, Bror Eimar, t.v. lagledare Lennart Hansson.
Foto: Hans Lindholm.



Liesto-Finland, vinnare i F1B-jun.
Foto: Hans Lindholm.

Resultaten genom perioderna blev på söndagen mycket ojämna, vilket till stor del berodde på att vinden då blåste på tvären överfältet och det var icke bra. Fältet var i denna riktning endast ca 400 meter långt och alla förstår vilka svårigheter det förde med sig. Modellerna landade i nästan samtliga fall inne i Björneborgs villabostadsområden med ty åtföljande lokaliseringssvårigheter.

Detta drabbade i synnerhet årets nordiske mästare i F1B, som är Bror Eimar. Till Finland kom han med 3 mycket fina Wakefield-modeller, tillbaka till Sverige åkte han med endast en av dem. De två övriga kunde icke återfinnas i nämnda bostadsområde, en del vittnen säger sig ha sett ungdomar som helt enkelt har knyckt flygplanen. Olustigt. Detta kunde emellertid icke hindra Bror från att ta hem mästartiteln efter 6 maxflygningar + 166 i fjärde starten, totalt 1246. Han visade verkligen att man med framgång kan trotsa elementen med de bräckligaste av farkoster! Anders Håkansson visade upp sin vanliga säkra stil, endast i 6:e starten drabbades han av otur med 108 som resultat. 2:a i klassen blev han dock, följd av bäste man från Finland, Kalevi Koskinen på 1118, en man med god "piggy-back"-förmåga! Björn Söderström kom på 4:e plats på 1100 jämt efter säkra flygningar men kanske med lite termikotur. Den svenske junioren Hans Söderström visade sig ha flygplan med goda glidegenskaper, men mindre god stägförmåga. Trimma på, Hans, så kommer resultatet! Juniorsegrare i F1B blev Kimmo Liesto, Finland på 865.

F1C blev en klass med slutlig segrare från Finland efter synnerligen tvära omkastningar ända till och med 7:e perioden.

Efter lördagens 3 starter hade den svenske junioren Kjell Johansson bästa resultatet med 529, följd av Eddy Astfeldt på 497 och Risto Harvia på 481. På söndagen flög de svenska seniorerna nästan bara max, i 4:e, 5:e och 6:e starterna nota bene(!) medan Kjell missade. Ställningen inför den sista perioden var att Eddy ledde med 1004 före Gerald Boman 976, Veikko Fagerström, Finland 971, Risto Harvia 955 och Nilserik Hollander 952.



Soininen-Finland, Obs. glasfiberkropp.
Foto: Hans Lindholm.

Det såg alltså ut som om Sverige skulle triumfera även i denna klass, men så blev det icke. Eddy gjorde nämligen en justering av kurvrodret, till som han trodde "rätt!" trim men tyvärr, icke helt rätt, störtspiral och 28 sek. Gerald då, ja lika tyvärr endast 80 sek. efter modellbyte. Slutstriden kom härigenom att stå mellan Risto Harvio och Nilserik, ja även Fagerström hade chansen. Harvio och Hollander maxade medan Fagerström landade på 75 sek. Slutresultat således Harvio 1135, Hollander 1132, Boman 1056.

Så går det ibland i modellflygning. Sverige tog hem lagsegern i samtliga 3 tävlingsklasser, således också den totala lagsegern. För oss gäster blev vistelsen i Björneborg mycket angenäm, med finländsk gästfrihet av hög klass. In-kvartering och utspisning, bastubad och vänligt samarbete med alla inblandade på flygstationen, (under hela tävlingstiden pågick den reguljära flygtrafiken med segelflyg, allmänflyg, fallskärmshoppning och Finnairs DC9:or!) gjorde 1975 års Nordisk Landskamp till ett evenemang som man gärna minns.

Lennart Hansson.

SM

Detta kommer att handla enbart om 2-klasserna. Varför undrar nu några? Jo, bara för att tydligen inga av dom som var med i Uppsala den 6/9 (lördag) är skrivkunniga. Jag beklagar att så är fallet och hoppas på bättring.

Söndag (7/9) var det typiskt SM-väder, d v s det blåste, det var turbulent till tusen och så var vindriktningen lite tokig. Ett tips till er som fikar på att vinna SM. Bygg knarrar som klarar av just sådant här väder. Sedan spelar det ingen roll om dom är odugliga på andra tävlingar. För av någon underlig tradition så skall SM flygas när vädret är som mest jäkligt. D v s efter den 1/9. Inte för att jag vet när den här traditionen började, men jag har i alla fall varit med på sommar-SM, och jag kan då inte finna några hinder för att köra SM i juni. Men det finns tydligen andra som kan det, så vi får väl dras med dessa lite turbetonade SM även i fortsättningen. Härmed inte sagt att årets svenska mästare vann på tur. Det jag såg av dom så var det helt rättvist, men resultatet kunde blivit annorlunda i ett mera rättvisande väder.

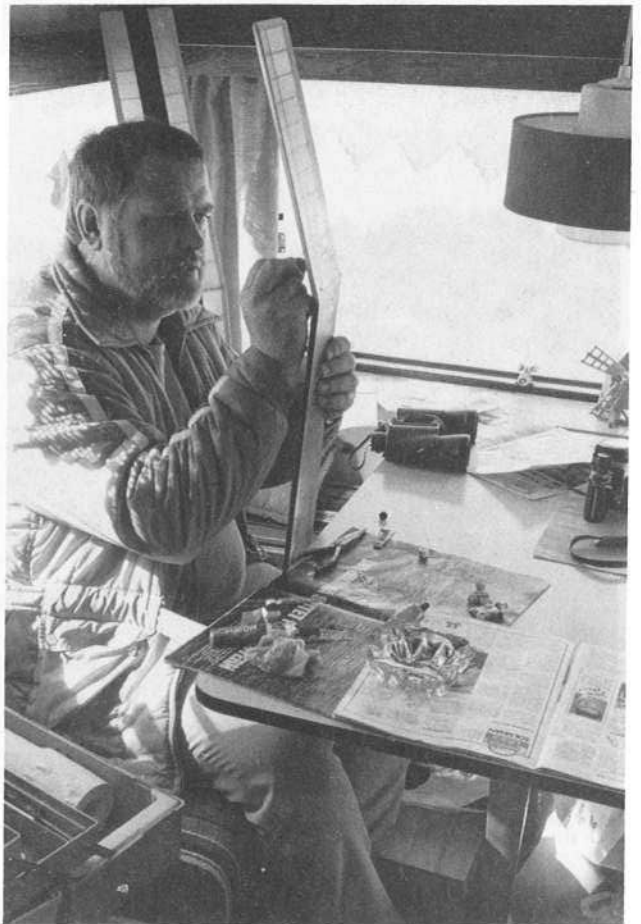

Per-Arne Svensson reparerar en av hans juniorers modeller.
Foto: Lars-G Olofsson.

"TOP-KICK" tävlingsmodell
klass A1
spännvidd 120 cm Pris 50:-
inkl. moms



Jetco
MODELS

Texasmästare 1958
Amerikansk armémästare 1961,-63
(ej för nybörjare)

säljes av
ACKUS SKOLMATERIEL
Åkersliden 3 tel. 0303/
446 00 Älvängen 38481
broschyr mot 2:- i frimärken

Tipsa Din ledare av
FRITT VALT ARBETE om våra
nybörjarmodeller - handkastglidare,
linkontrollm., båtar o s v

gummimotor
eller
Cox. 010



"LARK"
spännvidd 68 cm
Pris 35:-
inkl. moms

Klubbrabatter lämnas

31 juniorer kämpade om att vinna A2-junior, 3 man var i en klass för sig, Bengt Pettersson-Linköping, Peo Tidstrand-Härnösand och Johan Luthman-Gladatorerna. Dom slutade i nämnd ordning. Johan hade en stabil ledning efter 3:e start, men en lika stabil flopp i 4:e flyttade ner honom till 3:e plats. 100 sek. efter kom Anders Sund Waxholm, nordisk juniormästare 1975.



Leif Saimo-Uppsala väntar på bra väder.
Foto: Lars-G Olofsson.



Årets A2-vinnare Ingvar Sares-RFK Viggen.
Lite äldre med åren, men med samma eleganta
byggen som förr.
Foto: Lars-G Olofsson.

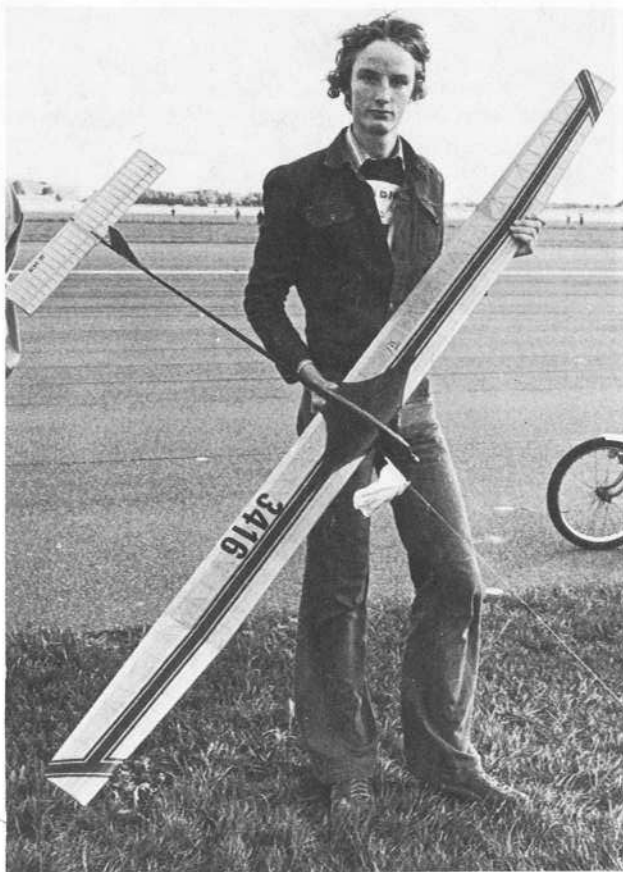

En av bröderna Nielsen-Borlänge med en
Ingvar Sares-modell.
Foto: Lars-G Olofsson.



Team Lundqvist-Qvarnström, Per vid veven.
Foto: Lars-G Olofsson



Holger Sundberg och Gösta Franzén på gång.
Foto: Lars-G Olofsson.

I F1B tycker jag att 2 man stod i särklass. Först han som vann, Bror Eimar-Nimbus och så han som kom 8:a, Björn Söderström-Solna. Bror prickade 5 termikblåsor helt suveränt och att han inte fyllde berodde på att kärnan gick i störtspiral i 4:e start. P g a av för kraftig termik och höger-vänster trim. Björn var nästan lika säker i att plocka termik, men han hade en miss i 2:a start. Men den största missen var att han i 5:e start stod utan modeller. Han hade flugit bort båda i alltför kraftig termik. När modellerna fusade, så vägrade dom komma ner. Synd. Nå, nu blev Olof Nerud-AKM 2:a, Kjell Liw-enborg-Solna 3:a och en gammal Gam 4:a, Bengt Blomgren. Att klasskillnaden var så stor beror nog mycket på att bara Bror och Björn hade det där extraklöset i stiget som gör att man kommer över den mest turbulenta luften. Hela 21 deltagare. Är det inne med Wake mäntro?



Dansk utklädd till Gam, Karl-Erik Widell, Gunnar Kalén i.h.
Foto: Lars-G Olofsson



Svante Lundqvist, Enormt framåt junior.
Foto: Lars-G Olofsson



Helt överlägsen i C2 var Olle Sjöman- Uppsala.
Här i koncentration inför sista starten.
Foto: Lars-G Olofsson.



5:e maxen på väg!
Foto Lars-G Olofsson.



Och segerprisen-Eltan.
Foto: Lars-G Olofsson.

I F1C fanns det i stort sett EN man, Olle Sjöman-Uppsala. Han var helt överlägsen och hade stor uppvisning hur sådana här apparater skall flygas. Det blev vinst och 900 sek. I klassen efter fanns Gerald Böman-Solna, som tyvärr klantade till första start med ett enormt vänsterkast med följande luftcirkus. Det blev en 3:e plats på det utkastet. Sedan kommer luftcirkusgruppen. Bäst av dom var han som kom 2:a, Lars-G Lindblad-Eskilstuna. Hur han och övriga i denna grupp kunde få så bra tider är för mig obegripligt, men det räckte tydligen att komma över den värsta turbulensen, så ordnade allt upp sig. 4:a kom Eddy Astfeldt-Eskilstuna. 14 deltagare.

Så inträffade en sak som var allvarlig. En C2:a skenade iväg i medvind och tryckte med full fart i marken c:a 4 meter från 2 medhavda fruar och 4 barn. Nu får vi ta och flytta på C-flygarna några hundra meter bort, innan någon blir träffad. Sedan undrar man varför sådant här händer. Till 90% är det slarv från flygarens sida. Han glömmet det ena eller det andra och så går det åt pipan. Något är löst, men man chansar och hoppas det funkar en start tillosv eller dåliga förberedelser. Chansen att en intrinamad modell ändrar sig från tävling till tävling är minimal och gör den det, bygg en ny! Eller trimma innan tävlingen en bra bit från startplatsen. Och så ännu en virnare, Uppsala FK som stod för arrangemangen. Bra som vanligt! Och så en förlorare. Tommy Eriksson från Fagersta. Han blev av med sin C1:a på lördagen. Stulen på fältet! Detta är inte första gången sådant händer i Uppsala, så vi får vara vakna och inte låta kärrorna ligga för länge innan vi hämtar dom. Det är beklagligt.

Lars-G.

Christer Brantheims segermodell i A1, en modifierad Jocke försedd med pylon (till vänster). Segrare i F1A Håkan Nilsson (till höger) med en något omkonstruerad version av pappa Göstas VM-modell från 1959. Modellen var egentligen ännu inte riktigt klar då den ska förses med snurrekrok.
Foto: Håkan Nilsson

WENTZELPOKALEN 1975

Det blev en junior, som till slut lyckades erövra den anrika Wentzelpokalen för alltid, 16-årige Christer Brantheim svarade för den prestationen vid Östersunds tävlingar på Opefältet den 14 sept.

Den senast uppsatta Wentzelpokalen har man tävlat om sedan 1961. Den första pokalen, uppsatt 1954, vann Nisse Nässén. Han har fö ett unikt rekord då han startat i samtliga 22 tävlingar och var med även nu. En annan oldtimer, Stig Lewin, gjorde comeback och vann seniorklassen före Östersunds segelflygchef Lennart Paulsson. Men till Brantheims 777 sek hade Lewin lång väg med sina 538. Brantheims resultat var storartat i det litet svårflugna vädret och turbulenta fältet.

Brantheim tävlade med en ny version av Nils-Eric Häggglunds "Jocke". I år har Brantheim försett den med en pylon som ger plats för timern.

Norrlandsmästaren Håkan Nilsson hörde till favoriterna i A1, men missade hela vägen liksom en annan favorit Kjell-Åke Jonsson. Men Håkan Nilsson kom igen i F1A-klassen, där han nu nådde sin första riktiga framgång. Den modell han tävlar med är en omkonstruktion av pappa Gösta Nilssons VM-modell från slutet av 50-talet. Tyvärr gör högskolestudier att 21-årige Håkan de närmaste åren får föga tid över för modellflyg, samma sak är det med en annan duktig ÖFK-are Michael Borell. Brantheim inledde med en miss, men med den tur en segrare ska ha fick han 19 sek och omstart. I fortsättningen flög han 1,16, 3,00, 2,58, 3,00 och 2,43 en förnämlig A1-serie. Det är dags för honom att lyckas även på ett SM nu. Hittills har Christer haft litet svårt att göra sig själv rättvisa på tävlingar på bortaplan, men han har ju alltså framtiden för sig.

Gösta Nilsson



Junioren Christer Brantheim slog för tredje gången alla seniorer och erövrade därmed Wentzelpokalen för alltid. Här får han motta det åtråvärda priset av tävlingsledaren Arne Berglin. Pokalen har vandrat sedan 1961.
Foto: Håkan Nilsson



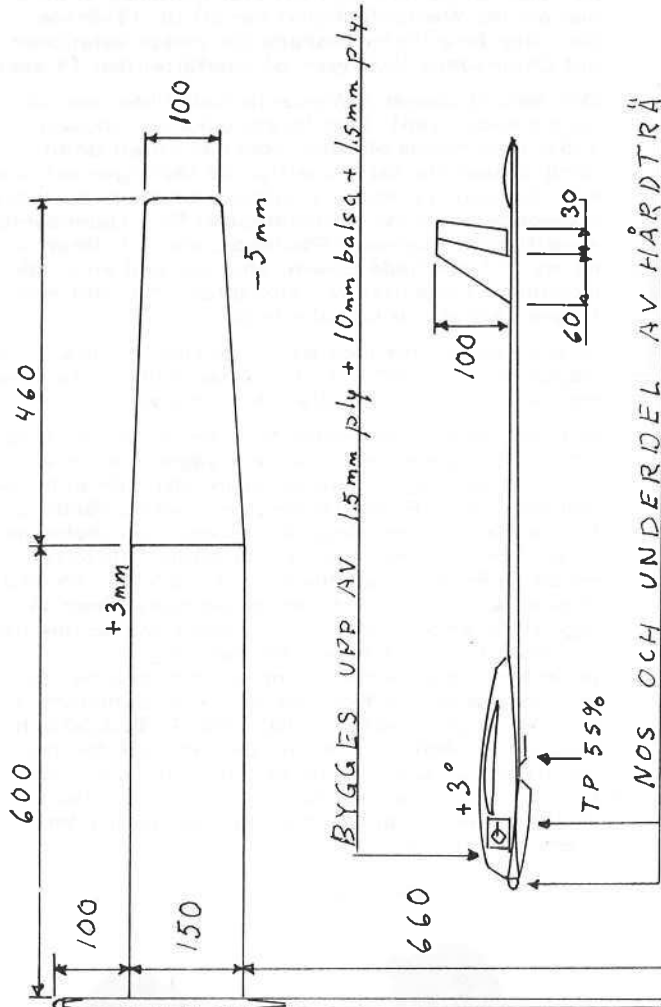

**Ingvar Sares
SM vinnare**

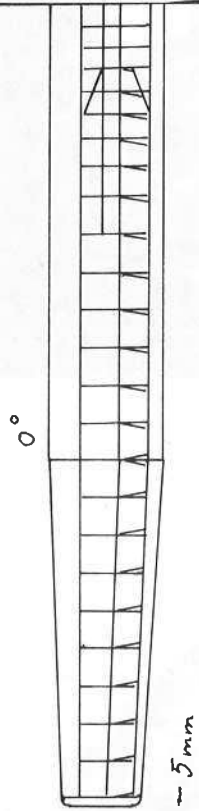

GLASFIBERRÖR

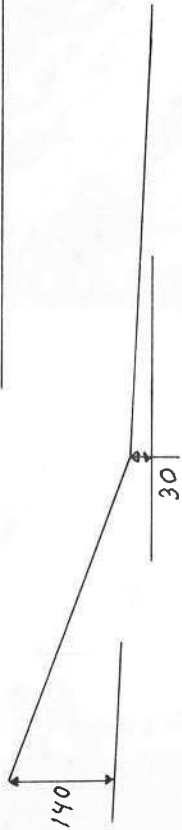

MODELLEN BYGGES LÄMPLIGEN

ENLIGT M.F.N. NR 5-74.

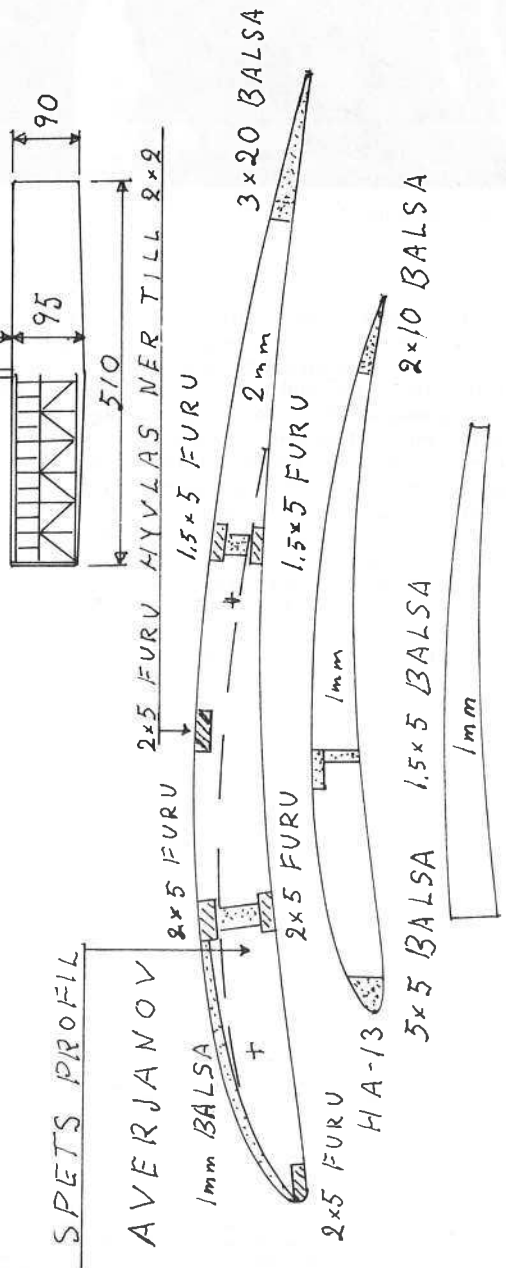

DIAGONALSPRYGEL TILL STABBEN

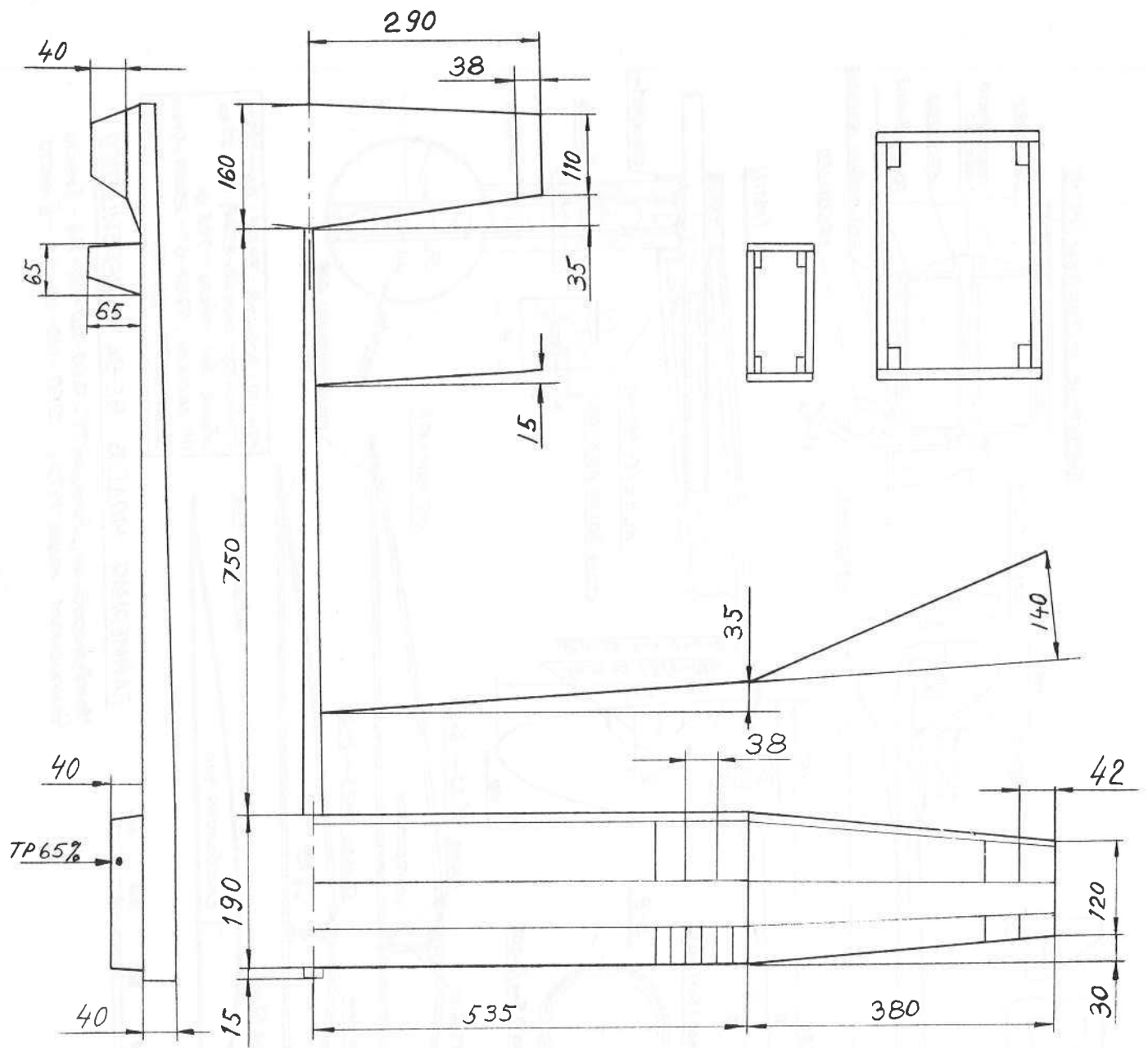

Flc Olle Sjöman.
 Inställningsvinkel på vinge och stabbe 0°
 Stabben något tilltad för höger kurv.
 Motor riktning 1° vänster.
 3mm wash-out på vä. ving spets.
 Panna dansk modell.

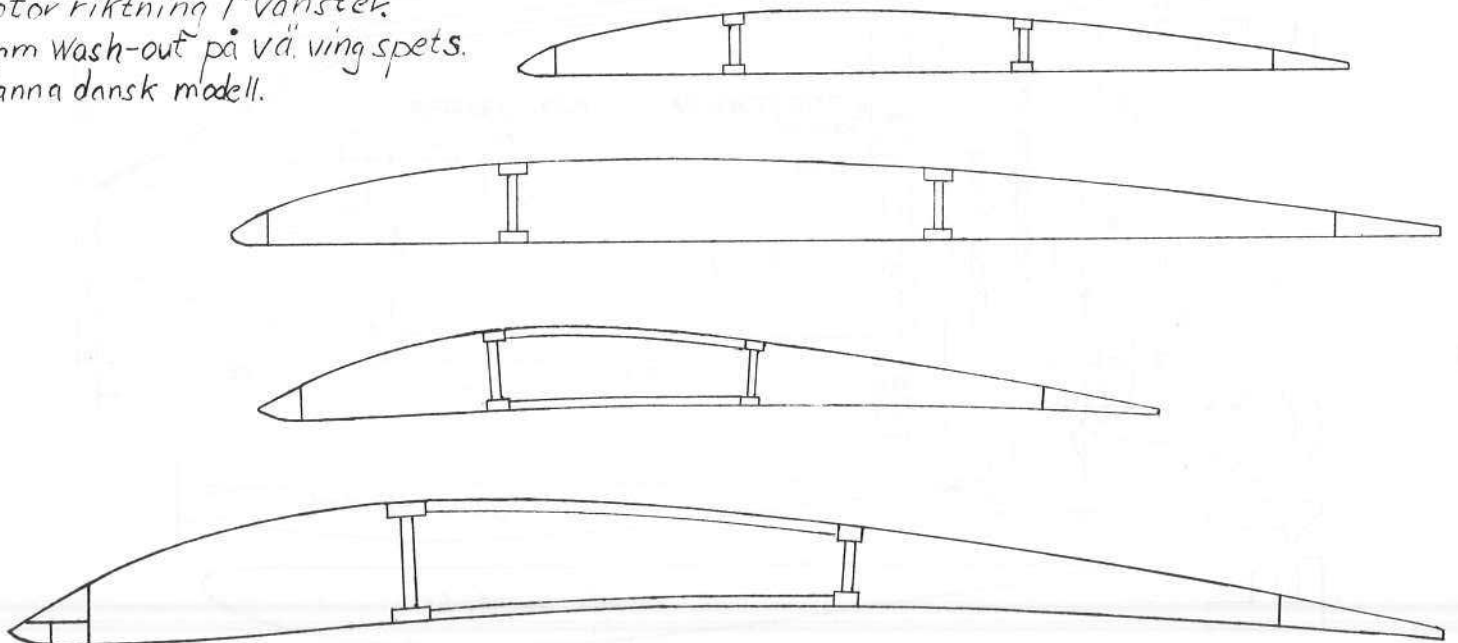

F1C BE-34

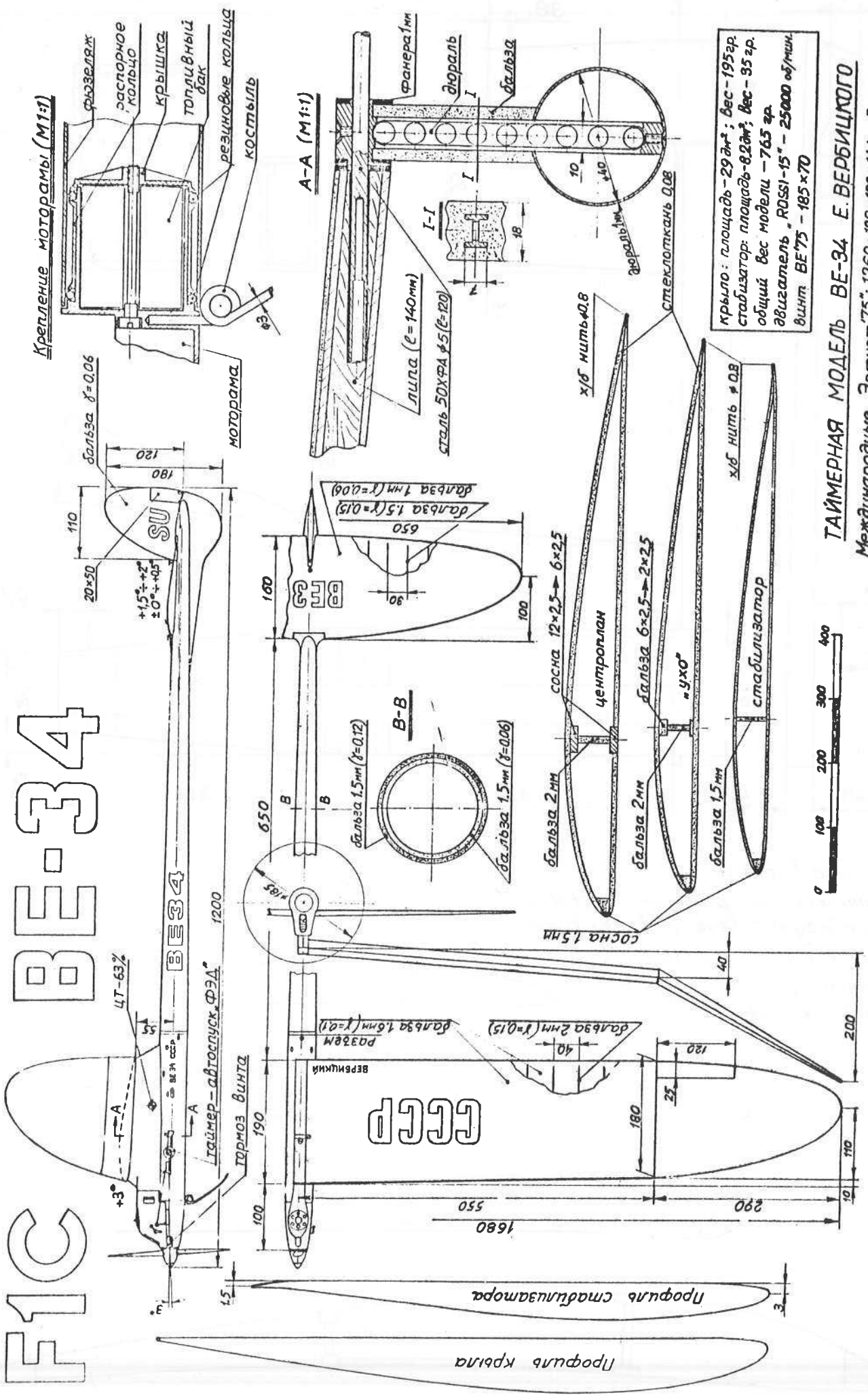

крыло: площадь - 29 дм²; вес - 195 гр.
 стабилизатор: площадь - 8,2 дм²; вес - 35 гр.
 общий вес модели - 763 гр.
 двигатель "ROSSI-15" - 25000 об/мин.
 винт BE'75 - 185 x 70

ТАЙМЕРНАЯ МОДЕЛЬ BE-34 Е. ВЕРБИЦКОГО
 Международные "Эрфурт '75": 1260+180+180+144 - I место
 Чемпионат мира 1975г.: 1260+180+180+148 - II место



DANSK-SVENSK LANDSKAMP 19/10 1975.

I år arrangerades den av MFK Termik i Hilleröd. Och det gjorde dom som vanligt bra. Bra är också flygplatsen vid Trollesminde. Även vädret var bra. Soligt och en vindstyrka omkring 4 m/sek hela dagen.

Bra var däremot inte det svenska deltagandet. Två rian hade orkat åka dit, Knut Andersson och under-teknad (Lars-G). Detta är mer än lovligt slött. Framförallt borde skåningarna åka över. Det är ju ändå så att AKM har startat denna inofficiella landskamp och borde ha lite intresse av att hålla den vid liv.

Trots det fina vädret var det svårfluget. I Wake var det bara 2 man som flög bra. Det var Knut och Peter Rasmussen. Dom växlade i ledningen men Peter vann till slut. En sådan bra flygare som Kjell Kongsberg var över 300 sekunder efter.

I C2 (Gasser) var det inte många termikflygningar. Sten Agner gjorde en på 15 min.+ en till, Thomas Köster hade 1 och under-teknad 2. Resten var större eller mindre sjunk. Jag fick det kraftigaste i 1:a med 25 missade sekunder. Steen fusade bort 10 sek, och Thomas flög fullt. Normala flygtider från fin höjd var mellan 3-3,5 min. Övriga flygare flög bort, Paul Holm i 2:a och Palle Jörgensen i sista efter övertid och dålig koll var den landade.

I A2 vann årets Danmarksmästare Peer Fredborg. I stort sett den ende som behärskade vädret (eller rättare sgt termiken) bra. Dom gamla starka namnen, Karsten, Kongstad, Finn Bjerre, Per Grunnet och Sven Grönlund hade stora problem att finna bra luft.

Efter tävlingen drog vi oss till Termiks klubblokal för prisutdelning, fika och snacka.

Lars-G.

AKM:S HÖSTTÄVLING, REVINGE 12 OKT. 1975

Så kom det då till slut en riktigt härlig tävlingsdag. Morgondimman över Revingehed lyfte lagom till tävlingens början och vi fick uppleva en underbar höstdag.

Tyvärr blev det perfekta vädret ett problem, då den ibland förekommande vindriktningen varierade nästan varvet runt. Enda undantaget var den vindriktning meteorologerna förutspått. Den förekom inet alls. I första perioden observerade jag till och med vid ett tillfälle, att två mylarstrips, monterade på spön med ca 50 meter emellan, pekade åt precis motsatta håll, från varandra. Det måste ha varit en snöv sjunkblåsa mellan dem.

I andra perioden orsakade vindpendlingarna att många modeller trillade ned i för modellflygning olämplig terräng, och några ligger kanske kvar i snären än.

Det är kanske fel att tala om perfekt väder för modellflyg, då både termiksniffande B- och C-flygare och speciellt A-flygarna har det lättare med termik-sökning och starter då det blåser ett par sekunder. Det gjorde det i sista perioden, men i stället kom det för mycket moln ivägen.

I F1A skall det tydligen vara grabbar med 10-15 sabbatsår bakom sig. Nisse Wallertin har visat det, Sares vann SM och nu var det Tore Nilsson från Bromölla som, Något år efter sin återkomst bland tävlingsflygarna, vann en mycket meriterande seger. Nu väntar vi alltså på att alla sabbatsårande gamla gubbar kommer igen.

Thomas Köster tar inga sabbatsår, men det går bra ändå. Bara för skojs skull tog han andraplatsen i F1A, och det spädde han på med seger i F1C, något mera väntat.

För att återgå till F1A kan vi notera Thomas Alm från Eskilstuna på tredje plats som bäste uppvisande ungdom. Bra gjort i ett mycket starkt startfält. I F1A juniorer var det mest fladdermöss (kväll-läppor på medelpadskan) med Ingemar Pettersson etta, Svante Lundqvist trea och Martin Lundqvist femma. Bengt Pettersson, Linköping lyckades dock ta andraplatsen.

Vid tävlingens början sade jag till någon att jag tyckte synd om Lennart Hansson, som aldrig fick flyga i lugn och ro på hemmatävlingarna, eftersom han också höll i tävlingsorganisationen. När man nu var så snäll och omtänksam hade man givetvis ingenting för det. Lennart smällde till med fem raka maxar. Det var visst sju år sen sist. Tvåa på respektfullt avstånd var Anders Håkansson och trea, ännu respektfullare, Per Qvarnström. I startfältet fanns ett flertal ungdomar. Med de horder av F1A-flygare som nu dyker upp blir det nog fler F1B-are också med tiden.

I F1C blev det galaföreställning. Thomas Köster vann, som sagt, men först efter 6- och 4-sekunders omflygningar och med endast tre sekunder till godo på Hans Lindholm, Linköping. Lars-G Lindblad, Gerald Boman och Ulf Carlsson flög också fullt. Egentligen borde också Lars-G Olofsson och Palle Jörgensen ha fyllt, men de klantade bort sig.

A1 seniorer vanns av "Raketen" Lars Andersson, Limhamn och sonen Claes tog juniorklassen. Arne Johansson, Solna var tvåa i seniorklassen och Ken Andersson, AKM, tvåa bland juniorerna. Många C-kador i luften, men nog håller jag på en något ombyggd Gladan om det gäller presatnda. Coupe d'Hiver blev en ren klubbävling inom Mfk Snobben, som vanns av Bengt Blomgren. I övrigt berättar resultatlistorna bäst.

Floda

OLDTIMER 1975

Mfk Nimbus stod som vanligt för årets Oldtimer-tävling lördagen den 2 och söndagen den 3 augusti. Vi hade tur med vädret som var strålande varmt och med en vindriktning som tillät flygning i fältets längdriktning. Deltagarantalet var större än någonsin, vilket är glädjande. Flera av de gamla kända Oldtimerflygarna deltog, men även nya för-mågor ställde nu upp.

Lördagsomgången omfattade trimning och en tävlingsstart. En särskild tidtagargrupp skötte HKG-startar, 4 starter vardera dagen. De nya reglerna kräver 8 starter varav de 5 bästa räknas som slutresultat.

Av nybyggen sågs en del. I A2-klassen hade Louise Flodström en "Fib" och Örjan Gahm en Curry Melinmodell "Trim II". I klass B2 kom Ove Pettersson med en "Tip Top" och Lennart Flodström proxy-flög en "Fröjds" för Per Nilsson. Ove Pettersson hade också en "Landegren Special" som vi lät flyga i klass C2. I huvudklassen D Wakefieldmodeller fanns nu ytterligare två gul-svarta "Korda", Nisse Gustavssons och Åke Engströms. Örjan Gahm ställde upp med "Magnussons Wakefield". Segelmodellklasserna kommer tydligen, genom regeländringarna, som tillåter svenska modeller från tiden fram till 1946, att bli allt populärare. Nu fanns tex Hans-Bertil Tryggs "Sunnanvind" i S1, Carl Johan Eiroffs "Scout" och Nisse Gustavssons "Tranan" att beskåda. Ernst Börjesson kom på lördagen ut med en tysk modell "Ikarus" - vad annars? han är ju medlem i Ikarus! Stort intresse drog givetvis Ove Petterssons "Humlan". Det är en "Bananen"-konstruktion med en Ohlson 23 tändstiftsmotor. Då Ove var ende deltagare, gjorde han bara ett par uppvisningsflygningar.



I den här klassen finns det plats att använda sina gamla dieselmotorer. Var så goda!

Markstarterna innebar problem för småmodellerna. Det blev oftast en kullerbytta i gräset och 2 sek i protokollet. Dålig gummisnodd – var det uttjänt gammal tävlingssnodd? – var ett annat problem. Många timmars möda och vackert plockepinnarbete förvandlades på någon sekund till lite skräp, då motorerna brast. Här får språngrör bli en regel!

Lördagsflygningarna avbröts före mörkrets inbrott. Rfk Ikaros ställde välvilligt sin klubblokall till förfogande så att vi kunde träffas och prata vid, titta på ritningar och motorer samt se film från de tidigare Oldtimertävlingarna.



Väl utsövdva – tro ej annat – möttes vi på nytt på söndagsförmiddagen. Många vackra flygningar gjordes. H-B Trygg ordnade tävlingens enda bortflygning med sin "Sunnanvind", i bästa Oldtimerstil saknade den både fuse och namnlapp. Att han flög några max i HKG är vi rätt vana vid. Olle Blomberg skrämde folket då hans stora Wakefield gjorde marksyn ett par gånger, men knäckta propellrar och andra skrämor hindrar ingen gammal tävlingsräv från att fullfölja en tävling.

Avslutningsvis kom familjefesten tävlingen med "Sleek Streek". De från Linköping uppresta åskådarna Bo Jansson och Hans Lindholm var ej besatta av några Oldtimertankar än utan trimmade helt modernt sina enhetsmodeller. Att grenchefen skulle vinna har vi väl rätt att fordra av honom – skräp till chef annars! Floda sniffade termik så gott han kunde, men det räckte ej. Första priset i Sleek-Streek-tävlingen var en Oldtimerbyggsats. Både Bosse och Hasse är nu Oldtimerfrälsta och bygger var sin modell till nästa år.

Första priserna i Oldtimerklasserna var guldmedaljer i blå-gult band. Mfk Nimbus har specialbeställt dessa hos Sporrongs, som har kvar de gamla formarna med inskriptionen "Modellplansflygning" och bilden av en gummimotorflygare.

Sven-Olov

INOMHUS

VM-76

Luftskeppshangaren vid Cardington i England kommer med största sannolikhet att åter bli arena för världsmästerskapet i inomhusflyg. Rumänien har också ansökt om VM, men troligen blir det en Londonresa för ett ev svenskt lag.

Bland de uppgifter, som AKI (Arbetskommittén för inomhusflyg) tycker sig ha, så är det en uttagning till VM.

LISTSKÄRARE FÖR INOMHUSBALSA

Alla lister, spryglar osv kan lätt skäras med hemgjorda balsaknivar, som bara tar några minuter att förfärdiga. Figuren visar utförandet.

Bryt bitar av tunna rakblad (gamla sorten, som tex Gillette Blue) i storleken 12 mm långa – 2–3 mm breda. Skär till bitar 15x15 mm av 2 mm hård balsa. Skär små bitar ca 6x6 mm av balsaflak i de tjocklekarna du vill ha listerna. Inomhusbalsa av tex Micro-X kvalitet har precisionslipats till differenser på 0,001 mm, så du kan få så gott som vilka dimensioner du vill genom att skära små bitar av sådana flak. Håll flaket lodrätt, då du skall skära listan, håll det med vänster hand 2–3 cm från nedre kanten för kniven uppåt med högra handen i små arbetsmoment 2–3 cm åt gången.

Snart har du tekniken klar och kniven slinter ej ut och spolierar listan. Gör flera knivar med olika måttbitar, så kan du skära alla sorters lister och även spryglar. Skär bara profilformen, sedan arbetar kniven ut spryglar med samma exakta tjocklek.

Sven-Olov Lindén

Balsakniv för lister till inomhusare

Skala 2:1

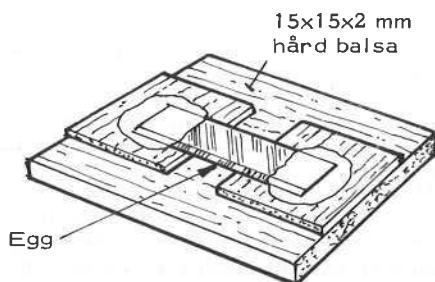
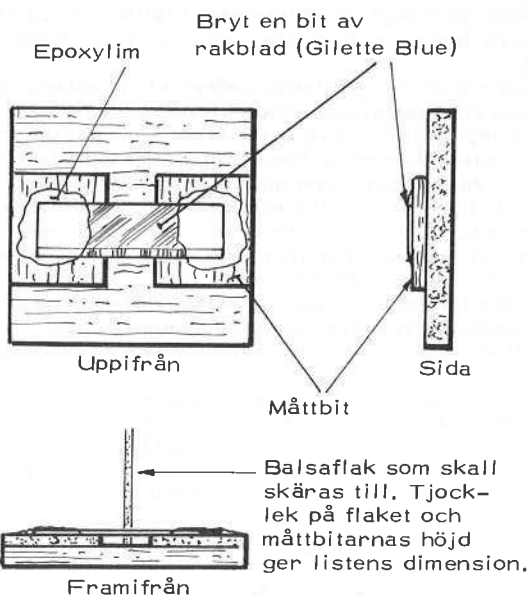

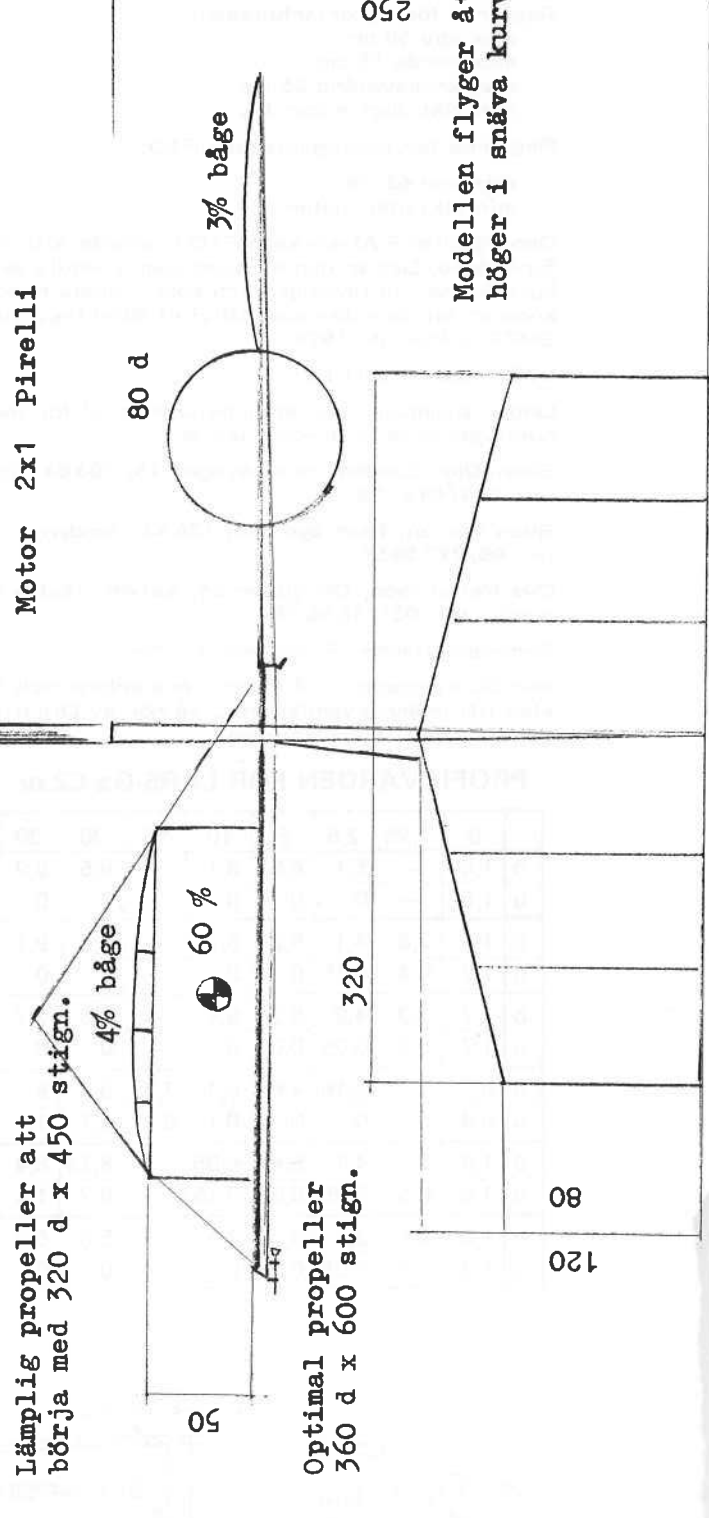
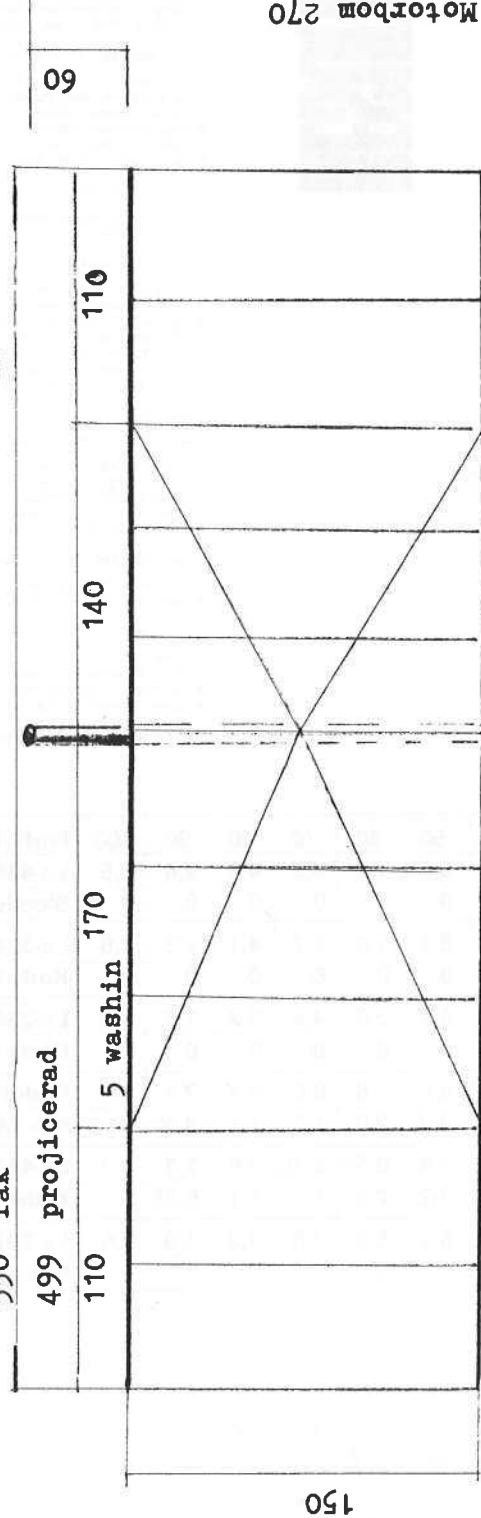
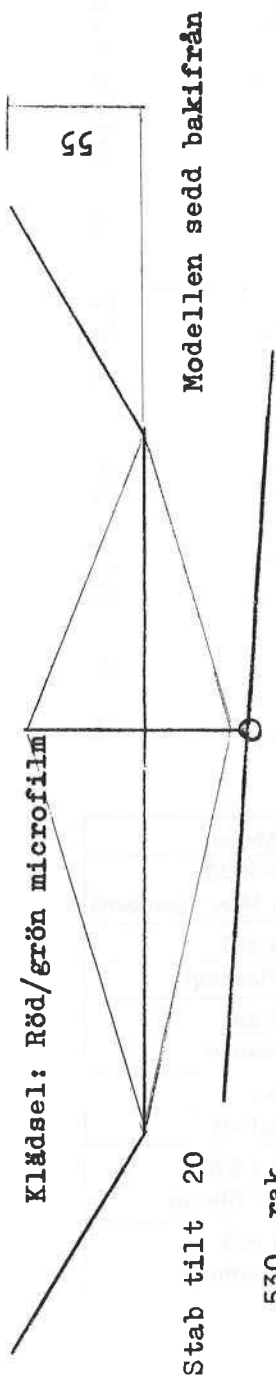

"HUNGARIAN GOULASH" INDOOR

Konstruktion av Dave Linstrum jan.1975
för utvärdering av FAI:s provisoriska
tävlingsklass för nybörjar-inomhusare

Tävlingsklass F1D

Genom rapporten från FAI-mötet i Paris förra året fick vi en felaktig upplysning beträffande klass F1D.

Det regelförslag som antogs gäller en provisorisk nybörjarklass för att popularisera inomhusflyget!

Reglerna för nybörjarklassen:

- max spv 50 cm
- max korda 15 cm
- max krokavstånd 25 cm
- min vikt utan motor 1 g

Reglerna för tävlingsklassen F1D:

- max spv 65 cm
- min vikt utan motor 1 g

Den "gamla" FAI-klassen F1D kvarstår alltså o-förändrad. Det är den klassen som givetvis är huvudklass vid tävlingar och som i första hand kommer att föreslås som officiell SM-klass vid SMFF:s årsmöte 1976.

INOMHUSKOMMITTE

Under sommaren har en arbetskommitté för inomhusflyget bildats. Ledamöter är:

Sven-Olov Lindén, Hovstavägen 15, 703 63 Önebro
tel: 019/182179

Sven Pontán, Idunvägen 33, 136 43 Handen,
tel: 08/777 59 51

Ove Pettersson, Gånglåten 25; 421 46 Västra Frölunda,
tel: 031/45 96 72

Sammanställande: Sven-Olov Lindén

Har Du synpunkter på kommitténs arbete och förslag till inomhusverksamhet, så hör av Dig till någon av kommittéledamöterna.

PROFILVÄRDEN FÖR LARS-G:s C2:or.

	0	1,25	2,5	5	10	15	20	30	40	50	60	70	80	90	100	Profil/Modell
ö	1,5	—	5,1	6,5	8,1	—	9,5	9,9	9,7	8,9	7,7	6,3	4,4	2,4	0,5	Lo-434-1030
u	1,5	—	0	0	0	—	0	0	0	0	0	0	0	0	0	Bloody Mary, Sparleena
ö	1,7	2,8	4,1	5,2	6,7	—	8,6	9,1	8,8	8,1	7,0	5,7	4,1	2,3	0,6	Lo-334-930
u	1,7	0,4	0,15	0	0	—	0	0	0	0	0	0	0	0	0	Korla Plankton
ö	1,7	3,3	4,2	5,2	6,4	—	7,6	7,7	7,4	6,7	5,8	4,5	3,2	1,8	0,6	Lo-234-830
u	1,7	0,6	0,25	0,05	0	—	0	0	0	0	0	0	0	0	0	Uncle Remus
ö	0,8	—	3,15	4,5	6,4	7,8	8,8	9,7	9,6	8,8	7,6	6,0	4,4	2,4	0	Pladuska
u	0,8	—	0,1	0	0,1	0,4	0,7	1,4	2,0	2,2	2,0	1,7	1,1	0,55	0	Miss Muffett
ö	1,6	3,2	4,1	5,4	6,85	—	8,15	8,4	8,1	7,4	6,55	5,35	3,8	2,3	0,7	Lo-444-7.520
u	1,6	0,5	0,25	0,05	0,15	—	0,7	1,4	2,0	2,2	2,0	1,7	1,1	0,55	0	Father O'Blivion
ö	1,3	2,5	3,1	3,7	4,5	—	5,6	6,0	6,0	5,7	5,1	3,5	3,2	1,9	0,5	Lo-237-633
u	1,3	0,2	0,05	0	0	—	0	0	0	0	0	0	0	0	0	Stabbe samtliga

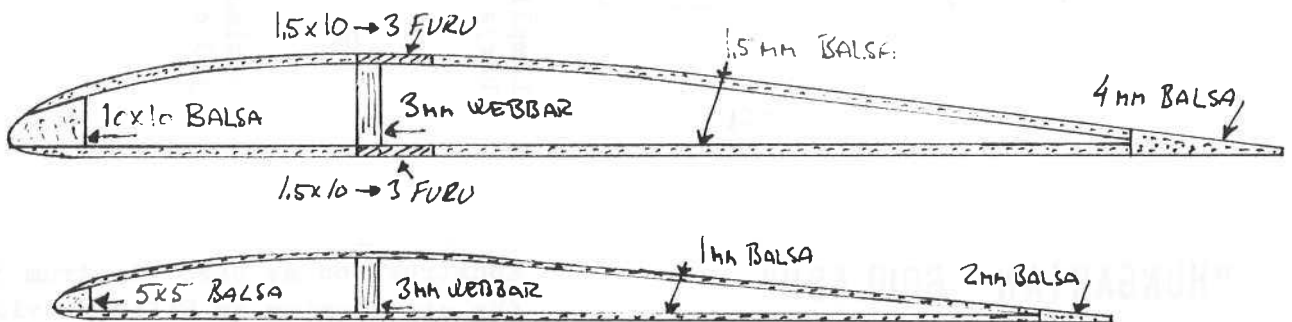

VING O STABBEPPBYGGNAD TILL LARS-G:s C2:OR

söket sparrade av Mats och Gösta fick han 4,48,2 Han använde sig av en gammal Super Tigre Modell.

Andra omgången kördes igång direkt med sitt första heat. Ahlström-Engman mot Andersson-Sannes. Där skulle även Axtelius-Samuelsson deltagit men då deras andra modell också var trasig (motorbockarna) fick de utgå.

Anders mekade snabbt till sig det nya personliga rekordet igen, 4,16,5 blev tiden, bra gjort! Hasse-Harald fick tiden 5,29,1 vilket får anses bra då de endast samtränat några timmar.

Heat 2 såg ånyo Göran- Uffe nere på endast en omtankning under de 4,20,1 de höll på. Mats-Gösta och Björne-Harald var de andra lagen med resp tider 4,47,3 och 4,48,1. Björne körde för övrigt endast med 25 varvsprincipen, dvs 3 omtankningar.

Heat 3 avslutade med Guffy-Härne mot Allan-Ronny. De förstnämnda fick dagens snabbaste tid 4,15,3 och 91 varv blev PB-flygarnas resultat. Trycktankningen ville inte vara med längre.

Semi-finalen flögs direkt och i första heatet där möttes Guffy-Gunnar, Hasse-Harald och Ahlström-Engman. Guffy och Gunnar fick distansproblem och klarade inte varven. En sektor från mål, på 99:e varvet stannade modellen. Gunnar brydde sig inte om att försöka starta om och därigenom passera mållinjen. De hade med all säkerhet nått finalen om han gjort det. Hasse jobbade febrilt med deras andra kärna, då den först gick sönder i landningen efter det att andra heatet var slut. Innervingsbrott vid kroppen med 20 varv i taget och inställningsproblem fick de tiden 6,57,5. Ahlström-Engman blev därigenom heatsnabbast på 4,23,2 det skulle nog räcka till final.

Semifinalheat 2 innehöll Göran-Uffe, Mats-Gösta och Björne Harald. Då Uffes modell inte ville gå efter omstarten på 54:e varvet, troligtvis smuts i bränslesystemet, utan bluddrade runt ett varv i taget, bröt de tävlingen. Björne däremot hade lärkvingar till flngar och meckade fint till sig tiden 4,34,4. Harald hade för övrigt blivit varm i flygarkläderna och skötte sig också bra. Mats-Gösta tog sista finalplatsen med 4,37,5.

Finalen fick nu ett 40-varvsflygande lag, Mats-Gösta mot 35-varvslaget Ahlström-Engman och 27-varvslaget Björne-Harald. Då de flög lika fort och inte många omflygningar gjordes, blev det antal omtankningar som kom att fälla avgörandet. Lagen gjorde snabba och bra sådana. En välflygen final, där domaren Oloph Samuelsson inte behövde skrika sig hes på varningar.

Efter att tålmodigt ha väntat och hjälpt till som tidtagare, släpptes äntligen Speed-flygarna ut i cirkeln. Fyra stycken var anmälda, alla skulle flyga int. Charlie enquist skulle proxiflyga åt Benke Martinelle, så han fick lov att stå i för att hinna med. Om det nu var vädret eller någonting annat som orsakade få tider får vara osagt. Charlie föreställande Benke inledde tävlingen med att inte få någon tid. Modellen hade svårt att klara tio varv i Pylonen utan bröt efter 5-6 varv.

Ove Kjellberg kom sedan och upprepade samma bedrift, han måste använda sig av avstängaren då motorn började gå trögt.

Göran Fällgren ville inte vara bättre utan bluddrade runt med för rikt inställd motor när han äntligen fick upp modellen i luften. Ingen tid alltså.

Charlie hade under tiden gjort i ordning sin egen modell och uppträdde nu som sig själv med att flyga 200,33 km/tim. Därmed ledde han tävlingen efter första omgången. Han fick snabbt ikläda sig rollen som Benke och börja andra omgången. Samma resultat igen motorn orkade inte fullfölja i Pylon. Ove skulle nu göra sitt andra försök, det resulterade i en tid på 211,27 i alla fall. Den verkade inte göra honom glad, då han löpte risken att vinna vandringspriset för tredje året i rad. Han har hela huset fullt av Kaffe Pettrar.

Göran försökte på nytt och rönste samma öde. då motorn snålades kom modellen inte iväg och när den gjorde det gick den för rikt.

Charlie fick sin andra tid för dagen 197,37, sämre än tidigare, men i alla fall en tid.

Tredje omgången började igen med en förställd Charlie. Det han gjorde nu skulle nog inte Benke ha gjort bättre. Belöningen blev 212,51 med den tiden gick han nu upp i ledningen. Om Ove la sig med flit får väl vara osagt kanske gjorde motorn det, för han erhölet i alla fall ingen tid. Den ville inte fullfölja.

Göran försökte för tredje gången gillt, men utan resultat, bluddrande motor är inget att Pylonflyga med. Charlie hade nu tydligen förtagit sig, då han inte lyckades erhålla någon tid. Därmed var tävlingen avgjord och endast Oves rekordförsök i B-speed återstod. På träning har han varit uppe med sin även här hembyggda motor, tillsammans med Groupers och Nitrosoppa, i 280 km/tim. Han flyger med längre linor, så tidtagning sker i nio varv i stället. Detta för att hinna med runt pylonen. Förväntan och spänningen var stor när han nu startade motorn. Den blev ej långvarig då motorn dog efter fem varv och han måste landa. När han kände på motorn gick vevaxeln trögt, så någonting måste ha skurit. Det var synd, för det hade smakat med ett nytt rekord så här på sista tävlingen för året.

Gör man en tillbakablick på vår Speedflygning, så är vi en bra bit efter övriga eliten i Europa. Ove är den som har allt i klass, men saknar den fart som behövs, hans motor och modell väcker alltid beundran utomlands. Synd bara att hans resultat inte gör det, till Charlie och Benke skulle man vilja se de läsa artikeln i Aero Modeller:s septembernummer om Kingfisher. Nya fräscha modeller är vad de behöver. Hoppas att de har tid att bygga under vintern, de är alltför trevliga "gamla uvar" för att lägga motorerna på hyllan. Kom igen Gubbar!!!

Göran hoppas vi får en tvärpinne till sitt handtag av tomten i jul. Han har lekt med Speed tillräckligt länge för att kunna flyga på rätt sätt i pylonen. Träna även med en sådan i Ramdalens cirkel Göran, gör en riktig tank också.

Roffe Hagel hoppas vi få se nästa år då det är VM-år. Snabba motorer kan han ju göra. Varför inte pröva dom i en Kingfisher. King Fisher är den modell Emil Rumpel konstruerat, den har ju visat sig kunna flyga 250 km/tim. Det borde ju duga.

Vi får även hoppas Ingemar Larsson hinner få ordning på sin Speedmodell mellan Combatbyggen. Det behövs nytillskott inom Speed:en.

De som känner sig manade hoppas vi ställer opp.

KLUBBMÄSTERSKAP I LINFLYGNING

Tranåsbygdens Flygklubb anordnade söndagen den 5 okt. KM i linflygning. Tävlingen omfattade tre olika moment, tillförlitlighet, serpentinklipp samt hastighet. Vädret var även denna dag dåligt men trots detta kunde tävlingen genomföras utan några större missöden.

Vinnare och klubbmästare blev Tomas Karlsson, andraplatsen delades av två grabbar, Stefan Ken-temo och Marek Krynski i nämnd ordning.

S.P.

RESULTAT

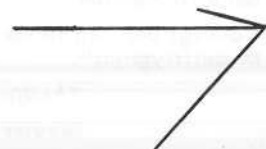

Lin-kontroll SM 1975 Oxelösund

Speed F2A2

1 Ove Kjellberg, Solna	216,9
2 Bengt Martinelli, Örnarna	211,7
3 Karl-Erik Enqvist, Örnarna	210,5
4 Göran Fällgren, Oxelösund	190,4
5 Ingemar Larsson, Wänersborg	

Sluvt F2B2

1 Ove Andersson, Västerås	1649p
2 Gunnar Carlsson, Handen	1624
3 Alf Eskilsson, N Hallands	1571
4 Erik Huss, Skara	1562
5 Conny Äqvist, Wänersborg	1173
6 Jan Ljunglöf, Handen	1157
7 Torbjörn Hansson, Uddevalla	1112

Team Racing F2C2

1 Ulf Larsson/Göran Ryllin, Solna	8,34
2 Jan Gustavsson, Gunnar Härne, Solna	8,45
3 B-O Samuelsson/K Axtelius, Galax	9,04
4 Mats Böhlin/Gösta Bengtzar, Solna	
5 Sven Pontan/Björn Winkler, Handen	
6 Göran Fällgren/B-Å Fällgren, Oxelö.	
7 Ronny Karlsson/Allan Nyqvist, ÖSFK	
8 Anders Ahlström/Bengt Engman, Handen	
9 Torbjörn Hansson/Claes Brobeck Uddev.	
10 Ingemar Larsson/Conny Äqvist, Wänersb.	

Lag

1 Västerås
2 Skara
3 Wänersborg
4 Ö Södermanlands FK
5 Solna
6 Handen
7 Oxelösund

12 lag ställde upp på detta SM

Combat F2D2

1 Erik Huss, Skara
2 K-G Nilsson, Västerås
3 Ingemar Larsson, Wänersborg
4 Björn Regnström, Wänersborg
5 Tony Schmidinger, Västerås
6 Torsten Andersson, ÖSFK
7 Johan Norelius, Västerås
8 Anders Dahlöf
Conny Äqvist
Per Harrysson
Johan Sandström
Dan Jonsson
Mikael Ohlsson
Tommy Magnusson
Mikael Höög
Staffan Larsson
Hans Ljunglöf
Göran Fällgren
Bengt-Åke Fällgren
Per Stjärnesund
Sven Pontan

Galax Open-1975

TR int

1 Mats Böhlin/Gösta Bengtzar, Solna	9,03,5
2 Bengt Engman/Anders Ahlström, Handen	9,12,6
3 Harald Sannes/Björn Winkler, Handen	9,28,6
4 Jan Gustavsson/Gunnar Härne, Solna	
5 Göran Ryllin/Ulf Larsson, Solna	
6 Harald Sannes/Hans Andersson, Galax	
7 Ronny Karlsson/Allan Nyqvist, ÖSFK	
8 Bengt Samuelsson/Kjell Axtelius, Galax	

Speed (alla flög int)

1 Bengt Martinelli, Örnarna	212,51
2 Ove Kjellberg, Solna	211,27
3 Charlie Enquist, Örnarna	200,33
4 Göran Fällgren, OMFK	-

Filbyter 26-27/4-75

Solnabanan (TR)
Räcksta (Combat)

TR-int

1 Gustavsson-Härne, Solna	9,01
2 Larsson/Ryllin, Solna	9,15
3 Bengtzar/Böhlin, Solna	wo
4 Winkler/Pontan, Handen	
5 Ahlström/Engman, Handen	
6 Fällgren/Fällgren, Oxelösund	
7 Sannes/Evers, Solna	

Combat-int

1 K G Nilsson, Västerås
2 Jan Ljunglöf, Handen
3 Erik Huss, Wänersborg
4 B Gustavsson, SK LIN-LEN
5 T Schmidinger, Västerås
S Larsson, Handen
J Norelius, Västerås
J Coucher, Handen

Dessutom fögs combat open och Team-B som in-officiella klasser.

Anders Ahlström

BLANDAT

MODELLFLYGDAG I TRANÅS

Söndagen den 21 september blev en lyckad dag för Tranåsbygdens Flygklubb. Då hade modellflygarna arrangerat en flygdag, som trots det ostadiga vädret, blev en fullträff och mycket uppskattad av den talrika publiken. Klubben hade fått förstärkning av en del garvade radioflygare som Karl-Einar Tell från Ödeshög, Ulf Johansson, Siljansbygdens Radioflygklubb samt ett team multiflygare från Jönköping med Christer Larsson, Rolf Henriksson, Glenn Claesson m fl i spetsen.

Flygarna bjöd på en synnerligen fin uppvisning i avancerad flygning. Vidare visade Ulf Johansson hur man kan och skall flyga en helikopter. De båda skalaflygarna Karl-Einar Tell och John Powell gjorde en mycket uppskattad uppvisning med sina modeller, den förstnämnde flög en Liberty Sport och den senare flög en Tiger Moth.

Några av klubbens egna grabbar visade hur man flyger lina vilket blev mycket uppskattat av publiken. Trots det dåliga vädret med byig vind och en del regn genomfördes uppvisningen utan minsta missöde.

Klubben vill på detta sätt tacka alla grabbarna för deras medverkan och vi tror att detta har givit oss och modellflygsporten mycken god PR.

Åke

Motion till SMFF:s årsmöte 1976

För två år sedan beslöt årsmötet att en sportkommitté inom RC-grenen bildades.

Som förslagsställare var min tanke att det skulle bli en Sportgren likställd med övriga grenar inom SMFF.

Jag vidhåller denna ståndpunkt och önskar att årsmötet tar upp denna fråga till omprövning på en punkt där alla grenar är helt närvarande och inte bara RC-grenen.

I övrigt ber jag få hänvisa till "Öppen Motion i Modellflygnytt".

Tredje mannen i RC-sportkommittén
Gunnar Rydergren

UPPROP

Nu vänder jag mig till Styrelserna i era klubbar SMFF har inte möjlighet att ordna allt åt oss. En sak tänkte jag försöka mig på. Om jag lyckas beror på Er. Jag vill ha en fullständig förteckning på alla klubbar, klubblokaler, flygfält, RC-båt-sjöar och RC-bil-banor. Tider på fält och lokaler, adresser och kontaktmän.

Skriv en lapp och skicka in en karta. För att alla kartor skall vara lika, så bestämmer jag mig för SAAB:s service karta. Skaffa en karta in fältet med en liten ring och sänd den till:

Gunnar Rydergren
Rimbogränd 14
194 00 Upplands Väsby

Jag vill helst ha dem före den 1/1-76. Kartor och adresser kommer sedan i retur till klubben så snart alla fält är inprickade.

Tredje mannen i Sportkommittén

Gunnar Rydergren

Öppen motion till SMFF:s årsmöte 1976

Motioner skall vara förbundet tillhanda vid en viss tidpunkt. Varje år har jag kommit försent. Denna motion hoppas jag skall bli undantaget.

För tre år sedan aktualiserade jag frågan om en sportgren. Det blev enligt min mening en miss, för det blev en sportkommitté inom RC grenen. Min mening är att grenarna är bara för proffsen. Vi Sportflygare är inte bara RC-flygare, utan hit hör även linflygare och friflygare som inte flyger för att vinna tävlingar. Av de 6 000 modellflygare som är registrerade så är det möjligen 1/6 som tävlar. Det måste vara fullständigt fel att årsmötet sysslar 2 dagar med tävlingar och att Sportflygarna inte får en chans att göra sig hörda.

SVERIGES MODELLFLYGFÖRBUND

SMFF Bildades 1957 och har klubbar, klubbmedlemmar och enskilda personer som medlemmar. SMFF är genom Kungl. Svenska Aeroklubben med i Fédération Aéronautique Internationale (FAI).

FÖRBUNDSEXPEDITION

Sandbergsgatan 4, Postadress Box 10022, 600 10 NORRKÖPING 10.
Telefon 011/13 21 10.
Postgiro 51 81 65 - 6.
Öppet tider: Måndag-fredag 09 - 13.
Exp.föreståndare Ann Wahlberg,
Värmaregatan 9, 603 62 NORRKÖPING. Telefon 011/14 16 66.

FÖRBUNDSSTYRELSE

ORDFÖRANDE

Gunnar Kalén
Svarvaregatan 9, 603 60 Norrköping
Tel. 011/14 01 36

VICE ORDFÖRANDE

Lars Candell
Sagovägen 13
175 70 Järfälla. Tel. 0758/56624.

SEKRETERARE

Bertil Nilsson
Enbacken 4
852 41 Sundsvall. Tel. 060/12 01 17

KASSÖR

K.-A. Ericsson
Saltvik 1849, 870 10 Älandsbro
Tel. 0611/201 02

LEDAMOT

Acke Johansson
Box 1721
791 00 Falun. Tel. 023/ 111 66

SUPPLEANTER

Roger Eklund,
Svarvaregatan 9C,
723 37 Västerås
Kenneth Gustavsson
Tvillinggatan 3C
431 43 Mölndal. Tel 031/27 25 27



GRENCHEF FRIFLYG

Bo Jansson, Ödegårdsgatan 14
582 57 Linköping. Tel. 013/13 48 19

GRENCHEF LINFLYG

B.-O. Samuelsson, Oskarsgatan 3
951 00 Luleå. Tel. 0920/247 83

GRENCHEF RADIOFLYG

John Lyrsell, Haraldsbovägen 20
791 00 Falun. Tel. 023/215 00

GRENCHEF RAKETFLYG

För att denna ändring skall vara möjlig, hoppas jag få detta publicerat så att klubbarna får gott om tid att ta ställning. Vore det inte en bra utveckling för SMFF, med en Sportgren med en Grenstyrelse och med en ekonomi av minst samma storlek som RC-grenen har idag. På så vis skulle vi kunna få en modellsportens dag och andra aktiviteter av utåtriktad karaktär. Dessutom skulle Grenstyrelsen kunna lägga upp riktlinjer för hur klubbverksamheten skall bedrivas och hjälpa till med kontakter med kommunala organ som har ekonomiska möjligheter att bidra till vår verksamhet. Ordna trevliga "meeting" för hela modellflygsidan m.m. Vid problem inom klubbarna skulle förbundsrådet kunna avlastas från många enklare problem som grenstyrelsen kan lösa.

Jag hoppas på att Er klubb ägnar en eller några kvällar åt denna tankegång och själva kommer med synpunkter på hur Ni önskar se saken utvecklas. Det är viktigt att tänka på hur Ni representeras vid årsmötet eftersom vi kan ha skilda meningar, om vilken verksamhet klubben skall ha.

Det finns allt för många exklusivklubbar i vårt land där man bara går in för tävlingar och inte tar in några nya medlemmar. Andra klubbar ordnar många trevliga gemensamma saker för sina medlemmar. Sportkommittén som nu snart har existerat i två år har ännu inte träffats någon gång och det måste vara av andra själ än att ha ett brinnande intresse för frågan.

Tredje mannen i Sportkommittén

Gunnar Rydergren

Skriv eller ring mig gärna om synpunkter.
0760/87534 Rimbogränd 14 194 00 Upplands Väsby.

ÖNSKAS KÖPA

Alla eller enstaka årgångar av Hobbyboken, speciellt 1943-55, 1957-59, 1962-63 och 1967. Göran Alseby, Kroggatan 1, 582 63 Linköping, 013/15 08 36.

MVVS motorer 2,5 cc Diesel.
Ni som har motorer och/eller delar att sälja, hör av er till Erik Huss.
Tel: 0581/92 072

TILL SALU

SWAN 6-kanal + 6 servon. CESSNA 182 skala-modell. Telefon 0370/281 19

RC-anläggning Multiplex Royal Custom, 4 kanaler, 4 IC-servon, utbyggbar. Telefon 0480/279 62.

RC-helikopter, Gazelle, kompl. med motor och radio Futaba 4-kan, Michael Nabrink 0526/100 79.

Helikopter Enstroem D22.
Lars Thomasson 042/146 365 eft. 18,30.

Begagnad Futaba 4-kan, som ny, med 3 servon, accar laddare.

Ring : 0383/620 49 lördag, söndag

Björn Carlsson

Åhult

570 12 Landsbro

3 st Eta Elite 2,5 cc Diesel

2 st P.A.W 2,5 cc Diesel med kullager

1 st Super Tigre 2,5 cc Diesel komplett förutom vevaxel och vevstake

1 st Enya 15 D-II 2,5 cc Diesel komplett förutom vevaxel

2 st Webra Mach II 2,5 cc diesel + delar

1 st glöd Cosmic 2,5 cc

Delar till Cosmic 2,5 cc diesel

1 st Rivers

1 st Cox 2,5 cc glöd

1 st Super Tigre G20/15 glöd

1 st Super Tigre glöd

Kontakta Erik Huss Tel: 0581/92072

MODELLFLYGNYTT

SVERIGES MODELLFLYGFÖRBUND

Box 100 22

600 10 Norrköping

Ansvarig utgivare: Gunnar Kalén

Tryck: L-Offset, Norrköping

