



# MODELLFLYGNYTT



ORGAN FÖR  
SVERIGES  
MODELLFLYG FÖRBUND

3  
1979

## KLUBBNYTT

RC Team, Askersund, presenterar härmed sin klubbdekål. Klubben består av 6 medlemmar som huvudsakligen tävlar i RC-segel. Dekalen är i färgerna rött, vitt och grönt.

Med modellflyghälsningar  
RC Team, Askersund



Nu är äntligen vårt nya klubbmärke klart. Det är tryckt i gult och blått och med en vit fågel i centrum. Märket finns i tre storlekar 125 mm, 100 mm och 75 mm diameter. Märket tillkom genom en liten tävling inom klubben, där vi fick in en hel del bra förslag. Efter röströstning inom styrelsen vann detta förslag. Inlämnat av Tommy Bornestedt en mycket aktiv radioflygare och dessutom en bra tecknare.

Modellflygarhälsningar  
Kjell Magnusson  
Skr



## RIPA

Ripaläget 1979 förläggs till vecka 28 (8-14.7.79)  
OBS! Fältet beläget på andra sidan landsvägen.

Kontaktmän: Ulf Håkansson, tel: 044/10 13 51  
Christer Nilsson tel: 044/12 53 17

## ÖMF

Östergötlands Modellflygförbund har bildats

Som bekant har vi sedan tidigare två distriktsförbund, Ett i Stockholm SLM, och ett i Väster-norrland VLM. Vid ett konstituerande möte i Linköping den 28 april bildades det tredje, Östergötlands Modellflygförbund ÖM.

I takt med att det organiserade modellflyget i Sverige ökar i omfattning, har SMFF strävat att få regionala distriktsförbund bildade, bland annat genom att ordna kurser för distriktsfunktionärer.

Fördelen med dessa förbund är dels att klubbarna kan skapa "grannkontakter". DM mm kan samordnas, samarbete vid större arrangemang osv, dels att landstingen har pengar att dela ut till ungdomsorganisationer inom länet t.ex för kursverksamhet och administration.

Till vårt möte i Linköping hade tyvärr bara 5 av 10 östgötaklubbarna kommit, så det var svårt att fördela funktionärsposterna så jämt som önskvärt vore. Vi antog i alla fall stadgar och valde följande interimsstyrelse:

Ordförande	Johan Bagge, Gamen
Sekreterare	Bo Lundberg, Linköpingseskad.
Kassör	Per Johansson, MFK Linköping
Utbildningsledare	Jan-Nyman, Gamen
Grenchef radio	Sven-Åke Nilsson, Linköpingseskadern
Grenchef friflyg	Börje Jonsson, Gamen
Revisorer	Rune Johansson, Norrköpings RFK Sven-Arne Axelsson, MFK Astrofly

Norrköping 1979-04-29

Johan Bagge  
Lokegatan 24  
602 36 Norrköping  
011/13 36 47

## TYCKARE

Hej redaktör!

Jag är lite besviken på tidningen Modellflygnytt för den gynnar bara erfarna modellflygare. Jag skulle vilja lära mig termik, profiler och varför jag ska palla framkanter och bakkanter och varför flyger kärnan bättre när jag har pallat m,m

Det är inte bara friflyg utan motor som vi vill lära oss, hur jag startar och sköter mina motorer, propellrar, tankar med m,m. Jag har varit medlem i SMFF i två år och tävlat i friflyg och varje gång har jag blivit besviken på gubbtidningen Modellflygnytt när den har kommit i brevlådan. Det är väl dax att ni gubbar på SMFF rycker varandra i skägget och gör en tidning som vi nybörjare också har nytta av. Jag föreslår att vi får ett par sidor med skisser och teckningar om vår trevliga hobby. Det måste vara ter att jag måste fråga våra instruktörer och ledare om allting, det måste jag få lära mig själv och kanske så småningom genom våran tidning. Man ska inte gå ut på flygfältet med en nybyggd kärna och komma hem med den som en vedhög i en Domuskasse för att jag har gjort något fel som jag inte visste. Ett hopp om att tidningen snarast möjligt hjälper oss nybörjare.

Med hälsningar från en 12-årig modellflygare från Norrland. Lennart Pettersson SE-14261. ÖMFK

Svar: Jag stöttar dig till 1000. Det är bara att hoppas att någon fattar pennan eller plockar fram skrivmaskinen.

Lars-G

# MODELLFLYGNytt

MFN är ett organ för Sveriges Modellflygförbund och utsändes till prenumeranter och förbundets samtliga medlemmar. Tidningen utkommer med sex nummer per år, februari, april, juni och september, oktober och december.

## REDAKTÖR

Lars-G Olofsson  
Box 8044  
421 08 V.Frölunda. Tel.031/493055

## FACKREDAKTÖR linflyg:

Ingemar Larsson  
Dr. Forselius Gata 50  
413 26 Göteborg. Tel. 031/187271

## FACKREDAKTÖR raketflyg:

Peter Meurling  
Roslagsgatan 57:2  
11354 Stockholm. Tel. 08/300197

## FACKREDAKTÖR radioflyg:

Mikael Nabrink  
Oslovägen 23  
452 00 Strömstad. Tel. 0526/10079

## FACKREDAKTÖR friflyg:

## FACKREDAKTÖR utbildning:

Carl-Göran Sundstedt  
Vindhemsgratan 32.  
75227 Uppsala. Tel. 018/108157

## ANNONSER

Förbundsexpeditionen, Sandbergsg. 4  
Box 10022, 600 10 Norrköping 10,  
Tel. 011/ 1321 10 mellan kl. 09.00 –  
13.00.

## DISTRIBUTION

Förbundsexpeditionen, Sandbergsg. 4  
Box 10022, 600 10 Norrköping 10

## PRENUMERATION

Pris 40:- kr per år, Per postgiro  
51 81 65 - 6, 600 10 Norrköping 10.

## LÖSNUMMER

Säljes i mån av tillgång för 7:- kr/st.

Direktanslutning till SMFF 40:- kr/år

Material sändes till fackredaktörerna  
eller till förbundsexpeditionen

EFTERTRYCK FÖRBJUDES

## SOMMARAKTIVITETER

Vi befinner oss just nu i den årstid som vi modellflygare uppskattar mest. Anledningen till detta är naturligtvis att vi kan utöva vår fritidssysselsättning under härliga förhållanden med långa ljusa och varma sommarkvällar.

Genom vårt förbunds tillväxt är det på alltflera platser i vårt land som människor får se och stifta bekantskap med oss modellflygare.

Jag hoppas att den bekantskapen blir positiv för åskådaren och att vi genom vårt uppträdande kan skaffa modellflyget flera supprters och medlemmar i vår krets. Oavsett vilken variant av modellflyg vi utövar är det därför viktigt att vi följer säkerhetsbestämmelser och tar hänsyn till omgivningen så att vi kan umgås med andra intressegrupper på ett trevligt sätt.

Genom vårt stora område av varianter inom modellflyget kan man räkna med att luften i vårt land fylls med allehanda flygetyg. Utövarna täcker också hela skalan, alltifrån nybörjaren som med spänning och en viss nervositet ser sin första modell i luften, till tävlingsflygaren som tränar tränar inför kommande uppgifter.

För att återgå till nybörjaren hoppas jag att han får den instruktion och hjälp som medlemsskapet i en klubb ger möjlighet till. Just de första flygförsöken inom modellflyget kan vara avgörande för om nybörjaren skall bli modellflygare eller sälla sig till skaran som försökt, misslyckats och givit upp modellflyget. Låt oss försöka alla nybörjare så att vi får dem kvar i vår krets. Det är ur alla synpunkter viktigt för SMFF att vi växer i medlemsantal för att kunna genomföra de uppgifter som förbundet har.

Vad tävlingsflygarna beträffar så har de nu möjlighet att åka på många arrangemang. För en del pågår också träning och fintrimning inför landslagsuppdrag i något av våra 7 landslag. Dessa ska delta i olika VM och NM-tävlingar i flera länder med friflyg-VM som längst bort liggande tävlingsplats i närheten av Los Angeles, U.S.A.

Ett evenemang som glädjande nog återkommer år från år är Ripa-lägeret i Skåne. Den formen av modellflygumgänge hoppas jag kan sprida sig till flera delar av vårt land. Under en lägervecka hinner deltagarna verkligen utbyta erfarenheter och få tid till flygning under ostressade former.

Lägerarrangemang kan kanske bli något för våra distriktsförbund att ordna i framtiden.

Jag tillönskar alla SMFF-medlemmar en skön sommar med modellflyg och semester i lagom blandning.

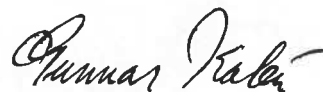

Omslag 1:

Han som började med Legionair i Sverige,  
Stefan Andersson från Kungsbacka MFK.  
Foto: Lars-G

Omslag 2:

Lennart Johansson Örebro  
Foto: Lars-G



# LINKONTROLLERAT

Vårens tävlingssäsong är över och vi kan glädja oss åt ett ganska stort tävlingsdeltagande särskilt i stuntklasserna. Tävlanget inleddes med en Combattävling i Karlstad där hela 17 stycken kempar hade mött upp vid Skutbergets blöta idrottsplats. Det sågs både diesel och glödflygare men tyvärr hade de sistnämnda lite svårt att få igång sina motorer ibland. För lite träning måntro? Finalen vanns av Björn Regnström och han tog därmed första in-teckningen i det nyuppsatta vandringspriset. Han tog även sin första seger i en combattävling. Samma helg var det också stunt-tävling i Kungsbacka och om det berättar Ulf Sel-stam här nedan. Helgen efter fortsatte Västerås med sin årliga återkommande Stunt och Combattävling i som vanligt fint väder. Willy Blom har skrivit om stunten men combaten finns det inget referat från. Ni får nöja er med att läsa resultat-listorna. Nästa referat är från Vårtävlingen där det tyvärr inte flögs någon stunt och speed.

Vårens övriga tävlingar, dvs Solnas Pokal, UT och Limfjordstävlingen i Danmark får Du läsa om i nästa nummer. Redan Nu kan jag avslöja att svenskar blev 1:a och 4:a i Storstunt, 2:a och 4:a i Semistunt, (5:a i Good-Year, 1:a och 3:a i Team-Race, 4:a i speed samt 2:a, 3:a och 4:a i Combat. Årets deltagande i Limfjordstävlingen var rekordstort och hela helgen var det underbart väder.

Lite av det utlovade materialet om combat-Open kommer här men resten dvs "Sagan om Lasse Liten" kommer längre fram.

I nästa nummer medföljer också linflygreglerna med de senaste ändringarna. Tävlrar Du i linflyg är det ett måste att Du sätter Dig ner och läser igenom reglerna eftersom det är lite ändringar som trätt i kraft. Läs reglerna! Det tjänar både Du och andra på!

Årets NM i linflyg kommer att gå i Aalborg, Danmark den 18-19 augusti. Vill Du följa med dit som supporter skall Du snarast kontakta grenchefen eller SMFF:s expedition. Samma gäller om Du skall åka med till Europamästerskapen i linflyg. Dessa går av stapeln i Marville, Frankrike 30 augusti - 2 september.

Hilmer

## tävlingar



Gunnar Hovmark släpper Jörgen Finns modell i finalen.  
Foto: Lars Ohlsson, ÖSFK

ÖSFK:s Vårtävling 1979-05-19, 20

Lördagen den 19 maj inledde vi VT med combat på Vängsö flygfält där vi lyckades få ihop ett startfält med 7 deltagare. I Stunt och Semi Stunt fick vi endast två deltagare i Semi så det blev tyvärr inställt. Var håller alla Stuntflygare hus???

Nu när vi har chansen vill vi som arrangörer passa på att be SKÄRPA TILL ER MED ANMÄLAN till tävlingar, det är ganska bra att åtminstone ha en dag för planering av tävlingen, alltså respektera sista anmälningsdag, vi tror att andra arrangörer också skriver under på den punkten. Nu över till tävlingarna. När deltagarna hade rullat ut linor o dyl började regnet men lyckligtvis övergick det till solsken efter ett antal minuter. Första gång på plan var Östman Väsby MFK mot Bengt Åke Fällgren Oxelösund MFK där båda lyckades med varsitt klipp men då Bengt-Åke hade modeller med diskutabelt ner-roder fick han alldeles för mycket marktid, varvid Östman avgick med segern, Heat 2 mellan Brorson Väsby och Sjöholm Jakobsberg slutade efter 4 sek, då Sjöblom spättade modellen i backen var vid spade behövdes för upptagning. Heat 3 fanns en debutant från ÖSFK Gunnar Hovmark mot "Strax klara Finn" från Jacobsberg än en gång visade sig att med mycket marktid vinner man inga heat, lite mer j-lar anamma vid knådning av motorerna Gunnar, så kanske det går bättre. I förloraromgången blev det lotten som avgjorde att G Hovmark skulle flyga mot Sjöblom, ett relativt jämt heat där Gunnars rutin avgjorde att han förlorade, som bekant är, får man inte stå utanför centrumcirkeln och flyga sådant ger minuspoäng.

I omgång två var det åter dags för en debutant från ÖSFK Staffan Hovmark han har det som broder Gunnar saknar vid motorstart och vann över Fällgren med nästan full flygtid, Bengt-Åke hade som sagt "problem med nerrodret. Sedan var det dags för "Strax klara Finn" mot Sjöblom där fick vi inte heller se några klipp men då Finn hade 27 sek mer flygtid stod han som segrare. I semi var Staffan H nära att vinna över Österman han hade klipp på honom men fick tyvärr som många andra lite för mycket marktid, Heat 2 i semi mellan "Strax klara Finn" och Brorson blev aldrig någon kamp då Brorson inte fick igång sin motor inom föreskriven tid, Oj, Oj alla dessa nappar.

Så var det dax för kamp om 3:e plats där S Hovmark ÖSFK utan nappar och batterier, fick fyra minuter i luften mot 1 minut och 2 sek för Brorson Väsby, en bra debut av Staffan. I los grande FINALE mellan J Finn Jakobsberg och Östman Väsby, vilket var dagens bästa och intensivaste heat varade bara i 57 sek men vilken strid som slutade med att båda modellerna upplöstes i konstgjord snö. Östman vann med mycket flygtid han hade endast 7 sek på marken, och det var när modellerna upplöstes.

J Finn hade problem med att få igång motorerna vilket resulterade i att han totalt kom upp i endast 57 sek flygtid men han lyckades i alla fall klippa Östman en gång men vad hjälpte det när man inte får fart på motorerna.

Söndagen den 20 maj flög vi på Brunnsängsskolans gård de grenar som kräver asfalt, tyvärr kunde vi inte flyga speed, då pylon saknades, men Team-Race och Good-Year gick utmärkt att flyga. I team var det 9 lag anmälda och Goodis var det 4 lag.

Good-Yearen inleddes med 2 x Hovmark och Bengt-saar/Hesselvall dom sistnämnda fick till 4.25,5 vilket var dagens bästa tid, vad beträffar 2xHovmark behövs det mycket träning med att starta motorer. Det andra heatet bestod av Stjärnesund/Sundström och J Finn/Appring, Stjärnesund fick 9.04,1, Finns pilot inleddes med en Wingover med slaka linor, så det slutade med ett kraftigt märke i asfalten. I omgång två tog Finn fram sin reservmodell samtidigt som han böt pilot men även denna gång slutade det med märke i asfalten, det hjälpte tydligen inte med byte av pilot. Heat 2 i andra försöket hade 2xHov-

mark chans att förbättra tiden men efter 75 varv tappade dom kompskraven, Stjärnesund/Sundström förbättrade däremot till 5.17,6. Finalen som bestod av Bengtssaar/Hesselvall Vänersborg med favoritryck mot Stjärnesund/Sundström Västerås och Hovmark/Hovmark ÖSFK. Efter 10 varv landade Hovmark lite långt in i cirkeln varvid den andra Hovmarken skulle hämta modellen samtidigt som Gösta höll på att landa Trassel trassel och trassel, 2xHovmark Diskas Gösta slutar på 105 varv Stjärnesund/Sundström slutar som segrare med 10.42,9.



Domaren Lars Ohlsson överlämnar 3:e pris till ÖSFK:s debutant S Hovmark.  
Foto: Lars Ohlsson



Bröderna Fällgren i starttagen.  
Foto: Lars Ohlsson

I Team-Race är det som vanligt de gamla rävarna Andersson/Larsson som flyger säkert, tätt följda av Samuelsson/Axtilius, Pontan/Winkler och Bengtssaar/Böhlén samt Guffy/Härne som då och då kommer till final, de som har gått mest framåt bakom dem är Carlsson/Hesselvall, Vad Appring/Nygren kan prestera fick vi aldrig se då deras avstängare gick sönder i första försöket, detsamma gäller Stjärnesund/Sundström som knäckte stabben. Ohlsson/Williamsson gjorde debut efter att troget hava kämpat i Standard och Good-Year i många år dom har provat med Team någon gång förut men det tog över 6 minuter, nu lyckades dom putsa den tiden med ca 45 sekunder, till 5.19.

I årets Team-final av V.T så var det Andersson/Larsson Galax Samuelsson/Axtilius Galax och Pontan/Winkler Handen som skulle kämpa om att komma först i mål. Segrade gjorde Andersson/Larsson efter att dom sprängt 8 minutersvallen tid 7.59,9 tvåa Axtilius/Samuelsson Galax 8.26,6 trea Pontan/Winkler 8.51,8.

Väldigt mycket Galaxer i finalen detta måste ändras på eller hur? JAAA  
Kom då igen nästa år och gör det.

ÖSFK, modellsektionen  
Lars Ohlsson



Kjell Axtilius varmkör sin TR-modell. Kolla handsken på vänster hand.  
Foto: Lars Ohlsson



Årets segrare av Combatklubben, Håkan Östman, Väsby.  
Foto: Lars Ohlsson



Segrare i Good-Year blev Johan Sandström, med Per Stjärnesund som pilot.  
Foto: Lars Ohlsson

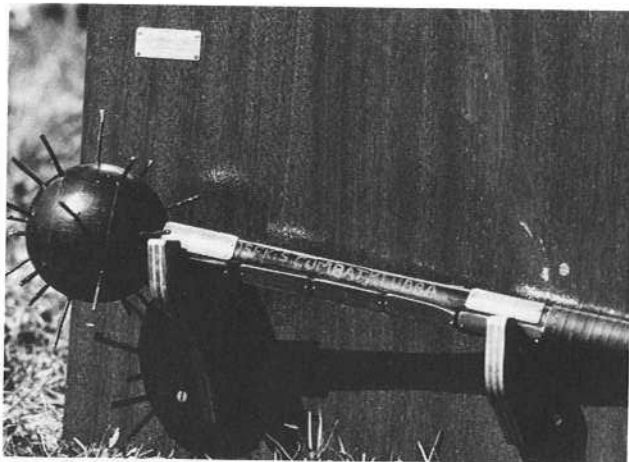

Vandringspriset i Combat: Combatklubban från 1958.  
Foto: Lars Ohlsson

### Västeråstävlingen, Stunt

Söndagen den 13:e maj arrangerade Västerås flygklubb, modellflygsektionen med Ove Andersson i spetsen linflygtävling på Johannisbergs flygfält. Tävlingsklasserna var stunt, semistunt och combat. (Combaten behandlas ej här).

Från början var det tänkt att arrangera en 2-dagars tävling, men då det tyvärr blev nödvändigt att flytta tävlingsdatum uteblev många som annars borde ha kommit, och man ändrade därför till 1-dagstävling.

I storstunt hade 5 deltagare anmält sig. Domare var Willy Blom från MFK Red Baron samt Bo Pettersson från Vallentuna MFK.

Tävlingen vanns som vanligt av Ove Andersson som står i en klass för sig. Han får emellertid se upp för Åke Nyström från Vallentuna som är starkt på uppåtgående.

Åke flög en Al Rabe-konstruktion (VM-2:a) vid namn MUSTUNT och i utförande nummer II dvs en modell som svårighetsmässigt ligger mellan en enkel träningsversion och en extrem tävlingsmodell. Modellen var väldigt liten och nätt men flög förvånansvärt bra trots rak ving utan pilform. Den var utrustad med en finesse som förmodligen skulle kunna förbättra flygegenskaperna hos många modeller, nämligen kopplat sidoroder som påverkas av höjdroderutslaget och därigenom förbättrar linspänningen när det bäst behövs. (Systemet har beskrivits av Bo Pettersson i SLIS-bulletinen). Ove får säkert se upp för Åke framöver.

Tredje och fjärde plats belades av Erik Huss och Mikael Olsson från Skåra. Deras modeller är kraftigt nedbantade och modifierade Nobler med hemgjorda ljuddämpare. Mikael Olsson hade oturen att tappa ljuddämparen i en flygning och fick därför denna flygning borträknad.

Siste man var en gammal nykomling från den tid det begav sig, nämligen Lars Eriksson från Sandviken som var med redan då tidskriften "Teknik för Alla" arrangerade modellsportens dag på Östermalms idrottsplats någon gång i slutet av 50- eller början av 60-talet. Han flög en Thunderbird som även den såg ut att härröra från ovan nämnda tid.

Tyvärr fick han ingen riktig kraft på motorn och måste avstå från många manövrer över huvudet, vilket inverkade på totalpoängen.

När det gäller bedömningen av flygningarna så kan jag som part i målet inte uttala mig om den var bra eller dålig. Utan tvekan är det väldigt svårt att hålla en jämn bedömning genom hela tävlingen. Det är också svårt att veta vad man skall lägga störst vikt vid. Jag tror emellertid att de flesta var överens om att ordningsföljden i resultatlistan var rättvis.

Semistunt vanns som vanligt av Jan Bjenby. Jan flög en "Miss Kell" som hans vana trogen hade en perfekt ytfinish. Modellen flög bra även i blåst.

Tvåa blev Lennart Magnusson med en modell som informellt kallas "Stor-Snoopy". Modellen flyger relativt ostabil varför det trots att den är enkel till sin konstruktion torde vara bättre att välja t.ex en Banshee i byggsats.

Hans Mittler som kom trea flög en modifierad Banshee med Fox 35. Motorn hade ställts upp för att förbättra motorgången. Tankkonstruktion enligt Dog Stout med längsgående skvalpskott i stället för tvärgående. Denna tankkonstruktion verkar fungera relativt bra för Fox. Problemet är att motorn lätt stannar i startögonblicket eftersom bränslet måste passera 3 hål fram till i skottet innan det når matarröret, vars ände sitter längst bak i tanken (som vanligt). Om Hasse bygger lika flitigt som han flyger kommer han att bli farlig framöver.

I övrigt var det inga nyheter i semistuntcirkeln, utan de övriga deltagarna (4 st) måste skaffa nya och bättre modeller för att kunna hävda sig eller i varje fall träna mer.

Willy Blom

### Västkustträffen -79

Västkustträffen är en stunttävling som börjar bli något av en tradition på Sveriges framsida. Även detta år kördes träffen i Kungsbacka om än något senare än vad som varit fallet tidigare år.

22 anmälda varav 20 kom till start är inget dåligt facit när man tänker på att vintern har varit ovanligt lång och tillfällena till träning minimala.

Även Danmark representerades i år av fyra man: Leif Mortensen, Johannes och Carsten Torhauge samt John Amnizböll, vilka gav en internationell touche åt evangemanget.



Johan Rassmussen, Vallentuna med sin Banshee.  
Foto: Ulf Selstam



Ulf Selstam med Gieseke-Nobler.  
Foto: Ulf Selstam



Aviatoren Leif Morlensson modellen -  
Super Chiphunic.  
Foto: Ulf Selstam



Jan Bjernby, Kungsbacka med Nobler  
Foto: Ulf Selstam



Fr.v Bosse Pettersson, Åke Nyström och  
Mustuni II.  
Foto: Ulf Selstam

Vädret var inte det allra bästa: Blåsigt och med spridda hagel- och regnskurar men med klart flygbart väder likafullt.

Tack vare dubbla domarpar och effektiv organisation kunde samtliga deltagare flyga tre omgångar var vilket är trevligt framförallt för semistuntflygarna som ju annars endast brukar få flyga två. Som exempel på den effektiva uppläggnen kan nämnas att man avverkade 6 flygningar per timme.

Första start var Kl: 09 och vid 18.tiden blåstes tävlingen av för prisutdelning. Västkusträffens prisbord börjar bli smått berömt och i år hade tävlingsledningen överträffatsig själva. De båda förstapristagarna erövrade var sin träpropeller, magnifikt monterad på snygg platta. Dessa priser kommer även i fortsättningen att delas ut till segrarna i vardera klassen: Stunt Int. och Semistunt och är uppställda av Fregus Hobby. Alla övriga deltagare blev smått överösta med fältboxar, diplom och diverse grejor, skänkta av diverse firmor och hobbyaffärer från Göteborg och Kungsbacka.





Lennart Helje, Vallentuna och Banshee.  
Foto: Ulf Selstam

Intressanta modeller fanns det gott om. En Mustunt II, byggd av Åke Nyström, Vallentuna visade sig flyga exceptionellt stabilt och rent. Ulf Selstam, Gråbo kunde visa upp en av de första Gieseke-Nob-larna i Sverige och denna modell visade sig vara lika välflygande som intressant.

Tävlingens snyggaste juniorbygge kunde Thomas Pettersson, Västerås, visa upp med sin Shark 15 - det märks att grabben har en bra instruktör på nära håll i Ove Andersson, den senare inte helt obekant i stuntkretsar.

Otursgubbar brukar det alltid finnas i varje tävling och mest av denna vara hade Håkan Littke, Vallentuna, vars Akromaster återgick till byggsatsstadiet vid en alltför hård kontakt med marken. Dessbättre var det endast limmningarna som gick upp varför modellen snabbt borde gå att återställa i ursprungligt skick igen. Hans Öhlund råkade ut för linslack i en av figurerna och tvingades landa inverterat något ofrivilligt. En ordentligt nerjordad modell och ny snurra blev resultatet. Nya snurror lär även Åke Nyström få skaffa då hans Mustunt II tydligen hade landstället något för långt tillbaks vilket resulterade i att modellen flera gånger tippade på näsan i starten.



Thomas Pettersson, Västerås och Shark 15.  
Foto: Ulf Selstam

Överlag kan dock noteras att deltagarna väl behärskade sina modeller trots det blåsiga vädret och det är roligt att se att flygskickligheten har ökat så mycket. Fördelningen 6 man i storstunt och 14 i semi verkar också ge en antydning om att den stora klassen: Stunt Int får allt fler utövare, och det är även trevligt att se att allt fler inser att man inte måste behärska hela semistuntprogrammet för att kunna delta i en tävling. Någoting för Dig som har en stuntmodell hemma: Kan Du starta och göra tre loopingar i följd och landa Din modell någorlunda är Du därmed fullt kapabel att ställa upp i nästa semistunt-tävling. Det finns inget som man lär sig så snabbt på som att delta i en tävling.

Tack Kungsbacka MFK för en trevlig tävling - vi kommer tillbaks. Ulf Selstam, Gråbo.

P.S Vem som vann? Titta efter i resultatlistan vetja! D.S.

## BESÖK HOS BG MODEL ENGINES

I samband med en tjänsteresa till Köpenhamn passade jag på att titta in hos BG Model Engines i deras motorfabrik som ligger just i Köpenhamn. BG står för bröderna Geschwendtner som har tagit över tillverkningen av Bugl-motorn. Som många kanske redan vet är det en motor avsedd för Team-Race så marknaden är begränsad. Trots detta var redan hela första serien av den nya BG-motorn på ca 50 stycken redan såld och man var redan i färd med nästa serie. Det berättades att man har en kille heltidsanställd för tillverkningen och att man behöver komma upp i en produktion av ca 250 motorer per år för att det skall gå ihop. Alla verktyg och produktionsjigggar hade man köpt från Bugl och det var en imponerande samling saker man förfogade över. Jag blev även visad gamla prototyper och testmotorer som Bugl en gång gjort och det var motorer med de mest skiftande utseende och konstruktionsidéer.

Jag bevästade även säsongen första tävling i Köpenhamn men pga dåligt väder fick Combat och Stunt ställas in. Lite Team-Race, Good-Year och Speed kördes i allafall i snålblåsten och regnet utan några större tidsresultat.

Hilmer

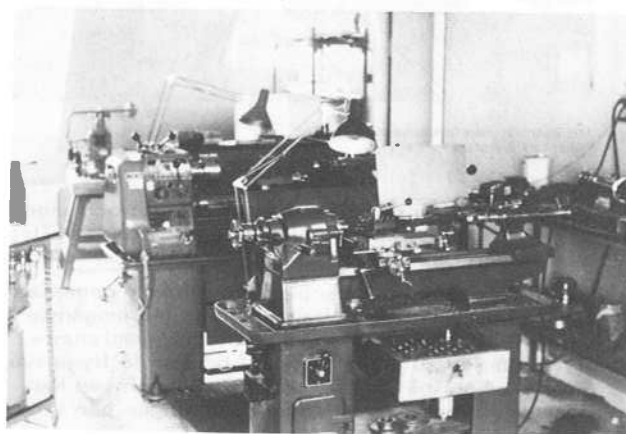

Vy över ett hörn av fabriken  
Foto: Ingemar Larsson



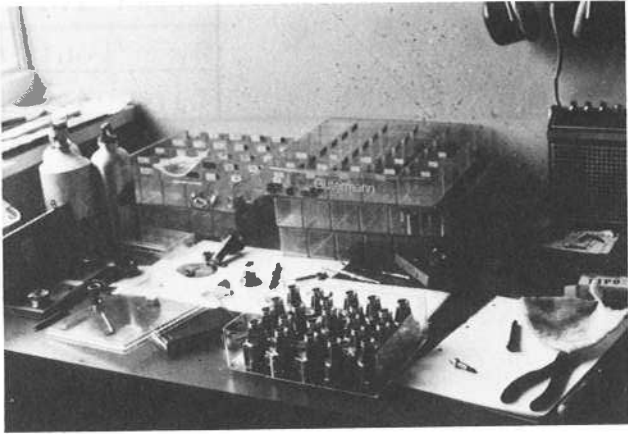

Vevhus klara för montering  
Foto: Ingemar Larsson



Montering av motorena  
Foto: Ingemar Larsson



Provkörning och uppmätning av varvtal  
Foto: Ingemar Larsson



Start i ett Good-Year heat  
Foto: Ingemar Larsson



Nils-Erik Hansen gjorde 226 km/h med sin speedmodell.  
Foto: Ingemar Larsson



Jens Geschwendtner mekade åt Allan Löfstedt i Good-Year.  
Foto: Ingemar Larsson



Vinnaren Björn Regnström med det nyuppsatta vandringspriset flankerad av tvåan Erik Huss och trean Ingemar Larsson.  
Foto: Ingemar Larsson.



## Combat - Fyrtio: Cerbère

Hur ska man bygga en användbar combatmaskin så snabbt som möjligt? Detta är ett förslag av många. För att minska på spånhögen på byggplatsen kan man lämpligen ta och börja med färdigfrästa fram och bakkanten. Sen en mittsprygel och ett par vingspetsar, några spryglar till däremellan, lite rödbok, rodersystem och pappror till bladder-tank. Efter inslagning i Solarfilm är skapelsen färdig, skruva på motorn, blanda soppa, ladda acken och sen raskt till fältet.

Och vad finner man när motorn äntligen startat: Jo, det överlägset bästa av de combatplan jag haft förmånen att flyga. Det är ju inte allt för många, det medges. Men detta hade jag inte väntat mig. Förklaringar: Skaplig vingyta, relativt låg vikt, en motor med lite drag (HP 40 RV), ett ostört roder med lite för mycket moment (full kontroll även överstegrat), utledarvinkel och tyngdpunkt mycket nära idealet: Stable and responsive kan man kanske säga...

Om man håller sig till frontmotorer blir bygget avsevärt enklare. Att tankroret lagts i längdriktningen beror på att en RV-motor är tyngre och sitter lite längre fram, men det underlättar också hela bygget + att frontytan minskar. Jag är inte särskilt förtjust i höjdroder monterade i bakkanten eller med balsa emellan. Det ger sämre styrning i riktigt tvära svängar och vid låg fart. Jodå, jag har provat. Alltså, ett friliggande roder med stjärtbommar är aerodynamiskt gynnsammare. Prova gärna själv.

Om man inte hittar starka och lätta framkantslister bör man bygga upp kanten med flak över och under. Utgå sen från motorns vevhus-bredd och skär upp lister med den bredden ur ett 5-mm flak. Det är spryglar och vingspetsar. Profilformen kommer först när allt sitter på plats. Notera fiberriktningen på trekantförstärkningarna. Glöm inte säkerhetswiren mellan okskruv och motor, gärna dubbel.

Tanksystem: Pen-bladder, bläckblåsa, pacifier, tröstnapp är nog den bästa "tankbara" varianten för combat-glöd, tyvärr så går det inte med dieselbränsle. Fotogen sväller upp gummit för mycket. Fördelar: Lägsta vikt, högt tryck i alla lägen, säker matning, rik gång sista varvet som varning, enkel inbyggnad och lätt att byta ut. Nackdelar: Spricker ibland, så akta ögonen, måste släppas upp med mycket rik inställning, känsligare för skräp i bränslet då nålen måste vara nästan stängd.

Tillverkning: Enklast tar man en bit (=1 dm) latex-slang med ytter  $\varnothing$  10 mm och ca 2 mm vägg tjocklek och surrar en tomhylsa .22 LR i ena änden. Sen trär man en bit mässingrör i bränsleslangen, stoppar det i andra änden av tanken och surrar där med koppartråd eller vanlig najtråd.

Användning: Först behövs en spruta modell häst, om du inte känner någon veterinär riktigt väl, så går det bra med en oljespruta, som finns i järnhandeln. En sån som används för att suga upp olja ur vevhus mm. Sen också en liten pappersklämma från bokhandeln för ca 1:25. Först fyll upp tanken, på med klämman, snaps i avgasporten, på med glödklämman, tag ett fast grepp i propellern, vrid runt och kolla att det verkligen hugger till, annars måste ström och plugg kollas; Nåväl, vi säger att både glöd och bränsle finns så det både lyser körsbärsrött och fräser som en smörklick i en het stekpanna, då först då är du klar för start. Signal från domarn, ETT slag, av med klämman, rikta nålen till snabb fyrtaktning och iväg...

Till sist ett par reflektioner; Det hörs rätt väl när man flyger med slika tingestar, så har du nära till bebyggelse måste du för grannsämjans skull skruva på nån slags ljuddämpare ifall du vill kunna fortsätta att träna så flitigt som man borde. Att du själv använder hörselskyddskåpor förutsätter jag, då ju stigbygelmuskeln inte förmår kämpa emot någon längre stund. För att hålla nerverna kalla i stridens hetta måste tordönsvrålet hållas under en adrenalinframkallande nivå. För hur går det annars med själva finmotoriken i handleden? Men det lönar sig föga att förklara sånt på tävlingsplatsen, det verkar som ingen hör något alls... how come? OK, ljudlös motorsport är väl ungefär som den femte koppen te på samma tepåse, ganska urvattnat m a o.

Har du några frågor, kommentarer, kritik (endast konstruktiv) så hör gärna av dig. Man måste inte tävla med en sån här pjäs, den är nog tillräckligt nervdallrande att bara försöka tämja, så håll till godo.

Fotnot: Cerbère eller Kerberos var den trehövdade jucke som vaktade Hades, dödsriket; således en glupsk filur...

Sven Pontan

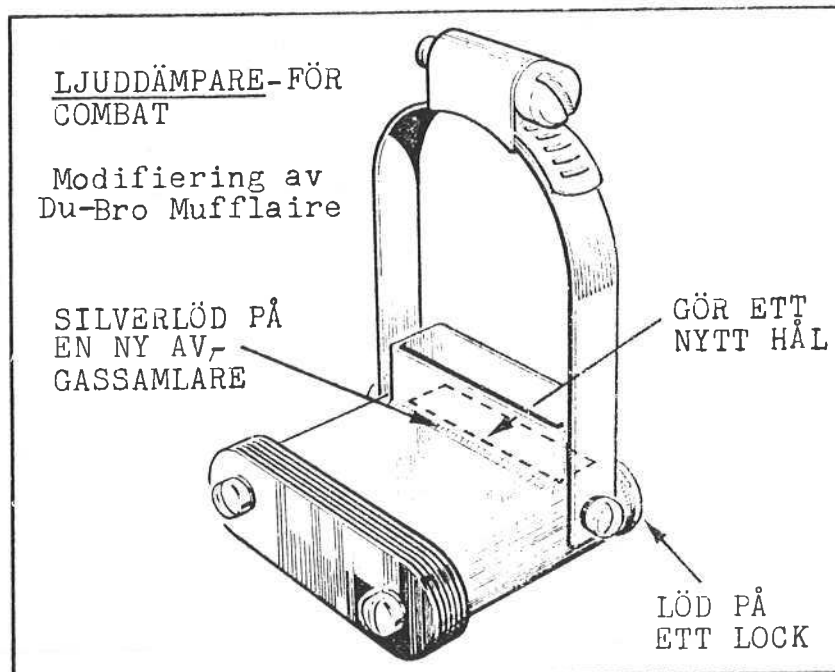

# tyckare

Insändare Till MFN

Jag skriver detta brev pga några rader jag läst tidigare i MFN. Där stod: "Vart har alla horder av Speedåkare tagit vägen?" Jo, Speed är inte roligt längre. Det finns ingen bygglädje kvar. Man köper i stort sett modellen färdig och det är bara att sätta ihop den. Det jag tänker på här är saker som magnesiumpanna, motorkåpa metallvingar och dylikt. Och dyrt är det också! Det är inte så många som har råd och därför tycker jag man ska införa en speedklass för enklare modeller. Nu finns det ju många speedklasser redan men det är värt ett försök. Klubbarna kan ju prova med egna klubb-tävlingar så länge. Här nedan följer ett exempel på regler och jag vill gärna höra kommentarer från andra linflygare:

Standardspeed:

1 Max slagvolym	2,5 cc
Min bäryta	2 dm <sup>2</sup> /cm <sup>3</sup>
Vingbelastning	100 g/dm <sup>2</sup>

- 2 Pipa förbjuden
- 3 Bränsle glöd  
Bränsle diesel 80-20 metanol-olja  
40-40-20 fotogen-eter-olja
- 4 Standardmotorer  
Max 18000 v/min  
Propeller Ej trimmad  
minsta diameter 7 tum  
Max stigning 8 tum
- 5 Ej färdigköpta delar som panna, metallvingar o.dyl.
- 6 Kroppen måste vara uppbyggd runt en profil-kropp som sedan får påbyggas. Horisontell eller vertikal.
- 7 Motorn får överbyggas men ej cylindern.
- 8 I övrigt samma som FAI-Speed.

Tack för ordet.

15521 Tord Johnsson, AKM

## RADIO

### kom loss

Efter ett stridigt och oroligt år inom modellflyget, tror jag att lugnet och friden åter lagt sig, efter ett väl ventilerat årsmöte i Skövde.

Vi har ännu ej i skrivande stund inom Sportkommittén kommit fram till en riktlinje om vad vi i första hand bör arbeta med, men en sak tror jag skulle vara en bra början, att vi alla använder denna tidning för tips och råd inom radioflyget.

Många har naturligtvis problem med olika detaljer som andra kan ha lösningen på, Skriv därför gärna och fråga om något Du inte vet. Jag hoppas och tror att Du kommer att få svar från andra radioflygare.

Du kan även skriva och berätta om en modell, som Du tycker Du vill delge Dina flygarkompisar.

Jag skall själv börja med att berätta om en modell som är otroligt rolig och vettig, det är Tage Kristian Berggrens "Trush Commander" som fanns i ALLT OM HOBBY nr 8 78/79. Gunnar Johansson och jag förstörde upp ritningen till 1,70 m spännvidd för att kunna förse den med skevroder. Modellen har en otrolig flygförmåga, med en KALT fyrtaktare är det rena nybörjarkärnan.

Du kan flyga den på ett litet och trångt fält, den går sakta och stadigt även i branta svängar, det är verkligen en buskflygarkärna. Modellen efter originalritningen, utan skevroder har i stort sett samma flygegenskaper, det enda man dock måste tänka på är att den inte blir för tung, då den enligt mitt tycke blir något för snabb.

Själv håller jag på med en populärskalamodell på Trush Commander med 2,20 m spännvidd och hur den kommer att flyga får framtiden utvisa.

Vi hörs!

Göran Muftig  
SPORTKOMMITTEN

Ps. Glöm ej att skriva om Dina erfarenheter om andra modeller för oss sportflygare. D.s

## ric segel



Rapport från Hovs Hallartävlingen den 31 mars 79

Som vanligt samlades entusiasterna för hangflyg på Hovs Hallar men i år en månad tidigare än vanligt, detta för att få bättre vindförhållande, enl. väderstatistiken.

Många av vinterns nybyggen fick sin premiärflygning, däribland några nykonstruerade skapelser, en dito av undertecknad som fick trimmas under tävling med dåligt resultat, bättre var Anders Robertsson som tog hem nära nog full pott med en nykonstruktion.

I denna gren inom modellflygsporten får man ofta sitta och sola sig i "fint väder" i väntan på vind, men trots att de gillar blåsten är de inte blåsta när det gäller teorier och teknik, på den avdelningen är standarden mycket hög över hela linjen och slumpen har inget att säga till om här.

Första omg. började med svag vind som ökade efter hand. Första startande Jan Karlsson avstod då han ansåg vinden för svag, likaså Anders Rättzén men i den tilltagande vinden kunde Anders Robertsson ta sin första 1000 poängare följt av Staffan Kuuse med 932. Leif Stehn 931 och Lars Strannegård 908 poäng.

Andra omg. bestods med god vind, 8 m/sek över hela perioden, här kunde man utvärdera rättvisa resultat. Återigen tog Anders R sina 1000 poäng med synnerligen god marginal till tvåan Jan K 881 men sedan var det tätare med Lennart Ohlsson på tredje plats med 875.

I tredje omg. slokade vinden av mot slutet, detta kompenserade dock de som hade dålig vind i början på första, nu fick av denna orsak Robertsson ge sig och kunde inte genomföra flygningen. Jan K tvekade inte att flyga hem sin första välförtjänta tusing, följt av John Knudsen 961 och Lennart O alltid välflygande, med 947 poäng.

Hökaklubben  
Kurt Lennå



## ÅLLEBERGSTÄVLINGEN 79 - SUCCÉ!

Årets upplaga, den 8:e, blev återigen en stor succé. Arrangörsklubben MFK-BLUE MAX Falköping har i år bevisat att det går att genomföra en stor tävling på en o samma dag. Tävligen har under årens lopp blivit Sveriges största och populäraste RC-segelflygtävling. I år sprängdes alla kalkyler, från att ha haft 62 st deltagare tidigare som mest, bestämdes att max 100 tävlande skulle tas emot i fortsättningen. Efter tre veckor hade ca 135 anmälningar räknats in. Till Er som missade chansen att ställa upp, vill vi uppmana att komma in med anmälan tidigare till nästa års upplaga.

Tävlingsdagen, Lördagen den 5:e Maj, var blåsig och mycket kall, några regnskuror besökte oss. Men det var inte värre än att tävlingen kunde genomföras.

Upprop var kl 08.30 och första start kl. 08.45. Efter ca 1½ tim var första omgången genomkörd. Där ledaren hette Torgny Carlsson (MFK-BLUE MAX) tätt följd av Ingemar Nabbing, Kätilstorp samt Olle Andersson, Kungsbacka. Samtliga flygande LEGIONAIR 140.

PGA det blåsiga vädret fick vi tyvärr beskåda ca 4 totalhaverier efter första omgången. Tävligen enda kvinnliga pilot, Ingela Arvidsson, Finspång var en av dom olyckliga haveristerna. Kraschen berodde dock inte på vädret utan snarare på ett missförstånd mellan hennes medhjälpare. Ingela var dock inte sämre än att hon plockade ihop sitt lösvirke och fick ihop en lånemaskin till dom efterföljande omgångarna.

Efter 3 omgångar ledde fortfarande Torgny Carlsson (se foto 1) med endast 1 förlorad sek. ifrån max tiden. Med O Andersson och I Nabbing tätt efter.

Inför 4:e omgången har I Nabbing chansen att förbättra sin placering och ser väldigt nöjd och belåten ut (se foto 2). OBS! den nyinhandlade kepsen dagen till ära, som dock kom att ställa till tråkigheter för Ingemar. För nämligen när sista vänschen i tävlingen gjordes för Ingemar, fastnade kepsen!! på stabben! Vilket fick till följd att planet var okontrollerbart. Vad som hände? Planet lyfte ca 10 m i luften och viker utåt vänster mot åskådarna och funktionärerna. Kraschar med en väldig duns mitt mellan 6-8 st åskådare. Dessbättre träffades ingen men planet !! (Se foto 3).

En liten uppmaning till Er som använder Keps: Ta av dig Kepsen då du flyger. Kan bli en dyrbar affär annars.

När 4:e omgången var färdig flugen visade det sig att Torgny Carlsson, broder till fjolårsvinnaren Gunder Carlsson, stod som suverän vinnare. Han presterade en helt otrolig serie. På 4:e flygomgången varav den sämsta omgången räknades bort, hade Torgny slutpoängen 1169. Endast 1 missad sek från totalpoängen. Även tvåan och trean gjorde fina prestationer som bör gå till historien i denna tävling. Hur gick det då med vår enda kvinnliga deltagare. Hon gjorde en fin prestation genom att hamna på en 87:e plats med lånemaskin. Till nästa års upplaga bör Ni se upp grabbar, hon blir mycket farlig.

Sammanfattningsvis kan sägas att arrangörsklubben, MFK BLUE MAX, har skött sig föredömligt (enl. deltagarnas utlåtande), man har lyckats med nära nog 400 starter samt prisutdelning på ca 7 timmar, man fick fyvärr beskåda ca 10 haverier, deltagarna har kommit ifrån söder till norr och många goda råd och tips har bytt ägare.

Tävlingsledningen vill på detta vis tacka samtliga deltagare, åskådare samt funktionärer för den fina disciplin samtliga visade och som gjorde det möjligt för oss att genomföra årets succé upplaga.

Till Er som inte hade möjlighet att köpa den vackra mörkblåa T-shirten med Allebergstävlingens motiv tryckt i gult, finns det några enstaka exemplar kvar att köpa för endast 30:- st exkl. frakt. Storlekarna är: S, M, L, XL. Pengarna sätts in på postgiro nr 112237-3 MFK BLUE MAX. Uppgiv namn, adress samt storlek.

Under tävlingsdagen hade vi ett lotteri, med en CAMBRIA "Mifi 120" segelmodell som vinst, men lottvinnare saknas ännu. Vet någon med sig att dom har lott: Serie 0 nr 16 finns vinsten att avhämtas hos: SAGOLANDET LEK o HOBBY, Falköping. Tel: 0515/111 00.

Väl mött till nästa års upplaga, KEEP ON FLYING.

Rolf Maier  
Ordf. MFK BLUE MAX

## Norrlands VT och DM i F3B-N

Efter fyra omgångar och en sista start på söndagen den 6 maj, var det klart att Mats Lindh från Säffle åter var segrare i en stor F3B-N-tävling. Mats visade redan under första dagen den 5 maj en suverän säkerhet synnerhet i landningarna vilket också skulle bli utslagsgivande för hans del. Det sammanlagda slutresultatet från 3 bästa omgångarna visade att Mats var i en klass för sig. Varför? Se särskild artikel på annan plats i denna tidning.

Även Mats klubbkompis, Bengt Lundgren övertygade och kom tvåa. Båda tränar efter samma program och alltid tillsammans vilket denna gång gav full pott.

Fler som kan nämnas är också Sven Gustavsson från SFRK samt Tryggve Ruud och Lennart Sundell från MFK Skvadern. Det blev också mellan dem som striden om de bästa platserna skulle avgöras under de båda dagarna.

Tävlingarna arrangerades av VLM som vanligt på ett utmärkt sätt. Synd bara att några tävlande alltid har svårt att följa tävlingsregler och ordningsregler i synnerhet som arrangörerna fått kämpa för att få använda ett militärfält som dessutom har daglig regelbunden civil trafik. KA, som överledare fick ibland ta i med hårdhandskarna i synnerhet mot en som är ledamot i segelflygkommittén och därför borde veta bättre. I övrigt avhölls tävlingen under trevliga och gemytliga former.

Det nya poängsystemet är toppen, ansåg både arrangörerna och de tävlande. I synnerhet arrangörerna som länge bönat och bett om ett bra system. Nu finns det.. tack vare ett par påhittiga pojkar i norr. Nu kunde de tävlande och publiken följa tävlingen start efter start. När den siste tävlande var färdig med sin flygning på söndagen, då var också resultatlistan klar. Bättre kan det inte bli. Bra var också den ljudanläggning som Lars Pekkaia konstruerat och lånat ut till arrangören. Så något om själva tävlingen.

Tävlingen gick i sol och vind som varierade mellan 4-9 m/sek. Moln ca 50% och låg termikaktivitet. Tävlingsplats var Kramfors Flygplats och tävlingen avhölls under två dagar med 4 omgångar.

Redan i den första omgången klämde Mats till med omgångens bästa resultat. Sven Gustavsson från Stockholm blev bara 73 poäng sämre tätt följd av Tryggve Ruud från Skvadern.

I den andra omgången var Mats omutlig och flög åter bäst, med Sven G på andra plats. Lennart Sundell som nu höll på att "ta sig upp ur vaken", gjorde en bra omgång och klämde sig in som trea.

Med många uppehåll på grund av startande och landande trafikflyg blev kl 18.00 då tävlingen denna dag bröts efter fullbordade två omgångar.

Söndagens morgon bjöd på sol och klar himmel med löfte om hårda duster vilket det också blev, redan i den tredje omgången. Nu flög Mats från Säffle

bort sig men blev avbytt av sin kompis från Säfte, Mats Lundgren som började närma sig den slutliga toppen. Två i denna omgång blev nu Tryggve Ruud som sken i kapp med solen, "Det börjar funka" sa han till skribenten, För Sven från Stockholm blev en fjärde plats räddningen för hans tre bästa omgångar.

I fjärde omgången hade vinden ökat markant och den skulle visa sig också skingra "agnarna från vetet".

Många var det som fortfarande hade en bra chans till topp-placering.

Men då brakade det till ordentligt för Mats från Säfte som nu fick tävlingens högsta poäng 1815,6. Heder åt alla som ändå knegade på trots denna knock-out av Mats redan i inledningen. Hans kompis Bengt fyllde på bakifrån och blev nu tvåa i denna omgång vilket också skulle räcka till en andra-placering i hela tävlingen.

Sven Gustavsson kämpade och slet med sin stora modell. Men utan termik och en dålig landning gav honom ingen chans till en bättre placering. Men 3:a är bra de me Sven...

För Tryggve Ruud som nu kommit in i flyt blev en bra flygning i denna omgång det som förde upp honom till en totalt fjärde plats.

Tvåa i denna omgång blev Hans Björkvist från Östersund, men då var det för sent.

Många andras resultat är värda att nämna. Självt skulle jag önska mig en del av det alla deltagare kan med sina apparater. RC-segel är härligt.

Så en godbit till sist...

Hans Jenegård från Örnsköldsvik. Han är segel-flyglärare i sin hemstad och vet hur en slipsten skall dras. Nu lyckades han inte helt denna gång, men han kommer. Nu flög han tävlingens snabbaste tid.. 34 sek på 600 m.bana. Är detta svenskt rekord? Är det möjligt någon som flugit fortare?

Tänk om jag kunde flyga hälften så fort och i termik jag skulle bli er andra lik jag skulle få känna samma yra.. men först måste jag lära mig styra.

Dom som har lovat hjälpa mig är flera Jo men visst. Nu har jag börjat konstruera. Så snart skall vi mötas med spakar och plan Men huga.. håll er då på sian för f-en.

Tycker "Ljuset från norr" och "smålamporna" som hjälpte till.

## tips

Så tränar Mats från Säfte

Mats Lindh från Säfte som fortfarande endast är junior (vad månne bliva) har i år visat smått fantastiska resultat med sina RC-segelmodeller. Han vann en stor tävling i Örebro. Slog till igen vid Norrländska VT och kom vid UT slutligen med i landslaget. Hur bär han sig åt...??

Mats har som många idrottsmän och kvinnor gått in för rationell träning. För en modellflygare som flyger RC-segel är givetvis kravet på motions-träning inte så hög. Däremot anser Mats att träningen bör läggas upp så att kännedom om tävlingsutrustningen inte blir vetenskaplig utan mer praktisk så att kroppens sinnen och reaktioner blir samspelade med tävlingsmaterialets möjliga utnyttjande, dvs att Du känner din modell så väl att Du omedelbart kan reagera på förändringar i modellens flyktmönster och beteende. För många är detta mycket svårt att åstadkomma då vi är mycket olika vad gäller koordinationen och reflexmönstret.

I en oväntad situation reagerar vi ofta med paniska känslor just beroende på den överraskningseffekt vi åsamkas vid eller under flygningen. Detta kan tränas bort om Du känner Din modell så bra, att Du i förväg vet hur Du måste reagera vid ett oväntat flygmönster hos modellen. Hur och varför den beter sig som den gör.

Jag har själv kunnat följa några tävlande under många år och då kunnat iakttaga hur olika de reagerar på uppkomna situationer. En del har svettats litrar under sina flygningar medan andra jag skulle vilja säga ytterst få visat ett "cool face".

En av dom som jag haft nöjet att studera har varit Mats Lindh även om det endast skett under några få tillfällen.

Vad är det då som gör att Mats är så bra: Jag tog kontakt med honom och här är hemligheten bakom hans fina framgångar med hans egna ord".

"Som Du själv förstår är det många faktorer som spelar in. Självt tror jag att det mest beror på att jag under mycket lång tid flyger samma modell. Med den är jag väl förtrogen och influgen och känner dess egenskaper mycket väl. Modellen är dessutom mycket enkel och mycket lättflygen. Enligt min mening är det inte nödvändigt att bygga och flyga en avancerad modell med hög prestanda om man inte och kanske aldrig lär sig att flyga den - att känna den riktigt.

När man lyckats få fram ett bra material - modell, återstår ändå den viktigaste delen dvs flygträningen. Kravet på flygträning blir ändå större om Du avser att deltaga i tävlingar.

Det gäller att veta hur modellen bäst skall manövreras och när. Låt aldrig modellen flyga med Dig utan lär Dig verkligen att flyga den. Det gäller att alltid vara något före i sina manövrer dvs till nästa behövliga manöver.

Att modellen flyger som den gör skall alltså bero på Dig. Överdiverliga rörelserna med sändaren utan vänta och se modellens reaktion på Dina rörelser.

En annan viktig del i flygträningen är upprepning av olika rörelser för att lära sig modellens normala betende på olika manövrer. Det är därför viktigt att man gör många starter, flygningar och landningar, dvs att verkligen nöta in ett bra flygprogram. Ännu viktigare är det om man nu ser att tävlingsflyga.

Självt för jag och min kompis Bengt protokoll på alla våra flygningar. Då kan jag själv avläsa min egen formkurva, följa det egna resultatet av träningen. Särskilt viktigt är detta för landningsdelen som i en tävling gör tilläggs-poäng och ofta kan vara avgörande.

Andra viktiga delar av träningen och som ofta förbises är flygträning för att leta termik. Min modell liksom de flestas, kan inte flyga 6 min från 150 m utan termik. Viktigt är därför att veta var och när termik uppträder. På ett fält där man flyger ofta u uppträder termiken nästan alltid på samma ställe. Svårare är det på främmande fält. Det gäller därför att beta hur terrängen ser ut, vilken typ av markvegetation som finns och var avlösningar kan väntas uppkomma. Detta är nästa alltid beroende på vindens och solens läge i förhållande till varandra. Tala gärna med någon duktig friflygare om detta. Han vet och är mer beroende på termiska uppvindar för sin verksamhet.

Den kanske viktigaste biten har jag sparat till sist. Även om jag själv inte skulle vilja kalla det den fysiska träningen utan kanske hellre den psykiska träningen.

Sedan november 1978 har jag och min kompis inte missat en enda lördag eller söndag, detta trots att det ibland varit regnrusk, vinter och kallt ibland ned till 16 grader. Inte har det alltid varit inbjudande men själv tycker jag att jag hårdats och lärt mig hur jag själv och min modell beter sig i olika

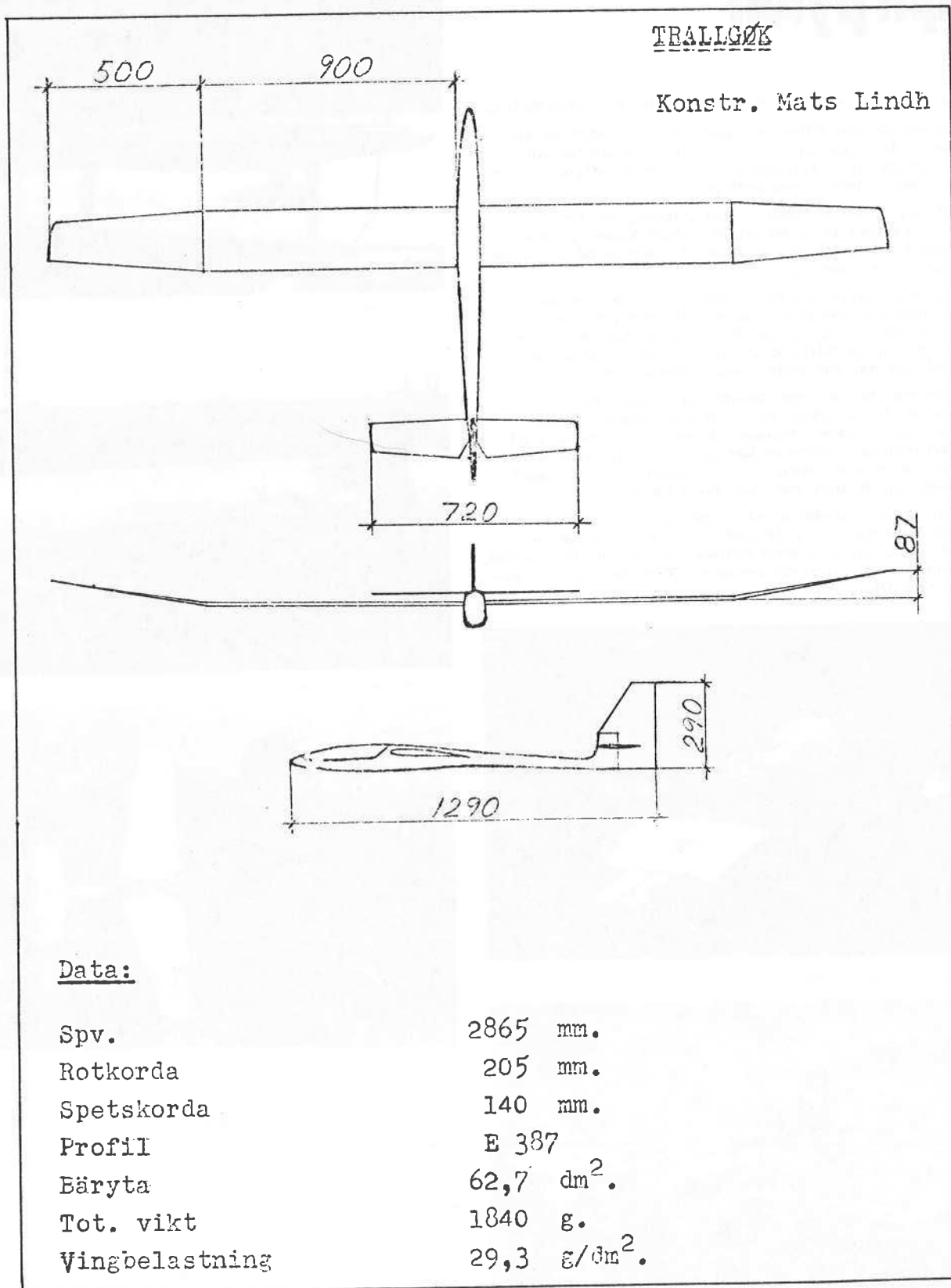

väder. Tyvärr ser man allt för ofta att flygträning saknas hos allt för många. Ensam är det svårt att bedriva en rationell träning. Samla gärna på Dig en eller flera kompisar. Då blir det roligare och då kommer också resultaten. En är man stark men fler blir man starkare...

"Jag vill också säga något om själva flygmaterialet. Jag är emot bromsar och klaffar och diverse extrema saker som man hänger på en modell. Det gör den både tyngre och mer svårflugen. Självt anser jag att man skall skaffa sig en enkel, lätt men stark modell med goda flygegenskaper. I hastighetsmo-

mentet är det bara att lägga i en massa skrot. Då spelar det inte heller någon större roll vilken profil Du använder då hög vingbelastning gör att det besta rör sig framåt. Modellflyg kan diskuteras i all oändlighet. Alla blir lyckliga på sin tro. Och jag på min..." säger Mats Lindh från Säfte som också redovisat en treplansskiss på sin modell.

Det behövs fler som Mats som öppet vågar redovisa sina synpunkter. Kanske skulle det vara till hjälp för många.

K A Ericsson

# qm pylon

## QUARTER MIDGET FLYGRACING PÅFRAMMARCH

QM-pylon har blivit allt populärare under de senaste året. Detta beror troligtvis på att QM-pylon är en lämplig tävlingsklass för de RC-flygare som vill börja tävla i modellflyg.

QM-pylon är en enkel tävlingsform, där det inte ställs några krav på att man skall kunna utföra några svåra manövrar, utan det går ut på att flyga planet i en jämn bana.

Man kan hävda sig bra redan i sina första tävlingar, om man kan behärska normal flygning med en skevrodermodell. En annan fördel med QM-pylon är att det är förhållandevis billigt och flygplanen är små, så man får inga transportproblem.

När man börjar med QM-pylon är det lämpligt att man är två stycken som slår sig ihop och bygger var sitt flygplan. Sedan hjälper man varandra på tävlingarna, eftersom QM-pylon är ett team-work, där den ene är pilot och den andre "läsare" som meddelar piloten när han skall vända.

Går du och funderar på att börja tävla, så beställ tävlingsreglerna från SMFF och bygg en QM-modell NU, för att kunna delta i klassens första SM, som kommer att arrangeras av RFK Gripen i Klippan den 18 augusti.



Lars-Ove Anderssons "Miss Dara"



Lars-Ove Anderssons "Mustang"

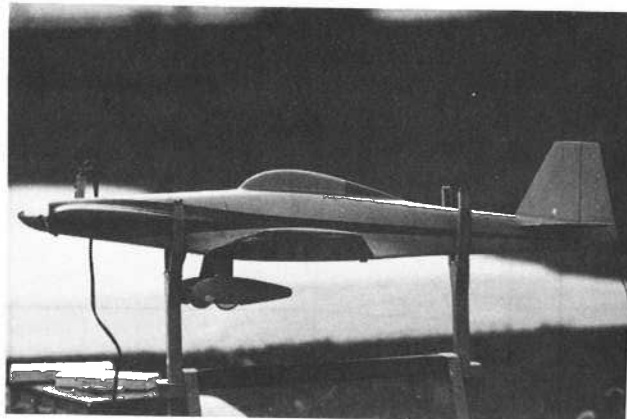

Tord Hylanders "Toni"



Tord Hylanders och "Toni"



Tord Hylanders och "Toni"

Här är några av de punkter man måste tänka på innan man bygger en QM-kärva:

**MODELLEN** skall vara lätt identifierbar som modell av något propellerdrivet enmotorigt fullskalaflygplan.

**MOTORN** skall vara den 2,5 cm<sup>3</sup> standard RC motor och man får inte trimma motorn på något sätt.

**KROPPEN** skall ha en bredd av minst 70 mm på det bredaste stället och höjden måste vara minst 127 mm inklusive vindruta, kabin eller nackstöd.

**LANDNINGSTÄLLEN** får inte vara av infällbar typ och minsta hjuldiametern på huvudstället är 37 mm.

**VINGEN** skall ha en yta av minst 19,35 dm<sup>2</sup> samt minst 22 mm tjock vid vingroten.

**VIKTEN** får inte understiga 1130 gr med all utrustning för flygning exkl. bränsle. Maxvikten är 1500 gr.





QM-pylon i Ljungbyhed



QM-pylon i Ljungbyhed

**BRÄNSLET** som skall användas är standardbränsle 80/20 med vegetabilisk olja. Tävlingsarrangören tillhandahåller bränsle.

**TÄVLINGARNA** flygs på en triangelbana som är 146x146x30 meter. Fyra starter i varje heat och man får poäng efter sin placering i heaten. För att veta att man kommit runt hörnpälarna, pylonerna, finns flaggmän som ger tecken.

Quarter Midgetmodellerna flyger verkligen trevligt. Visst går det rätt fort. Ungefär som en multi-modell med en 6,5 cm<sup>3</sup> motor. Tack vare lämplig vingbelastning, ca 60 gr/dm<sup>2</sup> går en rätt intrimmad QM-kärna som på räls. Man känner att man har full kontroll över planet redan från premiärflygningen. En QM-modell med avslagen motor uppför sig mycket snällt.

Quarter Midget har också blivit det som de berömda Good-Year-tävlingarna från mellankrigstiden var: en tävlingsform med färgsprakande modeller o h en doft af flygcirkus. Visst flyger alla för att förhoppningsvis vinna, men det heter i en av de allra



Lars-Ove Andersson med läsare, frun Ingela.

första paragraferna i reglerna: "Tävlingsmomentet får aldrig ta överhand över trivsel och säkerhet".

Tycker du att det här låter lockande så kommer här några tips på lämplig utrustning:

**Motorer:** Den bästa och mest använda är Rossi R 15 FI, Glöd RC. Några andra användbara motorer är Cox 15 RC, Taipan 12 RC glöd och Super Tigre X-15 FI RC.

**Modeller:** Den mest förekommande modellen i Sverige är mustangen. Ett flertal av de aktiva har konstruerat egna varianter på mustangen och säljer glasfiberkroppar med cellplastvingar av den. Förutom mustangen förekommer modeller av exempelvis Miss Dara, Shoestring och Little Toni.

I handeln finns också byggsatser av andra modeller till Quarter Midget, så det är till att köpa och prova. En sak man bör göra innan man startar bygget är att man på ritningen kollar upp att modellen uppfyller de riktiga måtten, så att den blir godkänd på tävlingarna.





### Wanderer 72

Spännvidd 183 cm  
Pris 102:00



**SIG**  
KIT RC-3

## PIPER CUB J-3

Spännvidd 180 cm  
Motor 19-40  
Radio 4 kan  
Pris 201:50

En av de finaste byggsatser vi har i sortimentet.  
Ett utmärkt grundmaterial för populärskala.

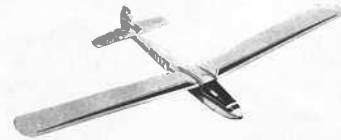

### Windward

Spännvidd 183 cm  
Pris 168:00



## CLIPPED WING CUB

Spännvidd 142 cm annars identisk med J-3 Cub  
Pris 201:50

Spännvidd 252 cm  
Pris 230:00



### Windfree

### KADET

BUILT-UP WING



En lättbyggd nybörjarmodell  
Spännvidd 145 cm  
Motor 19-35  
Radio 3 kan  
Pris 178:75

### KOUGAR

FOAM WING



En av våra populäraste satser  
Spännvidd 128 cm  
Motor 35-50  
Radio 4 kan  
Pris 227:50



### CITABRIA

För den som tycker att  
Piper J-3 Cub är för vanlig  
Pris 292:50



### RYAN STA

En toppenfin modell för skala-  
byggaren  
Pris 372:75

Här är bara ett axplock ur vårt  
stora sortiment. Hela sortimentet  
finner Du i vår katalog som Du får  
om Du skickar in 3 kr i frimärken  
tillsammans med namn och adress.  
Alla angivna priser är netto.  
Prishöjningar väntas under våren.



### SUPER CHIPMUNK

Designed by MIKE STOTT

Linkontrollmodell för 29-40 mot.  
Utmärkt modell för tävlingsbruk  
Pris 152:75



Valdus Hanssons väg 10  
440 06 GRÄBO  
Tel. 0302-41285



### AKROBAT

Designed by MIKE STOTT

SEMI-SCALE CONTROL LINE STUNTER

Linkontrollmodell för 29-40 motor  
Förnämlig byggsats med sprygelvinge  
Pris 147:55



ENGINE: 29-40  
WING SPAN: 50"

KIT CL-21

### MUSTANG STUNTER

Linkontrollmodell för 29-40 motor  
Suverän byggsats med skumvinge  
Pris 142:35

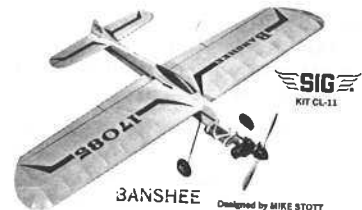

**SIG**  
KIT CL-11

### BANSHEE

Designed by MIKE STOTT

Lättbyggd linmodell för 29-40 motor  
Pris 86:45

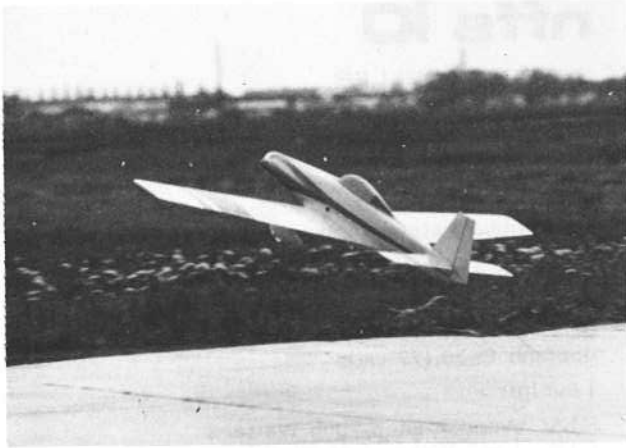

Tord Hylanders "Toni"

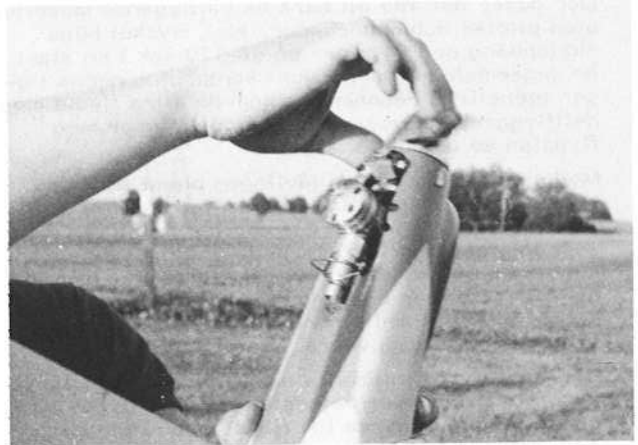

Tord Hylanders "Toni"

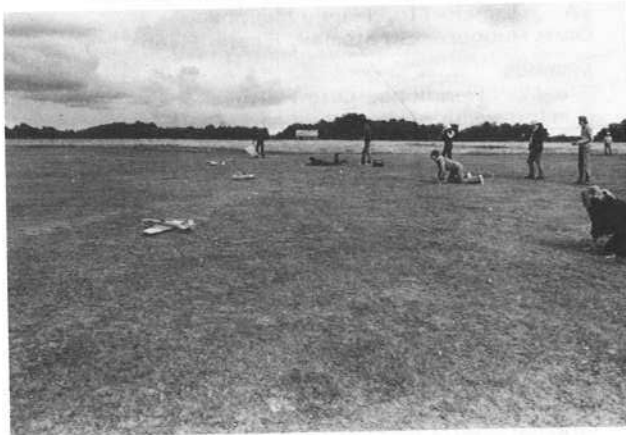

Start i Skånska Mästerskapen i QM på Havgärdsfältet i Klippan.



B Ragnarssons "Mustang"

Träning: När du skaffat plan och fått det flygbart, så träna och flyg bland andra plan. Pylontävlingen är ju ett lopp med tre medflygare. Det bästa är om du sätter upp en QM-bana med hjälp av tre stycken pinnar och sedan flyger denna triange, så noga som möjligt. Ta gärna någon till hjälp som kontrollerar att du flyger utanför vändpunkterna.

Om du har några frågor så kontakta Lars-Ove Andersson på tel: 0435-136 13.

För att du skall bli klar till klassens första SM, så skynda dig hem och sätt snurr på tvåochenhälvorna!

Lars-Ove Andersson  
RFK Gripen Klippan



Lars-Ove Anderssons "Miss Dara"

# FRIFLYG



## peanut

PEANUT- Nu SM-klass!

Peanut, flugan (nöten) som började i USA och som sedan spridit sig över jorden, har nu fått SM-värdighet hos oss. SM-79 kommer att bli det första officiella SM:et för dessa härliga skalaplan. Redan det första året kan tävlingen bli seriös om de som har modeller ser till att ställa upp.

Det finns som bekant fastställda regler för bedömningen av modellernas skalaenlighet. Flygförmågan kan man också hänsyn till genom att varje flygsekund ger en poäng. En välflygande modell kan på så vis slå en mer skalaenlig förutsatt att denna flyger sämre (kortare tid). Så länge konkurrensen är måttlig kan alltså den segerhungerige lugnt satsa på flygförmågan före skalaenligheten.

I USA där klassen föddes, är konkurrensen inte längre måttlig! Den är stenhård! Varje år tillis en stor proxytävling för peanutmodeller "där över" som arrangeras med stöd av tidningen Model Builder. Antalet anmälda modeller ter derar att öka enormt och arrangörerna bävar för kommande tävling.

Där duger det inte att bara ha välflygande modeller utan piloter och motorapper. Nej, mycket höga skalapoäng och flygtider på 90-120 sek i en start är segermelodin där. Bakom konstruktionerna ligger teoretiska resonemang som de allra flesta modellflygare, inklusive jag, inte förknippar med flygplan av den här sorten.

Modellerna flygs under tävlingen bland andra av sådana digniteter som Walt Mooney, en kille som jag som 9-åring trodde var död för länge sen men som är en av dom mest levande modellflygare man kan tänka sig än idag. I så gott som varje nummer av Model Builder presenterar han en ny peanut konstruktion! Somliga enkla, mer nybörjararbetande, andra bökiga värre.

För alla er som hitintills bara läst och hört om dessa små underverk återstår bara att bygga ett också. Jag står gärna till tjänst med ritningskopior och snodd. Hör bara av er!

Per Qvarnström  
Skarpskyttev. 4C  
222 42 LUND  
Tel: 046/14 88 56

## stipendiat



Solna MSK håller sig framme när Solna delar ut sina idrottsstipendier. John Hagedahl och Lennart Larsson har fått det förut och denna gång var det Jan Zetterdahls tur. Red tycker att detta var verkligen roligt. Allt det jobb som Janne lägger ner för klubben är beundransvärt. Vi Gratulerar.

La ni märke till att det står IDROTTSSTIPENDIATER. Snyggt va. Till och med Dagspressen skriver så. Nu kan man kanske hoppas att dom skriver lite om modellflyg också, där det hör hemma, på sportsidorna.

## nffs 10

### NFFS 10 MODELLER

Så har då NFFS plockat ut dom 10 "bästa" modellerna igen. Normalt brukar ju dessa modeller plockas ut på luddiga grunder, men enligt MFN:s kontakt i södra Californien, så har det skett en bättring, så att det inte längre skall vara möjligt att få utmärkelsen genom personlig PR. I år blev dom tio modellerna bara åtta, då 2 utmärkelser tilldelats andra insatser för friflygets utveckling.

Dessa var COX Hobbies för motorn Cox 049/051 och Harry Steinmetz/John Oldenkamp för att dom uppfann P-30 (77 cm).

I övrigt:

F1A Wonder Bird, Jim Walters  
F1B Les' Wake, Les De Witt  
F1C Zell, Roger Simpson, samtliga USA  
1/2A Lunar-Tic, Harry Murphy  
Open Rubber Stratomax, Frank Heab

Inomhus

Slo-Mo Handluns, Otto Heithecker  
Gemini Cabin, Ron Ganser

Specialare

Volksplane Charlie Sotich  
De om de. Lars-G

## ut å åk

Tävla internationellt; modellflygsemester (friflyg) kan bli fin familjesemester!

Sedan flera år har jag deltagit vid en eller flera internationella modellflygtävlingar varje år. Mina erfarenheter är så positiva att jag varmt rekommenderar fler svenska modellflygare att prova på ett internationellt tävlande i år!

I Frankrike går två tävlingar i augusti som bägge har hög status och stort deltagarantal. (100 F1A 50 F1B, 40 F1C).

Det fina med dessa stora evenemang är nu inte främst det stora deltagarantalet utan den allmänna känslan av riktig modellflygatsfär. Inte den helstressade mästerskapshetsen som vid VM och EM.

En av anledningarna till att den här speciella modellflygatsfären infinner sig är att hela familjen deltar. De tältar eller bor i husvagn och kommer till tävlingsplatsen flera dagar innan själva tävlingen. På så sätt lär man känna varandra mer som människor och inte bara som modellflygare. Det sista är ytterligare en dimension i modellbygget att lägga till alla de andra och frågan är om det är den mest värdefulla! På inhemska tävlingar räcker aldrig tiden till för umgänge. En semester med hela familjen i Frankrike lovar jag ha stora utsikter att bli lyckad. Fina delar av Frankrike passerar när man reser från den ena tävlingen till den andra.

För närmare upplysningar kontakta:

Per Qvarnström 046/134818 eller  
Jan Zetterdahl eller  
Hans Lindholm

Vi kanske ses då i Augusti!

Per Q

Övriga stipendiater var: Leif Holmgren och Annika Engström - AIK hockey, Gunnar Nordin och Kjell Bengtsson - Råsunda IS och Eva Lidemark - Bergshamra Scoutkår.

Lars-G



# utveckling

och regler inom friflyget.

Som alla vet, går det utmärkt att styra en utveckling med regler, förbud och paragrafer. En styrning uppifrån upplevs ofta negativ. Känslan av att man inte har fått "vara med" från början och uttala sin mening skapar irritation. Det är helt självklart.

Det är min bestämda uppfattning att beslut som fattas för en grupp upplevs som dåliga beslut om gruppen är allmänt ointresserad och oengagerad. Detta har flera orsaker; Får den oengagerade gruppen komma besluten plötsligt och utan förvarning. Den oengagerade gruppen har vanligtvis luddiga begrepp om syften och bakgrund till besluten. Den oengagerade gruppen är lätt att påverka och "faller" gärna för den "enklaste" varianten. (KVERULANSEN).

Det är likaledes min bestämda uppfattning att en engagerad grupp styr besluten. Genom befintliga demokratiska beslutsorganen och om inte de räcker till så på annat vis!

Jag vill nu uppmana alla som har intresse av att friflyg som tävlingsidrott ska bestå till engagement. Vi måste diskutera radikala regeländringar för de internationella friflygklasserna! Inte bara marginellt "tjafs" med max- och motortider. Nej, radikala ändringar av tävlingssystem, modellstorlekar osv. måste vi ta itu med.

Engagerar vi oss inte nu och trycker på uppåt så finns det några utvecklingsmöjligheter;

- 1 Beslut om radikala regeländringar uteblir helt och friflyget som tävlingsidrott tappar mark hastigt.
- 2 Beslut om regeländringar kommer "en liten bit i taget" och inverkar inte på utvecklingen i stort. Friflyget tappar mark ändå.
- 3 Hela samhället förändras plötsligt varvid stora, gräsbevuxna hedar uppstår där stinkande fabriker stod förut. Människorna ändrar sina värderingar totalt och förstår att bevara det nyss uppkomna himmelriket!

Låt oss gärna hjälpas åt för den sista varianten men vi måste nog se realistiskt på utvecklingen ändå!

Per Q

## tävlingar

AROSTRÄFFEN 18 mars 1979

Hans Lindholm och hans medhjälpare måste ha haft många sömnlösa nätter före denna tävling. Förra året måste man ställa in då det saknades is. Då beslöts att lägga årets tävling senare på vintern, men då kom det mycket häftiga tövädret och det höll på att ta bort den tjocka isen på Mälaren. "Emergency program" dvs kontakt med F1. Skulle flygflottillen i Västerås möjligen få användas? Eller måste det bli Sundbro som sista utväg? Så återkom den smällkalla vintern och det blev flyga av på isen.

Få trodde väl att stormen på lördagen före skulle hinna blåsa bort. Men så blev det. Vi fick ett underbart fint flygväder, även om det var bistert kallt.

Isen höll för bilåkning, så transporten ut blev lätt. Vinden låg på från norr på morgonen, men svängde totalt under dagen. Då vindstyrkan var minimal, behövde vi inte byta startplats.



Liten man med stor modell - Stephan Björklund, Solna flög i juniorens F1A-klass.



"Har han hittat nå'?" Lennart Backman med sonen Jan väntar på lämpligt starttillfälle.



"Ett v-a-r-v-till!" -Thomas Dahlström laddar upp före sista start. Lasse Lindén håller i.



Goda kompisar i Uppsalas säkra FIA-gäng. Per-Arne Svensson och Torsten Eriksson delade på 5:e plats med samma tid - 839 sek.



Hans Lindholm ordnade tävlingen och vann sen FIC- här fotograferad på Gamens lagtävling.

Att finna termik var svårt. Vinden var svag och luften tycktes laminärt skiktad, Inga vertikala rörelser att tala om. FIA-segrarens tid 875 s innehöll två max, så det var nog mest prestandaflugning för Håkan Brobergs del. B.O Törnkvist gned ihop 757 s också ren prestanda flugning med möjligt undantag för första periodens flygning, då det fanns visst flyt innan vinden vände. Efter B.O kom de tre deltagande juniorerna och satte de gamla på plats! Hans Lindholm kunde överlämna sekretariatet åt Ove Andersson och övriga västerås-flygare. Därråder tydligen fint samarbete mellan grenarna. Alla frågar dock: Var är Herbert Hartmann? Nu var Hasse ensam om att föra Västerås färger, men det gjorde han med den äran och vann FIC på maximala 900 sek.

S-O

### Stora och lilla VT 31/3-1/4

För exakt tio år sedan hölls stora och lilla VT på Storsjöns is utanför Östersund, 1969 bjöds deltagarna på hårda vindar och ett par decimeter vatten på isen. 1979 var förhållandena annorlunda: måttliga vindar och en i det närmaste perfekt is. Tyvärr var deltagarantalet väsentligt lägre i år, varför? Det är inte alltid vatten på isen i Östersund eller storm som en del tror. Nåväl, ett reportage ska inte bara kryddas med galla utan beskriva vad som hänt. Tyvärr hade undertecknad problem med det egna flygandet och därmed blev överblicken inte den bästa.

### Lilla VT

Här bjöds vi på hemmaseger i A1 jun, genom Bengt Persson klart före Dan Björk, även han ÖMFK. Återväxten i Östersund är bättre än på flera år vilket är glädjande. Även i A1 sen tog något överraskande en Östersundare hem guld det nämligen Gusten Björk.



Här är medalstrion i C1. Gerald Boman som kastar, Gunnar Holm som sitter och Janne Z som står.

Foto: Michael Borell



B1 dominerades till 100% av Solna. Sture Johansson som är en entusiastisk B1-flygare bärgade guldmedaljen med 593 sek. Junioren Mats Jansson tvåa på 464 sek.

I C1 kämpade Gerald Boman och Gunnar Holm om segern, båda slutade på 715 sek! I Fly-offen visade Gerald var skåpet skulle stå. Övriga C1-flygare fick finna sig i att vara statister.

Handluns vanns av "mannen med kastarmen", Leif Ericsson, som flög fullt (igen).



1 st Solna Junior.  
Foto: Michael Borell



Hans Lindholm t.v fick finna sig i att ta stryk av Lasse Åhman, t.h i F1C.  
Foto: Michael Borell



Gunnar Holm, Solna 2:a i C1 fly-off.  
Foto: Michael Borell



Arne Berglin hade dammat av f.d förbundsmodellen "Vräken", som han är pappa till.  
Foto: Michael Borell

### Stora VT

Något mera mulet väder var det på söndagen men samtidigt något mera lättflugnet. I F1A flög Inge Sundstedt och Håkan Broberg fullt. I fly-offen säkrade Inge segern och återupprepade triumfen från 1969. Juniorsegraren Thomas Weber gjorde en god insats med sina 873 sek som skulle gett honom en tredjeplats i seniorklassen.

I Wakefield var Janne Z i en klass för sig med en segertid på 865 sek. Junioren Mats Jansson blev totalt tvåa genom sina 710 sek.

I F1C gjorde Boman 900 sek och vann. En angenäm överraskning var tvåan, Lasse Åhman som kanske går mot en ny vår i F1C? Hasse Lindholm var ute och fladdrade till sig en tredje plats med 850 sek. Arrangemangen flöt fint och ÖMFK med Kjell-Åke Jonsson i spetsen skall ha ett stort tack för väl genomförd tävling.



Eldsjälen nr 1, John Hagedal med en av sina juniörens A2:or. T.h Agne Hammar som åtminstone hade en mössa som var i trim.  
Foto: Michael Borell



Gerald Boman hivar iväg för en max. "Kola" och Hasse Lindholm beundrar utkastet.  
Foto: Michael Borell

Två säkra Borlängekillar: l.v Inge Sundstedt som slog Håkan Broberg t.h i FIA fly-off.  
Foto: Michael Borell

Fr.v Janne Zetterdahl vann Wake, en junior och Sture Johansson, 4:a i Wake men vann B1.  
Foto: Michael Borell



## Mellansvenska Vinterlävlingar

### SIGTUNATÄFFEN 24 februari 1979

Efter all kyla och djup snö var det svårt att tro att det skulle gå att flyga i slutet på februari. Modellflygarna hade länge gått och väntat på en lämplig dag, den kom den dag som Sigtuna ordnade sin tävling. Lördagen den 24 februari visade vara ett bra val av tävlingsdag, det var sol, VNV vind ca 4 m/s och en temperatur strax under noll. Snödjupet på Mälaren var inte besvärande, vare sig för segelmodellflygarnas starter, eller för hämningspromenaderna, som kunde bli rätt långa. Den turbulenta vinden som svepte ned från staden vållade dock vissa problem i starterna.



Madelaine och Alf Ärligh samt Daniel Lantz, Metromerna. Alf blev 5:a i B:1 senior.



110 modeller var anmälda och gjorde träffen till den största hittills för sigtunaklubben. Bengt Lindqvist och Co gjorde ett fint jobb och hade tidtagare till alla grupper. Dessutom hade man lånat Yngve Karlssons fina resultatavla, som han transporterade med från Uppsala och dessutom släpade fram på snön! Med den fick de tävlande och en talrik publik snabb information om ställningen efter varje period.

Tre tävlande uppnådde max 900 sek. Gerald Boman i F1C, samt Gösta Franzén och Bror Eimar i F1A. Det måste alltså bli en fly-off. Den avgjorde Gösta till sin fördel. Bror Eimar hade redan en vinst i F1B där han missat futtiga 6 sek.

Många juniorer hade ställt upp, de ville lufta vinterns byggen. Märkligt är att de yngre juniorerna visade upp bättre slutresultat än de äldre! Deltagandet i juniorklasserna var stort och det är bra. Vi har en återväxt i modellflyget som vi ska vara glada åt. Nybörjarverksamhet och kurser är ett måste för en livaktig klubb.

"Gamens" båda gamla C-flygare, Lars Åhman och Lars 'Kola' Karlsson gjorde come-back i klassen. Lars Karlsson miste dock sin modell trots att den landat på isen. Det finns ingen annan förklaring än att en ren stöld föreligger. Även Lorenz Björklund höll på att förlora sin segelmodell då en yngling var på väg med den från isen!

#### Gamens Lagtävling 4 mars 1979

Om tävlingsarrangörerna hade tur med vädret en vecka tidigare, hade Gamen motsatsen. Visserligen var det soligt och grant, men det blåste hårdare och hårdare ju längre fram på dagen det led.

Planerna att hålla tävlingen på sjön Glan måste ändras till F13. Där fick vi en helt torr startbana att vara på och kunde följa den i hämtningen av modellerna. Alltefter som vinden ökade blev flygningarna allt längre och många modellplan drog iväg kilometervis. Hämtningarna blev svåra, då det betydde snöpulvning och klättring över staket och i träd. Få hann göra alla starter, några avstod efter kvaddningar.

Lagtävlingen sprack på sätt och vis, då lagen decimerades. Bästa kämpaglöden visade Gamens lag och vann före Solnas lag 2. Resultaten visar att det var en hård tävling. Ingen tävlande uppnådde 5 max. Bror Eimar låg bäst till för det, men han kom inte åter i tid efter sin fjärde maxflygning. Det var rik termikutveckling, men hur svårt det var att finna de stigande luftströmmarna visade sig i Börje Jonssons sista start. Börje låg bra till för en seger, han och ännu en tävlande startade samtidigt. Modellen 30 meter t.v om Börje tog termik och steg fint, medan Börjes kom i sjunk! Nu vann Bo Jansson seniorerna F1A tävling före ännu en linköpingsbo, Per Johansson. Uppsalas segerrika flygare hade en dålig dag med flera kvaddar. Det gäller seniorerna. Jan Franzén räddade familje- och klubbäran. I det senare fallet hade han hjälp av Karin Ågren, som tagit steget upp i den stora klassen.

Den nya 75-cm klassen är rolig. Gamens yngre garde visade upp såväl "Knarren" som en nykonstruktion av Johan Bagge. "Ångspiparen" ska den visst heta, Flertalet "Knarrar" tycktes dock vara för tunga. För att få modellerna att flyga måste grabbarna lägga gummimotorn i en kort kraftig snodd, varvid motortiden blir väl kort. Det gäller att putsa mer, spara på limmet, lacka sparsamt och låta bli tjock färg.

Vid prisutdelningen tycktes alla vara glada och nöjda med dagen. Kanske de roliga priserna, trasdockor och annat trevligt gjorde att vi gärna hurrade för Gamen.

S.-O.

Efter 5½ timmas kamp drog de tävlande tillbaka mot stranden, där prisutdelning skedde. Som vanligt hade Sigtuna MFK ett fint prisbord. Till juniorerna utdelades nyttogrejor, som vinschar, timers m.m. medan seniorerna fick det trevliga "Sigtunamyntet". Priset uppsattades av alla jag talade med, ingen ville byta det mot en vanlig tia!

S.-O.



Några av Solnas Wakefieldflygare - Bror Eimar har just vevat upp gummimotorn. Janne spanar mot solen. Peter W bakgrunden sätter in ny motor.



Två Per - Johansson, Linköping, 2:a i F1A sen och Willsäter, som flog B:1.  
Foto: Per Wahlberg



Jan Backman fixar startlinan - 4:e plats i F1A jun.  
Foto: Per Wahlberg





Den modellflygande familjen Johansson, SoIna, Sture, F1B, Jan F1A, Lena F1B och Inger B:1.

Fredrik Hallgren släpper pappa Bos F1A-kärna, Foto: Per Wahlberg



Lars Åhman förbereder start med sin C-modell, han vann.



Johan Bagge var lagledare för Gamenjuniorerna. Här hjälper han till att ladda en! Knarren.

#### Juniortävling i Örebro den 11 mars 1979

Tyvärr gick blåsten i Norrköping alltför hårt åt en del modeller och juniorer, varför några av klubbarna uteblev. Nu ställde FK Gamen upp med ett lag liksom RFK Ikaros medan MFK Nimbus hade två lag.

Då vinden låg tvärs över Gustavsviksfältet bestämdes maxtiden till 2 min. Vid middagstid slog vinden om och kom från helt motsatt håll! Det rådde nära nog värväder, helt underbart för juniorerna att flyga i!

34 modeller fördelade på A1, Sparven, HKG 75 cm och B1 var anmälda. I A1 var striden hård och länge såg det ut som om Anders Jönsson från Ikaros skulle ta hem segern, men så kom Thomas Dahlström, Nimbus med ett par fina flygningar och kunde ha vunnit om han inte missat sin sista start då han halkade på is. I stället kunde Tomas Karlsson, Nimbus med två bra avslutande flygningar knipa Nimbus-plaketten.

Endast två "Sparven-flygare" kom. Lille Mats Bagge gjorde en bejublad flygning med sin "Sparv" i sista start, den flög nära max -118 sek! "Gamen" dominerade i 75-cm klassen. Per Wittsäter vevade friskast, sprängde snodd ibland, men vann med 15 sek marginal, före Kurt Gustavsson. På önskemål av Per W. togs B:1 med i denna tävling. Nu hade

han oturen att trimma sönder, varför han inte fick vara med och slåss i den fina klassen. Lasse Lindén och Thomas Dahlström flög högt och länge med sina B:1-or. 120 sek är ingen match för dem! Med asymmetrisk "Swepette", högervingen 1 cm längre än den vänstra, flög Lasse L över eller nära 60 sek. Han vann överlägset HKG före Anders Lindström, Ikaros. MFK Nimbus tog dubbel lagseger. Det var första segern i "Juniortävlingen!", men nu har det kanske lossnat?

S.-O.

#### Majtävlingen 6-5-79

Uppsala flygklubbs majtävling gick i år för första gången på Sundpro flygfält. F16 ville inte släppa in oss i år. De var rädda för nedsmutsning av banorna beroende på att större ytor blivit uppodlade. Om det är hela sanningen vet vi ej. Tack och lov blev vädret det bästa tänkbara. Sundbro är ju betydligt mindre. 0-3 sek/m i skiftande riktningar, och nästan sol hela dagen. Kraftig termik och stora sjunk. Arrangemanget flöt bra. Fattas bara annat, när samma personer ställer upp år efter år. Tack för det. Det tråkiga med majtävlingen är att UT går strax efter. Vissa törs inte ställa upp av rädsla att förlora någon modell. Har man så dåligt med modeller, har man nog inget på UT att göra heller. Sen kan man ju göra som vissa från Göteborg. Åka och tjuvträna på Sätenäs i stället. Svagt!

Nu över till själva tävlingen. I A1 yngre fanns en massa grabbar från Norberg med. Kul att den gamla modellflygorten är på gång igen. Framgång fick man också genom att deras Per Persson vann på maximala 600 sek. En mycket bra start för dem. Tvåa blev Inge Sundstedts grabb Magnus, med fyra maxar och en liten miss. Uppsalas Johan Sannerö blev trea med 3 max och 2 st småmissar. Genomgående flögs det mycket bra i den klassen.

A1 äldre vanns av i vanliga fall F1B-flygaren Lars Lindén från Kumla. Även tvåan kom från Kumla nämligen Tomas Dahlström. Trea var Tomas Tränker, Täby. Det var tydligen ganska svårt att flyga A1 i detta väder. Grova missar av i stort sett alla tävlande i den klassen.

F1A juniorer vann Jan Franzén från Uppsala. Han är troligtvis den bästa juniorer för närvarande. Det var nämligen tredje segern i år för honom. Den här gången missade han endast 2 sek i sista start, beroende på att modellen flög bakom en lada. Tvåa blev Patrik Fröjd från Östersund. Han missade första stort, sedan fyra maxar. Trea blev Olle Österholm från Eskilstuna. Slagen av tvåan med 1 sek. Han hade fyra max på raken, men tappade i sista. Fyran Per Wittsäter från Gamen hade också fyra maxar. En av de kvinnliga deltagarna var med i denna klass nämligen Karin Ågren från Uppsala. En hedrande 13:e plats, blev resultatet. Största klubb i denna klass var Solna med sju deltagare. Troligtvis är det Jontes förtjänst.

I F1B var 5 juniorer anmälda, varför en separat juniorclass arrangerades. Det tyder på att tillväxten i klassen är på gång. Ändå saknades Lars Lindén, som föredrog att flyga A1 i stället. Är det UT som spökar? Tomas Dahlström, Kumla vann på mycket fina 849 sek. Tre maxar och två småmissar. Tvåa blev Per Wittsäter från Gamen med fyra max plus en start på 115 sek. Mats Jansson Solna blev trea. Dagens otursgubbe var fjärde man Johan Åkerman från Uppsala. Började med tre stycken granna maxar. Startar i fjärde mitt i en verklig praktblåsa. Modellen stiger som en raket. Plötsligt vänder den och går som ett spett i backen. Resultatet blev en kvaddad modell och 23 sek. En mycket, mycket besviken Johan tar fram andra modellen till sista start, och får då sin fjärde max för dagen.

F1B Senior tar Solna tredubbelt. Bror Eimar vinner på maximala 900 sek. Tvåa Janne Zetterdal trots miss i två starter. Trea Sture Johansson. Jag undrar hur det är med skärpan bland gubbarna i F1B. Bror undantaget. Jag har en känsla av att det är mera djävlar annamma i juniorerna. Glädjande trots allt var att hela sexton stycken kom till start.

F1C Ingen flög fullt! De fem första i klassen hade 4 max + en miss. Med tre tappade sek vann Lars Åhman Gamen. Tvåa Urban Nygren, Solna. Trea Hasse Lindholm, Västerås. Det positiva var att 12 st kom till start. Gamen och Eskilstuna hade 3 man var.

F1A senior blev som förra året en mastig historia. 10 man flög fullt. Hela sex omflygningar behövdes för att skilja dem åt. Det flögs fullt av alla 10 i både fyra och fem minutersstarterna. Första man som föll bort var Inge Sundstedt. Hans modell fusade inte i 5 minutersstarten, och reservkärran kom han tydligen inte överens med. För honom dåliga 161 sek blev resultatet. Även Kjell Magnusson fick stiga av i denna start med 195 sek. Gösta Franzén missade också. Får en ganska dålig start. Kärran ser ut att ramla ner ganska fort. Gösta springer i kapp modellen och viftar loss termik när kärran är nere på en 5-10 meter. Kärran börjar att stiga något. Mera viftningar och efter ca fem minuter kommer riktigt termik och allt ser ut att ordna sig. Kärran stiger bra. Då fusar skrället i stället. Resultat tappade 17 sekunder. Nästa man till rakning blev Sven Berglund från Västerdalarna. Han är den enda som ej har snurrekrok. Missar

Piggy-Backingen, som alla håller på med. Resultat 183 sekunder. I femte omflygningen är det Bengt Wendel från Fagersta tur. Han tappar 3 sekunder på en för snabb Timer. Han tar det med ro, och yttrar något om att det var "lika bra. Jag hade nog ej orkat en start till". Det var ett mycket svettigt och slutkört gäng som ställde upp för den 6:e omflygning som kom att bli den siste. Nu hade klockan hunnit bli ganska mycket, och termiken blev svagare. Den fjärde omflygningen med sex-minuter (vi stannade vid sex minuter beroende av att ingen hade timer som gick längre) startade med alla kvarvarande fem man gick på en gång. Alla kopplar ganska snart. Det blev tämligen klart med en gång att ingen skall klara 6 min. Bästa tiden får Håkan Broberg, 341 sek. Tvåa Per Qvarnström 297 Fjölårssegraren Mats Rosling får 246. 5:a blir Torsten Eriksson 231, Femma Anders Persson 187 sek. Det var ett verkligt fint gäng som gjorde upp om segern i denna klass. Verkliga kämpatag. Ingen lade sig frivilligt!

Lagtävlingen vanns av Uppsala lag 2 med maximala 2700 sekunder. Torsten Eriksson Mats Rosling och Kjell Magnusson ingick i laget. Tvåa blev Solna 1 2585 sek. Trea Uppsala lag 1. Hela elva lag anmälda.

Några reflexioner så här efteråt. En något utdragen tävling. Men mycket sportslig. Heder åt alla som stannade kvar till prisutdelningen. Det blir nog flera sådana här tävlingar i framtiden. Synd om dem som har långt hem. Men som en av de avlägsnaste sa vid avfärd. Det var värt all uppoffring att komma hit.

Per-Arne Svensson

1979 års UPPSALA Majtävling, en fantastisk upplevelse.

Det var lördagmorgon den 5 maj och halsen kändes som en sprucken basfiol på vinden. Helt risig alltså. Vi skulle besluta om resan från Malmö- Lund till Uppsala denna morgon och detta såg dystert ut. Ett par telefonsamtal och sen var saken klar, vi skulle åka de 70 milen för att få tävla mot "de andra" igen. Basfiol på vinden och sånt glömdes! Resan upp gick bra och natten tillbringades i Solnas MSK:s klubblokal. En fantastisk lokal förresten. På ett av borden låg ett typiskt skalabygge. En högvingad sak med 1,50-1,80 m i spännvidd. Kul tyckte vi, att man bygger sånt i en klubblokal, vem kan vara ägaren tro?! - Det är jag, säger Gerald Boman till vår stora förvåning. Allmän munterhet uppstod!

Vädret på Söndagsmorgonen verkade lovande om än lite fuktigt. Vinden var svag, tidvis obefintlig. Tävlingen kom igång lite trevande med startplatsförflyttning av säkerhetsskäl och en vind som inte visste vilken riktning som var bäst. Det visste den inte på hela dan!

Det var gott om folk men i samtliga klasser saknades några av de skickligaste. Somliga tränade på annat håll och andra ansåg resan för lång i år!

De obligatoriska starterna genomfördes planenligt och resulterade direkt i att segrare kunde korus i såväl F1C som i F1B. Märkligt kan tyckas. Men det var garanterat ingen tillfällighet. Samma yttre förhållanden rådde på Uppsala Majt. 78. Inte heller då behövde fly-off tillgripas i dessa klasser.

I F1A skulle en ny tävling börja. Denna gång med 18 man på startlinjen och med succesivt ökad flygtid och spänning.

Hela denna fly-off blev till en modellflygfest för oss som var med. Det flögs 4-5 och 6 minuter som om man aldrig gjort annat. Alla njöt av att behö-

ska modellerna. Ingen hade problem med snurrningstekniken och de linkorsningar som uppstod reddes skickligt ut. Bara slumpen tycktes avgöra v vem som skulle slås ut i de inledande starterna. När det var dags för 7 minutersstarten ansågs det allmänt att 6 min var länge nog, inte minst med tanke på timerproblem. Det flögs nu ytterligare 6 minutersstarter. Flera stycken! Hängivet kunde vi bland annat beundra Anders Perssons modell under en av dessa 6 min starter. Efter välartad urkoppling av modellen strax framför publiken började segelflykten med dåliga utsikter att klara alla 6 minuterna. Efter två minuter var modellen nere på ca 35 m höjd. Detta rakt ovanför publiken. Nu hade tydligen varmare luft smugit sig in runt modellen som med graciösa vickningar på vingarna tackade och tog till vara varje uns till möjlighet att tjäna höjd. Fortfarande rakt ovanför publiken!

Efter 6 minuter fusade modellen på hög höjd och landade slutligen strax intill publiken som stod häpen av hänförelse även detta märkliga skådespel och trots av tyngdlagar!

En segrare måste nu koras och det innan mörkrets inbrott. I fjärde 6 min. omgången väntades ett avgörande och så blev fallet. De fem som återstod gjorde inga misstag i den avgörande starten men ett snabbt beslut och en tveklös handling gav här resultat i seger åt Håkan Broberg! Han vann alltså denna historiska tävling som gick över 11 omgångar för de slutliga finalisterna och det är bara att gratulera!

- Men halsen då, hur gick det med den?
- Jodå, modellflyg är bästa medicinen ser du!

Per Qvarnström

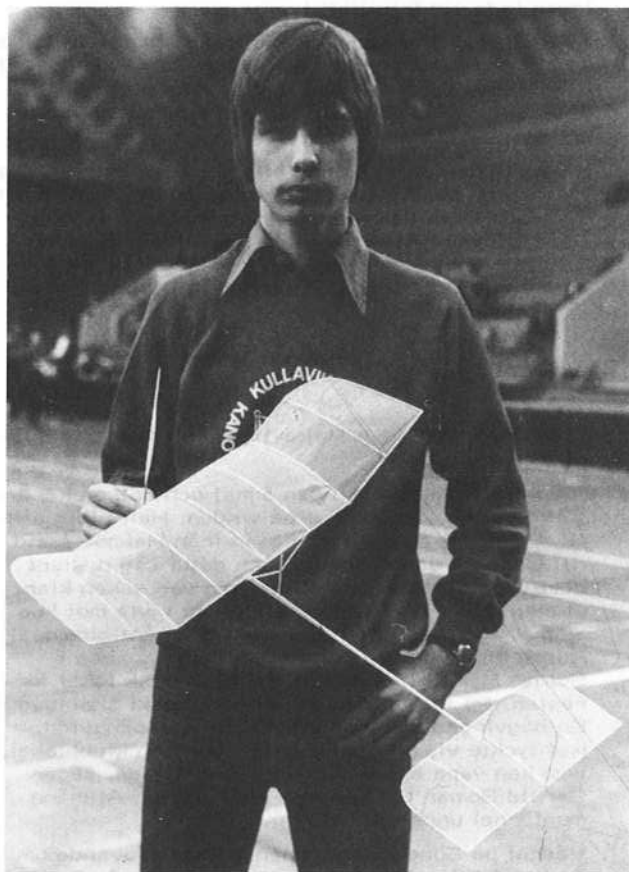

1:a i 25-öres Thomas Dahlström.  
Foto: Sven Pontan



Vaillet och S-O Lindén med F1D modell efter ett besök bland lamporna.  
Foto: Sven Pontan

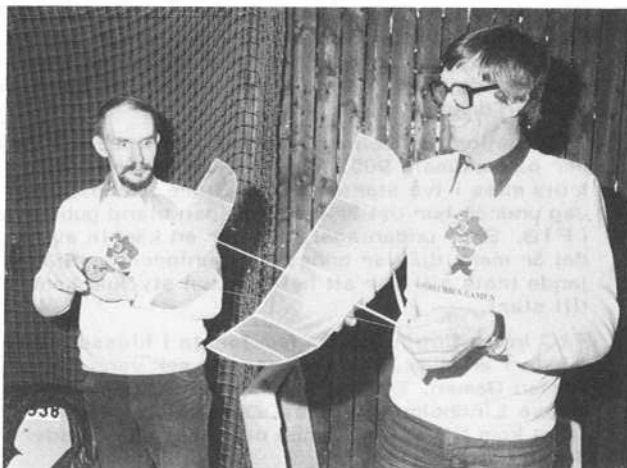

Göran Åberg och Bengt Blomberg.  
Foto: Sven Pontan



Johan Åhling och Magnus Borg, Handens Mfk.  
Foto: Sven Pontan

#### INOMHUSTÄVLING i Örebro 25 mars 1979

Den årliga inomhustävlingen i Örebro med MFK Nimbus och RFK Ikaros som arrangörer samlade i år färre deltagare än vanligt. Tyvärr, måste väl sägas, då inomhustävlingarna är ganska få. En förklaring är förstås att friflygarna varit upptagna av en intensiv vinterflygningsaktivitet.

Förmiddagen ägnades åt att omväxlande flyga F1D och 25-öresmodeller. Idrottshuset i Örebro är visserligen högt i tak - 19 m - men vad hjälper det, då mitt i taket finns en gammal boxningsarmatur, höj- och sänkbar tack och lov! Det vet jag, då jag fick veva kronan upp och ned två gånger pga upphakning! Ännu värre är det med lysrören, som i sina vajrar begränsar flygningarna i sidled.



Sporthallen i Örebro, ca 14 m högt!  
Foto: Sven Pontan

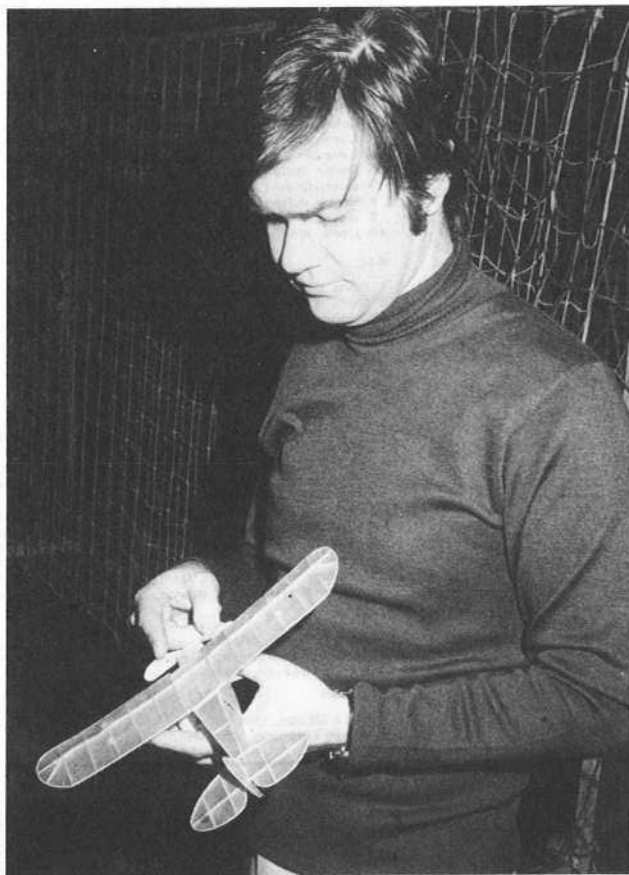

Pea-Nut Skala.  
Foto: Sven Pontan



Thomas vinner 25-öring.  
Foto: Sven Pontan

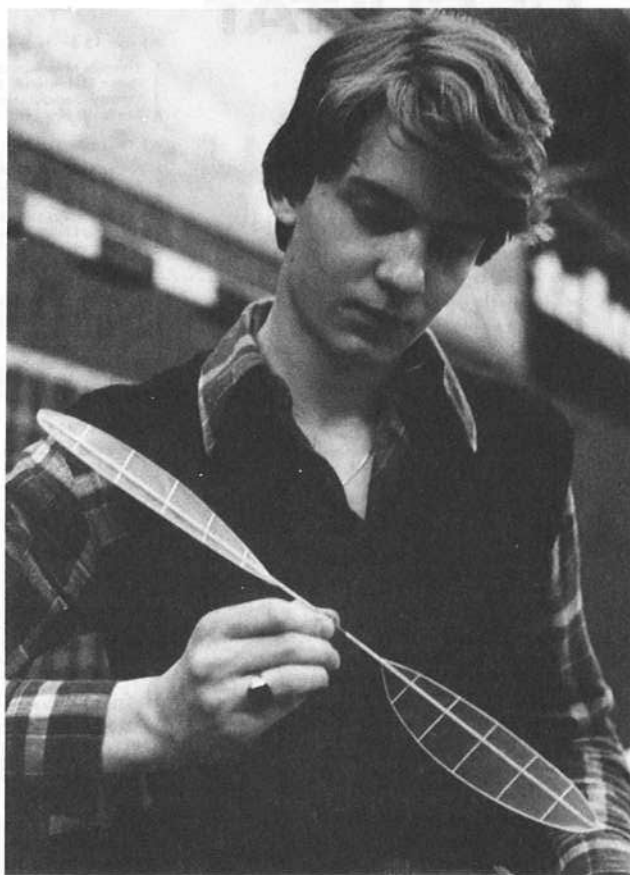

Lars Lindén med uppbyggd och kondensorpappers-  
klädd propeller till 25-öringsmodell.  
Foto: Sven Pontan



Sven Pontan för in senaste flygdata i sin "re-  
cord-book". Klarade segern i microfilmklassen  
efter två nervpirrande flygningar.

Sven Pontan hade en nervpirrande flygning ut och in mellan stagen. Lasse Lindén hade mindre tur och fick se sin nya, fina microfilmare förvandlas till skräp, då han försökte få ned den från lysröret, där modellen fastnat. Även Johan Åhling, lovande junior från Handen, hade otur med armaturerna. Roligast hade nog Bengt Blomberg och Göran Åberg från Gamen. Det var deras första försök med inomhusflyg. Innan dagen var slut hade de kommit på mängder av knep och fick sina förstlingsverk att flyga över 3 min. Thomas Dahlström tog segern före Lasse Lindén. Båda kom upp till 8 min med sina 25-öringar och det är bra resultat.

Såväl yngre som äldre roade sig hjärtligt åt "Flugan"-flygningarna. Alla sorters utväxlingar för att veva upp snoddarna syntes, några nöjde sig med att veva upp för hand. Många snoddar fresta-



# RESULTAT

## Fladdermusen Cup 3/2-79

### Pea Nut

1 Per Qvarnström, Fladdermusen	91
2 Thomas Johansson, Fladdermusen	31
3 Einar Håkansson, AKM	0

## Flugan Cup (28 startande)

6 (sex) grupper om 5 startande. De två (2) bästa i varje grupp till final. (två av tre starter räknas) 12 man till final två starter där bägge räknas.

### HKG (9 startande)

Sex (6) starter där tre räknas.

### Pea Nut (3 startande)

Fem (5) starter där tre (3) räknas, samt en kollektiv bedömning av bästa bygge.

### 25-öres (ej tillräckligt startande)

### Flugan Cup

1 Lars Norlén, Fladdermusen	57
2 Björn Gustavsson, Fladdermusen	54
3 Per-Olof Håkansson, AKM	52
4 Peter Andersson, Fladdermusen	47
4 Stefan Hansson, Fladdermusen	47
6 Per Qvarnström, Fladdermusen	42
7 "Julie" Åkesson, Fladdermusen	40
8 Ulf Persson, AKM	39
9 Stefan Gustafsson, Fladdermusen	35
10 Lennart Palm, Vingarna	30
11 Jan Fredriksson,	26
12 Mats Andersson,	24

### HKG

1 Göran Norlén, Fladdermusen	80
2 Ingemar Pettersson, Fladdermusen	77
3 Stefan Gustavsson, Fladdermusen	67
4 Björn Gustafsson, Fladdermusen	62
5 Per Qvarnström, Fladdermusen	61
6 Lars Norlén, Fladdermusen	42
7 Klas Ljunggren, Fladdermusen	38
8 Carsten Lindblad,	25
9 Magnus Johansson,	22

## FK Gamens Lagtävling 4/3 1979

### F1A sen (23 anm)

1 Bo Jansson, MFK Linköping	629
2 Per Johansson, MFK Linköping	577
3 Börje Jonsson, FK Gamen	544
4 Per Digrell, Solna MSK	537
5 Per-Arne Svensson, Uppsala FK, MS	362
6 Bo Hallgren, FK Gamen	324
7 Olle Blomberg, MFK Nimbus	308
8 Agne Hammar, Solna MSK	205
9 Bror Eimar, Solna MSK	183
10 Gösta Franzén, Uppsala FK, MS	180
11 Mikael Pettersson, MFK Nimbus	173
12 Kjell Magnusson, Uppsala FK, MS	159
13 Bengt Wendel, Fagersta MFK	106
14 Åke Fernstedt, Uppsala FK, MS	47

### F1A jun (10 anm)

1 Jan Franzén, Uppsala FK, MS	620
2 Jan Johansson, Solna MSK	438
3 Karin Ågren, Uppsala FK, MS	332
4 Jan Backman, Eskilstuna FK, MFS	329
5 Per Nordgren, MFK Linköping	268
6 Stefan Björklund, Solna MSK	11

### A1 tom 13 år (4 anm)

1 Thomas Hammar, Solna MSK	498
2 Peter Björklund, Solna MSK	301
3 Tommy Samuelsson, FK Gamen	101
4 Stefan Björklund, Solna MSK	77

### A1 14-18 år (12 anm)

1 Anders Söderbäck, Solna MSK	527
2 Per Gustavsson, Uppsala FK, MS	459
3 Jyrki Laine, Eskilstuna FK, MFS	412
4 Rolf Gustavsson, MFK Nimbus	358
5 Henning Danielsson, Solna MSK	301
6 Annika Hallgren, FK Gamen	49

### F1B sen (10 anm)

1 Bror Eimar, Solna MSK	720
2 Jan Zetterdahl, Solna MSK	689
3 Karl-Erik Widell, FK Gamen	670
4 Lennart Backman, Eskilstuna FK, MFS	370
5 Sven-Olov Lindén, MFK Nimbus	345
6 Lena Johansson, Solna MSK	272
7 Sture Johansson, Solna MSK	138

### F1B jun (5 anm)

1 Thomas Dahlström, MFK Nimbus	421
2 Lars Lindén, MFK Nimbus	360

### B1 (4 anm)

1 Inger Johansson, Solna MSK	551
2 Thomas Dahlström, MFK Nimbus	517
3 Pär Wittsäter, FK Gamen	353

### 75 cm (7 anm)

1 Mats Bagge, FK Gamen	183
2 Per Nordgren, MFK Linköping	156
3 Kurt Gustavsson, FK Gamen	94
4 Bjarne Wandel, Uppsala FK, MS	55
5 Magnus Öhman, FK Gamen	23

### F1C (6 anmälda)

1 Lars Åhman, FK Gamen	602
2 Nilserik Hollander, Karlstads MFK	756
3 Gunnar Ågren, Uppsala FK, MS	745
4 Hans Lindholm, Västerås FK, MFS	679
5 Gerald Boman, Solna MSK	312

### LAG 6-manna (5 anm)

1 FK Gamen	2794
Börje Jonsson, Bo Hallgren, F1A Tommy Samuelsson, A1 tom 13 år K-E Widell, F1B, Pär Wittsäter, B1, Lars Åhman F1C	
2 Solna MSK Lag 2	2655
Per Digrell F1A, Jan Johansson F1A jun, Peter Björklund A1 tom 13 år, Henning Danielsson, Anders Söderbäck A1 14-18 år, Inger Johansson B1	
3 Uppsala FK, MS	2525
P-A Svensson, Kjell Magnusson, Gösta Franzén F1A, Jan Franzén F1A jun, Per Gustavsson A1 14-18 år, Gunnar Ågren F1C	
4 Solna MSK Lag 1	2336
Agne Hammar F1A, Bror Eimar, Jan Zetterdahl, Lena Johansson, Sture Johans- son F1B, Gerald Boman F1C	
5 MFK Nimbus	1965
Olle Blomberg, Mikael Pettersson, F1A, Rolf Gustavsson A1 14-18 år, S-O Lindén F1B, Thomas Dahlström, Lars Linden F1B jun.	

## AROSTRÄFFEN 18/3 1979

Tävlingskonditioner: Temp -10°, Vind: 0-2 m/s, Sol, molnfritt

### F1A jun

1 Jan Franzén, Uppsala FK	793
2 Thomas Weber, Solna MSK	625
3 Jan Backman, Eskilstuna FK	597
4 Andreas Voss, Solna MSK	596
5 Per Gustavsson, Uppsala FK	475
6 Stefan Lagerqvist, Solna MSK	469
7 Jan Johansson, Solna MSK	464
8 Peter Björklund, Solna MSK	451
9 Stephan Björklund, Solna MSK	276
10 Michael Petersen, Solna MSK	148

### F1A

1 Håkan Broberg, Borlänge MSK	875
2 Gunnar Holm, Solna MSK	862
3 Bengt Wendel, Fagersta MFK	859
4 Gösta Franzén, Uppsala FK	851
5 Per-Arne Svensson, Uppsala FK	839
5 Torsten Eriksson, Uppsala FK	839
7 Kjell Magnusson, Uppsala FK	720
8 Peter Wänggård, Solna MSK	687
9 Per Digrell, Solna MSK	685
10 Ove Pettersson, Fagersta MFK	643
11 Agne Hammar, Solna MSK	608
12 Holger Sundberg, Uppsala FK	534
13 Mikael Pettersson, Nimbus, Kumla	528
14 Åke Fernstedt, Uppsala FK	356

### F1B

1 Bengt-Olov Törnqvist, Fagersta MFK	757
2 Thomas Dahlström, Nimbus, Kumla	J 743
3 Johan Åkerman, Uppsala FK	J 735
4 Lars Lindén, Nimbus, Kumla	J 669
5 Lennart Backman, Eskilstuna FK	645
6 Peter Wänggård, Solna MSK	626
7 Sven-Olov Lindén, Nimbus, Kumla	597
8 Sture Johansson, Solna MSK	586
9 Jan Zetterdahl, Solna MSK	564
10 Lena Johansson, Solna MSK	413

### F1C

1 Hans Lindholm, Västerås FK	900
2 Gerald Boman, Solna MSK	880
3 Gunnar Ågren, Uppsala FK	814
4 Lars-G Lindblad, Eskilstuna FK	633

## Juniortävling i Örebro

### A1

1 Tomas Karlsson, Nimbus	492
2 Anders Jönsson, Ikaros	481
3 Lars Lindén, Nimbus	463
4 Gustav Fröberg, Nimbus	456
5 Thomas Dahlström, Nimbus	447
6 Anders Lindström, Ikaros	378
7 Erik Johansson, Nimbus	360
8 Rolf Gustavsson, Nimbus	350
9 Lars Grönholm, Nimbus	331
10 Tommy Samuelsson, Gamen	307
11 Peter Pettersson, Ikaros	270

### B1

1 Lars Lindén, Nimbus	600
2 Thomas Dahlström, Nimbus	590
3 Per Wittsäter, Gamen	100

### Sparven

1 Mats Bagge, Gamen	218
2 Johan Onosson, Gamen	96



Olle Blomberg hjälper sina adepter med "Flugan", fr.v Lars Karlsson, Lars Grönholm och Kjell Karlsson alla från Nimbus.



En nybörjare - Bengt Blomberg, Gamen hade stor glädje av sin dag- fann på hur man flyger inomhus.

des över bristningsgränsen och då hördes halvkvävda eder mumlas i salen. Den lilla enkla flygmaskinen besitter mycket fina flygegenskaper och lämpar sig väl för de första försöken med inomhusflyg. De slutliga segrarna i vardera gruppen har kanske litet för mycket fördel av erfarenheterna från annat inomhusflyg, men de finner klassen så trevlig att flyga att de inte kan låta bli! Tvåan i

juniorklassen var helt överlycklig över sin placering och den "Cikada" han fick som pris! Magnus Borg från Handen var det. Överraskande tog enda deltagande flickan Annika Nylund, från Lindesberg tredje plats. Men pappa Kalle matchade fram sin dotter med sina flygerfarenheter.

S-O,



HKG

1	Lars Lindén, Nimbus	259
2	Anders Lindström, Ikaros	109
3	Tomas Karlsson, Nimbus	94
4	Rolf Gustavsson, Nimbus	8

75 cm

1	Per Wittsäter, Gamen	178
2	Kurt Gustavsson, Gamen	163
3	Magnus Öhman, Gamen	122
4	Mats Bagge, Gamen	72
5	Peter Pettersson, Ikaros	50
6	Kristen Bergfeldt, Gamen	41

Lag

1	Nimbus lag 1	1.402
	L. Lindén, T. Dahlström, T. Karlsson	
2	Nimbus lag 2	1.147
	G. Fröberg, E. Johansson, L. Grönholm	
3	Ikaros	1.129
	A. Lindström, A. Jönsson, P. Pettersson	
4	Gamen	529
	K. Gustavsson, M. Öhman, T. Samuelsson	

MFK Nimbus & RFK Ikaros inomhustävling i Örebro den 25 mars 1979

F1D

1	Sven Pontan, Handens MFK	26.18
2	Lars Lindén, MFK Nimbus	J 21.12
3	S-O Lindén, MFK Nimbus	20.50

25-öres

1	Thomas Dahlström, MFK Nimbus	J 15.53
2	Lars Lindén, MFK Nimbus	J 15.19
3	S-O Lindén, MFK Nimbus	11.00
4	Mikael Pettersson, MFK Nimbus	10.24
5	Johan Åhling, Handens MFK	J 8.00
6	Bengt Blomberg, FK Gamen	4.43
7	Göran Åberg, FK Gamen	3.01

"Flugan" sen

1	S-O Lindén, MFK Nimbus	1.28
2	Mikael Pettersson, MFK Nimbus	1.06
3	Sigvard Jansson, Lindesbergs MK	1.03
4	K G Nylund, Lindesbergs MK	.58
5	Olle Blomberg, MFK Nimbus	.48
6	Gunnar Fändrik, Lindesbergs MK	.44
7	Lennart Brundin, Lindesbergs MK	.12

"Flugan" jun

1	Lars Lindén, MFK Nimbus	1.39
2	Magnus Borg, Handens MFK	1.17
3	Annikan Nylund, Lindesbergs MK	1.13
4	Pelle Fisk, Lindesbergs MK	1.10
5	Boine Wåhberg, Lindesbergs MK	1.08
6	Kjell Karlsson, MFK Nimbus	.56
7	Lars Karlsson, MFK Nimbus	.55
8	Gustav Fröberg, MFK Nimbus	.55
9	Lars Grönholm, MFK Nimbus	.53
10	Anders Lindgren, Lindesbergs MK	.50
11	Gunnar Hillerström, MFK Nimbus	.46
12	Peter Pettersson, RFK Ikaros	.43
13	Fredrik Öhman, Lindesbergs MK	.36
14	Anders Emilsson, MFK Nimbus	.32
15	Pontus Eriksson, Lindesbergs MK	.25

Hovs Hallar 31.3.79

F3F

1	Robertsson Anders, M158	2000
2	Karlsson Jan, M8	1881
3	Ohlsson Lennart, M15	1822
4	Kuuse Staffan, P71	1819
5	Knudsen John, M130	1797
6	Liffner Birger, M130	1764
7	Stannegård Lars, P71	1672
8	Hansson Rolf, M130	1630
9	Sjöstedt Stig, R11	1513
10	Lenné Kurt, N2	1446
11	Thorsell Karl H, R11	1407
12	Malmberg Thomas, M130	1387
13	Johansson Mats, L22	1374
14	Elmir Göran, M158	1280
15	Lord Magnus, M144	J 1254
16	Victor Max, M158	1231
17	Stehn Leif, L22	931
18	Rättzén Anders, L22	837
19	Malmkvist Kaj, M158	811

Norrländska Vintertävlningen 25 mars 1979

75 cm

1	Annica Eklund, Härnösands Msk	214
2	Bengt Nylander, Härnösands Msk	194
3	Robert Pettersson, Härnösands Msk	158
4	Jan Högborg, Härnösands Msk	145
5	Örjan Furberg, Härnösands Msk	80

HKG

1	Leif Ericsson, Härnösands Msk	300
2	Dan Björk, Östersunds Mfk	175
3	Robert Nääs, Mfk Skvadern	129
4	Mikael Jonzon, Mfk Skvadern	54

A1 jun

1	Dan Björk, Östersunds Mfk	515
2	Robert Nääs, Mfk Skvadern	365
3	Mikael Holmbom, Mfk Skvadern	320
4	Anders Eriksson, Mfk Skvadern	306
5	Jan-Erik Eklund, Härnösands Msk	295
6	Robert Eriksson, Mfk Skvadern	273
7	Mikael Jonzon, Mfk Skvadern	164

A1 sen

1	Leif Ericsson, Härnösands Msk	769
2	Gusten Björk, Östersunds Mfk	541
3	Håkan Andersson, Mfk Skvadern	454
4	Kjell-Å Jonsson, Östersunds Mfk	453
5	Jan Bohman, Härnösands Msk	371
6	Hans Eklund, Härnösands Msk	288

F1A sen + en jun

1	Micael Borell, Östersunds Mfk	864
2	Hans Eklund, Härnösands Msk	844
3	Håkan Nilsson, Östersunds Mfk	653
4	Per Sjölund, Härnösands Msk	651
5	Dan Björk, Östersunds Mfk	J 565
6	Jan Bohman, Härnösands Msk	559
7	Gusten Björk, Östersunds Mfk	475
8	Håkan Andersson, Mfk Skvadern	395

Härnösands Msk tackar både tävlande, tidtagare och andra som var med och hjälpte till och hoppas på återseende 1980.

Väder:

De tre första perioderna 0-2 m/sek SV-vind. Senare övergick vinden till syd 4-6 m/sek. Hela dagen lyste solen och temperaturen var ca +4°C.

Östersunds MFK Z-52  
MFK Skvadern Y-58  
Härnösands Msk Y-100

MFK Skvaderns Vintertävling 10-11/3 1979

1	Trygve Ruud, MFK Skvadern	2866,8
2	Torsten Jonsson, Östersunds MFK	2460,0
3	Hans Björkqvist, Östersunds MFK	2407,1
4	Lennart Sundell, MFK Skvadern	2282,6
5	Björn Larsson, MFK Skvadern	2249,6
6	Bo Wengfeldt, Östersunds MFK	2249,4
7	Bengt Lundgren, Säffle MFK	2186,7
8	Jan Levander, Örnköldsviks RFK	2048,1
9	Mats Lindh, Säffle MFK	J 2027,9
10	Ove Sparrman, Östersunds MFK	1946,7
11	Kjell Norelius, Säffle MFK	1917,4
12	Göran Westerfors, Härnösands Msk	1877,6
13	Ove Westin, Örnköldsviks RFK	1764,0
14	Bengt Nordin, Härnösands Msk	1748,1
15	Leif Lundqvist, Östersunds MFK	1743,2
16	Lars Pekkala, Örnköldsviks RFK	1741,5
17	Anders Block, MFK Flygarna	J 1716,6
18	Sigge Burland, Örnköldsviks RFK	1627,9
19	Bo Thorhuus, Östersunds MFK	1555,0
20	Håkan Lindqvist, Stockholms RFK	1505,0
21	Lennart Pettersson, MFK Flygarna	1439,5
22	Arvid Holmbom, MFK Skvadern	1355,9
23	Rickard Lidbom, MFK Flygarna	870,0
24	Kjell Hamberg, MFK Flygarna	813,5
25	Tommy Julander, MFK Flygarna	549,9

Vårvintertävlingen F3B-N 790421

Plats: Gråbo MFK's flygfäll

Arrangör: Gråbo MFK

1	Mats Lindh, Säffle MFK	J 3679,5
2	Tore Gustavsson, Lidköpings MFK	3468,9
3	Bengt Lundgren, Säffle MFK	3374,2
4	Torgny Karlsson, Blue Max Falk.	3204,7
5	Stefan Andersson, Kungsbacka MFK	3204,6
6	Mikael Gustavsson, Stockholm RFK	J 3174,1
7	Bo Nylund, Lidköpings MFK	3083,5
8	Håkan Lindqvist, Stockholms RFK	3018,2
9	Stig Sjöstedt, Lidköpings MFK	3010,6
10	Per Gunnar Wiklund, Ikaros Örebro	2991,8
11	Ove Fransson, RFK Micros	2970,9
12	Sven Gustafsson, Stockholms RFK	2962,9
13	Kent Karlsson, Lidköpings MFK	2959,7
14	Kjell-Åke Elofsson Tibro RC-klubb	2883,8
15	Ulf Persson Säffle MFK	2872,0
16	Lars Qvist, Kungsbacka MFK	2858,6
17	Ernst Börjesson, Ikaros Örebro	2699,1
18	Kjell Lindqvist, Alingsås MFK	2698,6
19	Åke Gustavsson, Kungsbacka MFK	2637,8
20	Gunde Karlsson, Blue Max Falköping	2609,5
21	Lennart Johansson, Ikaros Örebro	2603,7
22	Freddy Dahlstrand, Alingsås MFK	2583,5
23	Peter Wihlborg, Stockholms RFK	2495,6
24	Kjell Norelius, Säffle MFK	2464,0
25	Nils Östergren, Ikaros Örebro	2342,9
26	Per Nyberg, Ikaros Örebro	2237,0
27	Sture Björn, Lidköpings MFK	2234,7
28	Magnus Johansson, Ikaros Örebro	J 2231,9
29	Antero Hurlin, Bergnästets MFK	2192,3
30	Bo Samuelsson, Djursholms MFK	2071,0
31	Torvald Ahlberg, Lidköpings MFK	1945,6
32	Lennart Blomdahl, Herrljunga MFK	1740,4
33	Thomas Kärnbäck, Kungsbacka MFK	1703,6
34	Sylve Weijner, Herrljunga MFK	1306,5
35	Stefan Engberg, Djursholms MFK	1140,0
36	Johan Skogster, Djursholms MFK	637,5

Lag

1	Stockholms RFK	9155,2
2	Djursholms MFK	3848,5

Axvallträffen 22 april 1979

F1A

1	Lasse Larsson, AKMG	900
2	Per Gvarnström, Fladderhusen	890
3	Kjell Magnusson, Uppsala	840
4	Jan-Erik Andersson, AKM	825
5	Mikael Pettersson, Nimbus Kumla	823
6	Svein Larsen, Norge	821
7	Bron Eimar, Solna	816
8	Håkan Nilsson, Östersund	790
9	Per-Anne Svensson, Uppsala	790
10	Gösta Franzén, Uppsala	757
11	Bengt Wendel, Fagersta	734
12	Anders Persson, AKM	730
13	Bengt Lindqvist, Sigluna	717
14	Thomas Ekendahl, Eskilstuna	664
15	Agne Hammar, Solna	654
16	Björn Hansen, Norge	610
17	Börje Johnson, Gamen	604
18	Aile Klungrehaug, Norge	587
19	Nils Wallentin, AKMG	584
20	Lars Höwing, Gråbo	526
21	Lars-G Olofsson, AKMG	566
22	Bo Jansson, Linköping	415
23	Bo Hallgren, Gamen	353

24	Holger Sundberg, Uppsala	293
25	Åke Fernstedt, Uppsala	290
26	Sören Eriksson, Superflyg, Jönköping	238
27	Olle Blomberg, Nimbus Kumla	187
28	Ove Pettersson, Fagersta	131
29	Leif Lundberg, Superflyg, Jönköping	52

F1A jun

1	Fredrik Hallgren, Gamen	834
2	Thomas Weber, Solna	711
3	Jan Franzén, Uppsala	709
4	Thomas Hammar, Solna	581
5	Olle Österholm, Eskilstuna	526
6	Jan Backman, Eskilstuna	517
7	Per Wittsäter, Gamen	159
8	Per Gustavsson, Uppsala	116
9	Björn Larsson, Nimbus Kumla	97

A1 - 13 år

1	Ulrika Höwing, Gråbo	382+124
2	Björn Gustavsson, Fladderhusen	382+20
3	Per Gustavsson, Uppsala	286
4	Stefan Larsson, AKMG	120
5	Mats Ahlund, Uppsala	42

A1 - 14-18 år

1	Stefan Gustavsson, Fladderhusen	661
2	Thomas Dahlström, Nimbus, Kumla	605
3	Lars Karlsson, Nimbus Kumla	567
4	Mats Höwing, Gråbo	510
5	Lars Grönholm, Nimbus Kumla	454
6	Mats Eriksson, Superflyg Jönköping	347
7	Jyrki Laine, Eskilstuna	210
8	Johan Wahlsten, Eskilstuna	196
9	Torbjörn Larsson, Superflyg Jönköping	177
10	Magnus Holke, Superflyg Jönköping	130
11	Kent Lundberg, Superflyg Jönköping	47

F1B

1	Thomas Dahlström, Nimbus Kumla	J 900
2	Lennart Hansson, AKM	871
3	Lars Lindén, Nimbus Kumla	J 850
4	Bengt-Olof Törnqvist, Fagersta	845
5	Lennart Flodström, AKMG	787
6	Knut Andersson, AKM	758
7	Björn Söderström, Solna	747
8	Jan Zetterdahl, Solna	740
9	Bron Eimar, Solna	712
10	Johan Åkerman, Uppsala	J 663
11	Olof Nerud, AKM	644
12	Per Wittsäter, Gamen	70

F1C

1	Gerald Bohman, Solna	900
2	Ulf Carlsson, AKMG	894
3	Hans Lindholm, Västerås	884
4	Eddy Astfeldt, Eskilstuna	823
5	Lars-Gunnar Lindblad, Eskilstuna	745
6	Lars Åhman, Gamen	645
7	Lars Karlsson, Gamen	510
8	Gunnar Ågren, Uppsala	499

Stora Vintertävlingen 1 april 1979 i Östersund

F1A jun

1	Thomas Weber, Solna Msk	873
2	Per Wittsäter, Gamen	779
3	Jan Johansson, Solna Msk	766
4	Patrick Fröjd, Östersunds MFK	751
5	Fredrik Hallgren, Gamen	717
6	Peter Björklund, Solna Msk	696
7	Dan Björk, Östersunds MFK	645
8	Stefan Lagerkvist, Solna Msk	568
9	Stephan Björklund, Solna Msk	297

F1A sen

1	Inge Sundstedt, Borlänge Msk	900+240
2	Håkan Broberg, Borlänge Msk	900+90
3	Håkan Nilsson, Östersunds MFK	861
4	Per Sjölund, Härnösands Msk	841
5	Gunnar Holm, Solna Msk	832
6	Holger Sundberg, Uppsala FK	815
7	Mikael Borell, Östersunds MFK	794
8	Hans Eklund, Härnösands Msk	775
9	Agne Hammar, Solna Msk	764
10	Per Digrell, Solna Msk	762
11	Håkan Andersson, MFK Skvadern	723
12	Gusten Björk, Östersunds MFK	713
13	Arne Berglin, Östersunds MFK	709
14	Bo Hallgren, Gamen	678
15	Ingvar Fröjd, Östersunds MFK	364

F1B sen + 1 jun

1	Jan Zetterdahl, Solna Msk	865
2	Mats Jansson, Solna Msk	J 710
3	Hans Eklund, Härnösands Msk	627
4	Leif Ericsson, Härnösands Msk	624
5	Sture Johansson, Solna Msk	615
6	Lena Johansson, Solna Msk	614

F1C sen + 1 jun

1	Gerald Bohman, Solna Msk	900
2	Lars Åhman, Gamen	881
3	Hans Lindholm	850
4	Lars Karlsson, Gamen	291
5	Dag Forssen, Gamen	J 108

Lag 2 klasserna

1	Solna lag 1	2597
	Gunnar Holm, Jan Zetterdahl, Gerald Bohman	
2	Östersunds lag 1	2368
	Håkan Nilsson, Mikael Borell, Gusten Björk	
3	Solna lag 2	2337
	Agne Hammar, Thomas Weber, Mats Jansson	

7 Solna lag 3 2030  
 Peter Björklund, Stephan Lagerkvist, Jan Johansson  
 8 Solna Lag 4 2001  
 Lena Johansson, Sture Johansson, Per Dignell

Östersunds modellflygklubb tackar alla tävlande, tidtagare och andra som var med och gjorde tävlingen lyckad.

Östersunds MFK

Lilla Vintertävlingen 31 mars 1979 i Östersund

A1 jun

1 Bengt Persson, Östersunds MFK	661
2 Dan Björk, Östersunds MFK	568
3 Lennart Pettersson, Östersunds MFK	520
4 Mikael Holmbom, MFK Skvadern	519
5 Anders Ericsson, MFK Skvadern	489
6 Stephan Björklund, Solna MSK	415
7 Robert Ericsson, MFK Skvadern	389
8 Robert Nääs, MFK Skvadern	360
9 Peter Björklund, Solna MSK	331

A1 sen

1 Gusten Björk, Östersunds MFK	676
2 Hans Eklund, Härnösands MSK	612
3 Agne Hammar, Solna MSK	544
4 Håkan Nilsson, Östersunds MFK	534
5 Leif Ericsson, Härnösands MSK	508
6 Håkan Andersson, MFK Skvadern	487
7 Kjell-Åke Jonsson, Östersunds MFK	487
8 Bo Hallgren, Gamen	481
9 Arne Berglin, Östersunds MFK	375

BI sen + 1 jun

1 Sture Johansson, Solna MSK	593
2 Mats Jansson, Solna	525
3 Jan Zetterdahl, Solna MSK	464
4 Inger Johansson, Solna MSK	460
5 Lena Johansson, Solna MSK	366
6 Helge Wannberg, Motvind	190

CI sen

1 Gerald Bohman, Solna MSK	715+136
2 Gunnar Holm, Solna MSK	715+81
3 Jan Zetterdahl, Solna MSK	504
4 Håkan Nilsson, Östersunds MFK	392
5 Mikael Borell, Östersunds MFK	56
6 Lars Björklund, Solna MSK	21

FIG sen

1 Helge Wannberg, Motvind	108
---------------------------	-----

HKG sen + 1 jun

1 Leif Ericsson, Härnösands MSK	300
2 Gunnar Holm, Solna MSK	237
3 Dan Björk, Östersunds MFK	236

Lag I-klasserna

1 Solna lag I	1934
Gerald Boman, Gunnar Holm, Jan Zetterdahl	
2 Solna lag 2	1662
Sture Johansson, Mats Jansson, Agne Hammar	
3 Östersunds lag I	1585
Arne Berglin, Gusten Björk, Håkan Nilsson	

Östersunds modellflygklubb tackar alla tävlande, tidtagare och andra som var med och gjorde tävlingen lyckad.

Östersunds MFK

Linflygtävlingen i Västerås 1979-05-13

F2B

1 Ove Andersson, Västerås FK	3951
2 Åke Nysiröm, Vallentuna MFK	3342
3 Erik Huss, Skara LFK	3234
4 Mikael Olsson, Skara LFK	2564
5 Lars Eriksson, Västra Gästrike	1452

Semistunt

1 Jan Bjernby, Kungsbacka MFK	1449
2 Lennart Magnusson, MFK Red Baron	1140
3 Hans Mittler, MFK Red Baron	1120
4 Willy Blom, MFK Red Baron	1108
5 Thomas Pettersson, Västerås FK	430
6 Peter Holiner, MFK Red Baron	414
7 Manolin Vallez, MFK Red Baron	62

F2D

1 Per Stjärnesund, Västerås FK	
2 Mikael Olsson, Skara LFK	
3 Erik Huss, Skara LFK	
4 Bengt-Åke Fällgren, Oxelösunds MFK	
5 Jörgen Finn, Jakobsbergs MFK	
6 Tor-Björn Panzar, Vänersborgs MK	
7 Göran Fällgren, Oxelösunds MFK	
8 Pavel Fröberg, Väsbys MFK	
9 Toni Schmidinger, Västerås FK	
10 Håkan Östman, Väsbys MFK	
11 Mikael Brorsson, Väsbys MFK	
12 Gert Guldbrand, Vänersborgs MK	
13 Björn Regnström, Vänersborgs MK	
15 Leif Göransson, Väsbys MFK	
16 Johan Sandström, Västerås FK	

Vårtävlingen 1979

Team-Race

1 Andersson/Larsson, Galax	7,59
2 Axtilius/Samuelsson, Galax	8,26
3 Pontan/Winkler, Handen	8,51
4 Bengtsar/Böhlén, Vänersborg	4,18
5 Gustavsson/Härne, Solna	4,20
6 Carlsson-Hessellvall, Solna	4,25
7 Ohlsson/Williamsson, ÖSFK	5,19
8 Appring/Nygren, Solna	53 v
9 Sandström/Stjärnesund, Västerås	23 v

Good-Year

1 Sandström, Västerås	10,42
2 Bengtsar, Vänersborg	105 v
3 Hovmark, ÖSFK	disk
4 Finn, Jakobsberg	disk

Combat

1 Östman, Väsbys	
2 Finn, Jakobsberg	
3 Hovmark, ÖSFK	
4 Brorsson, Väsbys	
5 Fällgren, Oxelösund	
6 Sjöblom, Jakobsberg	
7 Hovmark, ÖSFK	

Västskusträffen -79 F2B

Stunt Int:

1 Ove Andersson, Västerås	3458 p
2 Åke Nyström, Vallentuna	3161
3 Leif Mortensen, Aalborg	2527
4 Johannes Torhaug, Aalborg	2492
5 John Annizböll, Aalborg	2016
6 K-E Börjesson, Kungsbacka	1910

Semistunt:

1 Ulf Selstam, Gråbo	1568 p
2 Ingolf Jonsson, Kungsbacka	1528
3 Claes Jansson, Kungsbacka	1222
4 Ulf Palm, Kungsbacka	1081
55 Carsten Torhaug, Aalborg	1025
6 Jan Bernisson, AKMG	996
7 Jan Bjernby, Kungsbacka	736
8 Ronnie Isacson, Gråbo	700
9 Anders Lundgren, Gråbo	585
10 Thomas Pettersson, Västerås	478
11 Johan Rasmussen, Vallentuna	352
12 Hans Öhlund, AKMG	327
13 Lennart Helje, Vallentuna	251
14 Håkan Littke, Vallentuna	36.

Solstadspokalen Combat 5 maj 1979

1 Björn Regnström, Vänersborg	
2 Erik Huss, Skara	
3 Ingemar Larsson, Vänersborg	
4 Håkan Östman, Väsbys	
5 John Sandström, Västerås	
6 Jörgen Finn, Jakobsberg	
7 Mats Franke, Karlstad	
8 Per Stjärnesund, Västerås	
9 Göran Fällgren, Oxelösund	
10 Mikael Olsson, Skara	
11 Anders Pettersson, Karlstad	
12 Bengt-Åke Fällgren, Oxelösund	
13 Paul Fröberg, Väsbys	
14 Torbjörn Pantzar, Vänersborg	
15 Mats Franzen, Karlstad	
16 Mikael Brorsson, Väsbys	
17 Gert Guldbrandt, Vänersborg	

LT-Hobby-trofén

F3F

1 Anders Rättzén, L-22	3919
2 Leif Stén, L-20	3837
3 Staffan Kuuse, P-71	J 3762
4 John Knudsen, M-130	3588
5 Pär Bergkvist, M-130	3535
6 Jan Carlsson, M-8	3506
7 Christer Gillgren, A302	3481
8 Peter Blomdahl, M-15	J 3450
9 Kjell-Åke Elofsson, R-149	3439
10 Lennart Olsson, M-15	3433
11 Kurt Lennå, N-2	3352
12 Anders Robertsson, M-159	3326
13 Håkan Svennesson, L-20	3306
14 Bertil Gustavsson, M-130	3266
15 Kaj Malmkvist, M-158	3206
16 Lars Strannegård, P-71	3152
17 Rolf Hansson, M-130	3077
18 Mats Johansson, L-22	J 2905
19 Thomas Malmberg, M-130	2950
20 Jörgen Davidsson, M-130	2926
21 Rune Berglund, M-130	2858
22 Tommie Fröjd, L-20	2804
23 Thomas Wenzel, N-33	J 2697
24 Måns Henningsson, M-15	J 2669
25 Göran Elmir, M-158	2323
26 Sven-Åke Larsson, R-150	1635
27 Mikael Knudsen, M-130	J 1279
28 Max Wictor, M-158	626
29 Bo Andersson, M-130	563
30 Ulf Henningsson, M-15	0

Solnas Pokal -79

F2C - Team Racing

1 B-O Samuelsson/K Axtilius, Galax	8,12,6
2 J Gustavsson/G Härne, Solna	8,51,2
3 M Böhlén/G Bengtsar, Vänersb.	Disk
4 U Larsson/H Andersson	
5 B-O Samuelsson/R Carlsson, Galax/Solna	
6 M Böhlén/A Appring, Vänersb/Solna	
7 S Pontan/B Winkler, Handen	
8 P Stjärnesund/J Sandström, Västerås	
9 B Williamsson/L Olsson, ÖSFK	

Good-Year

1 Per Stjärnesund, Västerås	9,59,6
2 Gösta Bengtsar, Vänersborg	10,53,6
3 Fällgren Göran, ÖMFK	11,13,4
4 Magnus Borg, Handen	J
5 Gunnar Hovmark, ÖSFK	

F2A - Speed

1 Jan Rosengren, Solna	192,6
Nils Björk, Solna	--
Ove Kjellberg, Solna	--

SLM:s A1 - B1 Cup 1979-05-30

A1

1 Roland Bohman, Solna MSK	330
2 Anette Jarleman, Solna MSK	299
3 Patrik Jarleman, Solna MSK	287
4 Konsta Lyhnakis, Solna MSK	277
5 Håkan Bohman, Solna MSK	266
6 Tomas Hammar, Solna MSK	247
7 Henrik Källmodin, Solna MSK	227
8 Stefan Mellberg, Metrom	115
9 Veronica Ärligh, Metrom	13

BI

1 Madeleine Ärligh, Metrom	256
2 Henrik Källmodin, Solna MSK	18

NOLA-TROFÉN 1979-05-26/27

F3B-N

1 Lennart Sundell, Skvadern	5379,0
2 Trygve Ruud, Skvadern	5291,3
3 Ove Vestin, ÖRFK	4909,5
4 Lennart Johansson, Ikaros	4906,1
5 Alf Söderholm, Ludvika FK	4776,4
6 Bengt Johansson, Ludvika FK	4746,4
7 Björn Larsson, Skvadern	4703,8
8 Torsten Jonsson, Östersunds MFK	4674,0
9 Bo Wengfelt, Östersunds MFK	4534,7
10 Magnus Johansson, Ikaros	4488,9
11 Bo Svensson, ÖRFK	4452,6
12 Ernst Börjesson, Ikaros	4428,3
13 Per Nyberg, Ikaros	4377,5
14 Jan Levander, ÖRFK	4368,2
15 S-E Holmfelt, Flygarna	4185,3
16 Hans Jenegård, ÖRFK	4158,9
17 Lars Pekala, ÖRFK	3981,3
18 Bengt Nordin, Härnösands MSK	3975,5
19 Sören Sundström, Sollefteå	3928,0
20 Hans Björkvist, Östersunds MFK	3920,8
21 Kenneth Nyberg, ÖRFK	3887,9
22 Sören Sellin, Sollefteå	3875,4
23 Kjell Fagerlund, Flygarna	3577,0
24 P G Viklund, Ikaros	3870,6
25 Tommy Julander, Flygarna	3671,2
26 Yliger, Fjällsjö MFK	3530,1
27 Bo Sundberg, Skvadern	3273,6
28 Krister Malmesäter, Flygarna	3008,4
29 Anders Block, Flygarna	2658,2
30 G A Pettersson, Sollefteå	2028,2
31 Sigge Burland, ÖRFK	1605,4
32 Rickard Lidblom, Flygarna	1561,5
33 Kjell Hamberg, Flygarna	757,5

Solna MSK:s VÅRETTA 1979-05-19

A1 Jun yngre

1 Henrik Nedlich, Solna MSK	381
2 Konsta Lyhnacia, Solna	354
3 Johan Sannerö, Uppsala FK	353
4 Patrik Jarleman, Solna MSK	153
5 Per Bergfeldt, Solna MSK	149
6 Per Cassel, Täby	73
7 Fredrik Nilsson, Täby	50

A1 Jun äldre

1 Thomas Hammar, Solna MSK	409
2 Karin Ågren, Uppsala FK	285
3 Anette Jarleman, Solna MSK	235
4 Lars Dahlström, Uppsala FK	215
5 Thomas Tränkner, Täby	197
6 Anders Söderbäck, Solna MSK	64
7 Johan Åkerman, Uppsala FK	45

A1 Sen

1 Åke Fernstedt, Uppsala FK	420
2 Gunnar Ågren, Uppsala FK	362
3 Lars Westfeldt, Täby	296
4 Bo Hallgren, Gamen	225
5 Agne Hammar, Solna MSK	125
6 Birgitta Holm, Waxholm,	111

BI Jun och Sen

1 Lena Johansson, Solna MSK	379
2 Mats Jansson, Solna MSK	357
3 Jan Zetterdahl, Solna MSK	244

C1 Jun

1 Stefan Lagerqvist, Solna MSK	8
--------------------------------	---

C1 Sen

1 Lars Karlsson, Gamen	291
2 Lars Westfeldt, Täby	73

Knarren Jun

1 Bjärne Wendle, Uppsala FK	153
2 Thomas Weber, Solna MSK	151
3 Staffan Bjärle, Vallentuna	131
4 Konsta Lyhnakis, Solna MSK	130
5 Pia Westman, Solna MSK	123

Knarren Sen

1 Gösta Franzén, Uppsala FK	256
2 Bo Hallgren, Gamen	194
3 Åke Fernstedt, Uppsala FK	

HKG Jun

1 Håkan Polanik, Uppsala FK	216
2 Jan Franzén, Uppsala FK	199
3 Magnus Nordqvist, Solna MSK	142
4 Johan Åkerman, Uppsala FK	129
5 Thomas Weber, Solna MSK	127
6 Magnus Stiern, Solna MSK	90
7 Henrik Nedlich, Solna MSK	7

HKG Sen

1 Agne Hammar, Solna MSK	144
--------------------------	-----

Lag	
1 Uppsala FK	1058
Johan Sannerö, Åke Fernstedt, Karin Ågren.	
2 Solna MSK lag I	861
Lena Johansson, Mats Jansson, Agne Hammar.	
3 Solna MSK lag II	717
Thomas Hammar, Anders Söderbäck, Jan Zetterdahl,	
4 Gamen	710
Bo Hallgren, L Karlsson	

Uppsala Flygklubb Majtävlning 6 maj 1979

A1 yngre Jun 19 anm.

1 Per Persson, Norberg	600
2 Magnus Sundstedt, Borlänge	544
3 Johan Sannerö, UFK	539
4 Per-Erik Olsson, Norberg	528
5 Peter Björklund, Solna	508
6 Ola Karlsson, Norberg	402
7 Krister Lindblad, Eskilstuna	392
8 Jöran Öberg, Norberg	391
9 Per Gustafsson, UFK	388
10 Stefan Björklund, Solna	349
11 Jonas Frid, Eskilstuna	346
12 Henrik Nedfish, Solna	340
13 Krister Vainionpää, Norberg	320
14 Tommy Samuelsson, Gamen	280
15 Stefan Olsson, Norberg	273
16 Bjarne Wendle, UFK	229
17 Mats Bagge, Gamen	209
18 Anders Piirhonen, Norberg	142
19 Konstantinos Lyhnakis, Solna	120

A1 äldre Jun 14 anm.

1 Lars Lindén, Nimbus	761
2 Tomas Dahlström, Nimbus	755
3 Tomas Tränkner, Täby	681
4 Jan-Erik Eklund, Härnösand	667
5 Lars Dahlström, UFK	642
6 Anders Olsson, Norberg	621
7 Kjell Strömberg, Waxholm	618
8 Lars-Erik Larsson, Västerdalarna	601
9 Mikael Holmbom, Skvadern	570
10 Peter Petersson, Ikaros	511
11 Magnus Appelgren, UFK	465
12 Johan Lindqvist, Sigtuna	458
13 J Wahlsten, Eskilstuna	268

F1A Jun 21 anm.

1 Jan Franzén, UFK	898
2 Patrick Fröjd, Östersund	827
3 Olle Österholm, Eskilstuna	826
4 Per Willsäter, Gamen	814
5 Jan Backman, Eskilstuna	757
6 Per Holm, Waxholm	754
7 Tomas Hammar, Solna	754
8 Per Munters, Västerdalarna	734
9 Tomas Weber, Solna	725
10 Peter Tigér, Eskilstuna	714
11 Mats Sterner, Solna	594
12 Ralf Sars, Waxholm	561
13 Karin Ågren, UFK	538
14 Stefan Björklund, Solna	505
15 Jon Enggård, Solna	415
16 Jan Johansson, Solna	415
17 Peter Björklund, Solna	360
18 Per Gustafsson, UFK	280
19 Jyrki Laine, Eskilstuna	242

F1A Sen 43 anm.

1 Håkan Broberg, Borlänge	900+240+300+360
	+360+360+341
2 Per Qvarnström, Fladdermsen	900+240+300+360
	+360+360+297
3 Mats Rosling, UFK	900+240+300+360
	+360+360+246
4 Torsten Eriksson, UFK	900+240+300+360
	+360+360+231
5 Anders Persson, AKM	900+240+300+360
	+360+360+187
6 Bengt Wendel, Fagersta	900+240+300+360
	+360+357
7 Sven Berglund, Västerdal.	900+240+300+360
	+183
8 Gösta Franzén, UFK	900+240+300+343
9 Kjell Magnusson, UFK	900+240+300+195
10 Inge Sundstedt, Borlänge	900+240+300+161
11 Håkan Andersson, Skvadern	894
12 Holger Sundberg, UFK	868
13 Mikael Borell, Östersund	862
14 Gunnar Holm, Solna	846
15 Håkan Nilsson, Östersund	826
16 Göran Larsson, Fagersta	815
17 Peter Wanngård, Solna	810
18 Per-Anne Svensson, UFK	807
19 Bengt Johansson, Axvallå	795
20 Tomas Ekendahl, Eskilstuna	791
21 Bror Eimar, Solna	784
22 Bo Hallgren, Gamen	775
23 Kjell Dalsheim, Västerdalarna	773
24 Jan Lindqvist, Sigtuna	763
25 Per Sjölund, Härnösand	732
26 Hans Eklund, Härnösand	720
27 Olle Sandahl, Mysingen	696
28 Larentz Björklund, Täby	694
29 Rune Liljgren, Täby	694
30 Gösta Rask, Waxholm	682
Sören Nilsson, Västerdalarna	682
32 Bengt Lindqvist, Sigtuna	681
33 Ove Petersson, Fagersta	640
34 Börje Jonsson, Gamen	627
35 Roland Frid, Eskilstuna	583
36 Ola Andersson, Västerdalarna	578
37 Per Björklund, Täby	467
38 Birgitta Holm, Waxholm	399
39 Tomas Alm, Eskilstuna	191
40 Agne Hammar, Solna	180

F1B Jun 5 anm.

1 Tomas Dahlström, Nimbus	849
2 Per Willsäter, Gamen	835
3 Mats Jansson, Solna	795
4 Johan Åkerman, UFK	743
5 Jan Johansson, solna	415

F1B Sen 16 anm.

1 Bror Eimar, Solna	900
2 Jan Zetterdahl, Solna	839
3 Sture Johansson, Solna	800
4 Lennart Backman, Eskilstuna	794
5 Bengt-Olov Törnkvist, Fagersta	787
6 Björn Söderström, Solna	755
7 Sven-Olov Lindén, Nimbus	744
8 Karl-Erik Widell, Gamen	710
9 Bengt Blomberg, Gamen	686
10 Leif Eriksson, Härnösand	620
11 Johan Bagge, Gamen	522
12 Peter Wanngård, Solna	180

F1C 13 anm.

1 Lars Åhman, Gamen	897
2 Urban Nygren, Solna	875
3 Hans Lindholm, Västerås	817
4 Jan-Olle Åkesson, Fladdermsen	847
5 Gerald Bohman, Solna	841
6 Lars Karlsson, Gamen	816
7 Lars-Gunnar Lindblad, Eskilstuna	811
8 Tore Hedqvist, Eskilstuna	808
9 Eddy Asjfeldt, Eskilstuna	803
10 Gunnar Ågren, UFK	744
11 Anders Enström, Härnösand	557
12 Dag Forssén, Gamen	11

LAGtävlning

1 Uppsala 2	2700
F1A Torsten Eriksson	900
F1A Mats Rosling	900
F1A Kjell Magnusson	900
2 Solna 1	2585
F1A Gunnar Holm	846
F1B Bror Eimar	900
F1B Jan Zetterdahl	839
3 Uppsala 1	2575
F1A Gösta Franzén	900
F1A Per-Anne Svensson	807
F1A Holger Sundberg	868
4 Östersund,	2515
F1A Mikael Borell	862
F1A Håkan Nilsson	826
F1C Patrick Fröjd	827
5 Gamen 1	2423
F1C Lars Karlsson	816
F1C Lars Åhman	897
F1B Karl-Erik Widell	710
6 Eskilstuna	2331
F1A Tomas Ekendahl	791
F1A Olle Österholm	826
F1A Peter Tigér	714
7 Gamen 2	2148
F1B Per Willsäter	835
F1B Bengt Blomberg	686
F1A Börje Jonsson	627
8 Solna 2	2056
F1A Jan Johansson	415
F1B Sture Johansson	800
F1C Gerald Bohman	841
9 Uppsala 3	2029
F1A Jan Franzén	898
F1B Johan Åkerman	743
F1A Per Gustafsson	388
10 Härnösand	2009
F1A Per Sjölund	732
F1B Hans Eklund	720
F1C Anders Enström	557
11 Gamen 3	1308
F1A Bo Hallgren	775
F1B Johan Bagge	522
F1C Dag Forssén	11

Den slutliga Landslagsligan efter UT 1979

F3B-N

1 Tore Gustavsson, Lidköpings MFK	169 p
2 Sven Gustavsson, Stockholms RFK	149
3 Mats Lindh, Säffle FK, MFS	J 146
4 Björn Larsson, MFK Skvadern	140
5 Tryggve Ruud, MFK Skvadern	134
6 Torsten Jonsson, Östersunds MFK	127
7 Bengt Johansson, Ludvika RFK	127
8 Ernsi Börjesson, RFK Ikaros	126
9 Mikael Gustavsson, Stockholms RFK	J 122
10 Håkan Lindqvist, Stockholms RFK	120
11 Bo Nylund, Lidköpings MFK	110
12 Lennart Johansson, RFK Ikaros	106
13 Bengt Nordin, Härnösands MSK	105
14 Bengt Lundgren, Säffle FK, MFS	104
15 Magnus Johansson, RFK Ikaros	J 28

UT 19-20 maj i Östersund

F3B-N

1 Tore Gustavsson, R11	6584,2
2 Tryggve Ruud, Y58	6428,5
3 Björn Larsson, Y58	6289,9
4 Mats Lindh, S236	J 5973,5
5 Ernst Börjesson, T63	5922,9
6 Torsten Jonsson, Z52	5836,6
7 Sven Gustavsson, A28	5759,5
8 Bengt Johansson, W67	5525,3

9 Håkan Lindqvist, A28	5463,3
10 Mikael Gustavsson, A28	J 5411,8
11 Lennart Johansson, T63	5204,3
12 Bengt Lundgren, S236	5051,4
13 Bo Nylund, R11	4947,0
14 Magnus Johansson, T63	J 3627,0
15 Bengt Nordin, Y100	3210,6

UT 1979

F1A

1 Mats Rosling, Uppsala	J 1232
2 Per Qvarnström, Fladdermsen	1191
3 Per Sjölund, Härnösand	1188
4 Kjell Magnusson, Uppsala	1133
5 Mikael Borell, Östersund	1130
6 Gunnar Holm, Solna	1128
7 Lars-G Olofsson, AKMG ffi	1114
8 Nils-O Gustafsson, Axvallå ffi	1106
9 Bror Eimar, Solna	1076
10 Holger Sundberg, Uppsala	1064
11 Håkan Nilsson, Östersund	1054
12 Inge Sundstedt, Borlänge	1028
13 Lasse Larsson, AKMG ffi	1016
14 Olle Sandahl, Mysingen	1006
15 Björn Söderström, Solna	899
16 Jan Franzén, Uppsala	J 893
17 Jan Backman, Eskilstuna	J 870
18 Fredrik Hallgren, Gamen	J 789
19 Ulf Sälde, Axvallå ffi	J 733
20 Torsten Eriksson, Uppsala	604
21 Per-A Svensson, Uppsala	539
22 Gösta Franzén, Uppsala	457
23 Olle Österholm, Eskilstuna	244
24 Bo Jansson, Linköping	83

F1B

1 Bror Eimar, Solna	1150
2 Lennart Hansson, Malmö	1117
3 Jan Zetterdahl, Solna	1103
4 Anders Håkansson, Malmö	1058
5 Lennart Flodström, AKMG ffi	1044
6 Knut Andersson, Malmö	989
7 Johan Åkerman, Uppsala	J 985
8 Mats Jansson, Solna	J 901
9 Jan Johansson, Solna	J 487
10 Lars Linden, Örebro	J 449
11 Björn Söderström, Solna	362

F1C

1 Gerald Boman, Solna	1260
2 Anders Enström, Härnösand	1257
3 Ulf Carlsson, AKMG ffi	1215
4 Jan-O Åkesson, Fladdermsen	1192
5 Hans Lindholm, Västerås	1191
6 Gunnar Ågren, Uppsala	910
7 Lars-G Lindblad, Eskilstuna	653
8 Eddy Asjfeldt, Eskilstuna	263
9 Dag Forsen, Gamen	J 12

Norrlands VT-DM 1979

Datum: 5-6 maj

Plats: Kramfors Flygplats

Väder: Temperatur ca 5-7 grader C, Vind 4-9m/slek

Moln ca 50 % Låg termikaktivitet.

1 Mats Lindh, Säffle Mfk	J 5278,9
2 B Lundgren, Säffle Mfk	4976,7
3 S Gustavsson, Stockholm, Rfk	4960,5
4 T Ruud, Mfk Skvadern	4821,2
5 L Sundell, Mfk Skvadern	4760,8
6 B Larsson, Mfk Skvadern	4690,2
7 H Björkvist, Östersunds Mfk	4485,9
8 H Jenegård, Örnköldsvik	4349,0
9 B Johansson, Ludvika Fk	4215,2
10 J Levander, Örnköldsvik	4168,7
11 T Jonsson, Östersunds Mfk	4112,8
12 B Svensson, Örnköldsvik	3988,0
13 B Wengfelt, Östersunds Mfk	3965,5
14 A Söderholm, Ludvika Fk	3940,3
15 S Sundström, Sollefteå Rfk	3917,0
16 R Lidbom, Mfk Flygarna	3870,2
17 S Karlsson, Östersunds Mfk	3748,9
18 L Pekkala, Örnköldsvik	3739,5
19 M Gustavsson, Stockholm, RFK	J 3710,3
20 Kj Norelius, Säffle Mfk	3591,7
21 B Nordin, Härnösands Msk	3542,4
22 S Burland, Örnköldsvik	3513,5
23 T Julander, MFK Flygarna	3486,1
24 B Sundberg, Mfk Skvadern	3433,1
25 K Nyberg, Örnköldsvik	3347,0
26 O Westin, Örnköldsvik	3127,9
27 B Thorhuus, Öste:sunds Mfk	3049,7
28 G Petersson, Sollefteå Rfk	2983,6
29 S Fagerlund, Mfk Flygarna	2895,4
30 S E Holmfelt, Mfk Flygarna	2760,9
31 G Westerfors, Härnösands Msk	2514,9
32 S Selin, Sollefteå Rfk	2353,5
33 P G Ylvinger, Fjällsjö Rfk	2352,5
34 O Sparnman, Östers'nds Mfk	650,0
35 Kj Hamberg, Mfk Flygarna	457,5

RFK Ikaros värtävlning Nordic 28-29/4 1979

F3B-A

1 Mats Lindh, Säffle	J 3319,8
2 Tore Gustavsson, Lidköping	3312,0
3 Leif Jönsson, SRFK	3011,1
4 Stefan Andersson, Kungsbacka	2833,4
5 Sven Gustafsson, SRFK	2709,7
6 Bo Nylund, Lidköping	2677,2
7 Mikael Gustafsson, SRFK	J 2622,6
8 Nils Östergren, Ikaros	2615,8
9 Alf Söderholm, Ludvika	2610,0
10 Bengt Johansson, Ludvika	2609,0
11 Tryggve Ruud, Skvadern	2567,2
12 K-A Elofsson, Tibro	2563,7
13 Ulf Persson, Säffle	2557,0
14 Peter Wihlborg, SRFK	2532,3
15 Ernst Börjesson, Ikaros	2528,5

16 Bengt Lundgren, Säfte	2482,0
17 Bengt Nordin, Härnösand	2287,4
18 Magnus Johansson, Ikaros	J 2225,4
19 Lennart Johansson, Ikaros	2163,6
20 Håkan Lindkvist, SRFK	2121,0
21 Björn Larsson, Skvadern	2108,5
22 Bo Wengfeldt, Östersund	2058,1
23 Torngy Carlsson, Falköping	1923,5
24 Stig Sjöstedt, Lidköping	1900,0
25 Torbjörn Cederlund, Ikaros	1866,5
26 Torsten Jonsson, Östersund	1857,5
27 Kjell Norelius, Säfte	1816,0
28 Hans Björkqvist, Östersund	1793,5
29 Crister Cederlund, Ikaros	J 1785,3
30 Bo Samuelsson, Djursholm	1390,6
31 Agne Engman, Lidköping	1333,2
32 Stefan Engberg, Djursholm	1270,0
33 Lars Åke Ståa, Ikaros	872,8
34 N-E Rehnfors, SRFK	842,5
35 Johan Skogster, Djursholm	832,8
36 Sture Björn, Lidköping	01,6
37 Per Nyberg, Ikaros	556,7
38 P-G Wiklund, Ikaros	57,5
39 Antero Hurtig, Bergnäset	0,0

Lagtävling

1 Lidköping	7889,2
Tore Gustafsson, Bo Nylund, Stig Sjöstedt	
2 SRFK	7453,3
Håkan Lindkvist, Sven Gustavsson, Mikael Gustafsson	
3 VLM	6963,1
Tryggve Ruud, Björn Larsson, Bengt Nordin	
4 Östersund	5709,1
Torsten Jonsson, Hans Björkqvist, Bo Wengfeldt	
5 Djursholm	3493,1
Stefan Engberg, Bo Samuelsson, Johan Skogster	

Den slutliga landslagslistan efter UT

1 Anders Rättzén, L22	105
2 Jan Karlsson, M8	99
3 Staffan Kuuse, P71	91
4 John Knudsen, M130	85
5 Lennart Olsson, M15	78
6 Anders Robertsson, M158	76
7 Pär Bergqvist, M130	74
8 Lars Strannegård, P71	58
9 Christer Gillgren A302	57
10 Kaj Malmqvist, M158	52
11 Rolf Hansson, M130	43

Jun

1 Staffan Kuuse, P71
2 Peter Blomdahl, M15
3 Mats Johansson, L20
4 Thomas Wenzell, N33

Uttagna att representera Sverige vid Nordiska mästerskapen i F3F på Island 14-15 juli 1979.

Anders Rättzén	Lagledare	Lars Strannegård
Jan Karlsson		
John Knudsen		
Junior		
Staffan Kuuse		

UT F3F 26-27 maj i Ystad

1 Anders Rättzén, L22	3953
2 Staffan Kuuse, P71	3813
3 John Knudsen, M130	3639
4 Jan Karlsson, M8	3550
5 Pär Bergqvist, M130	3549
6 Christer Gillgren, A302	3495
7 Lennart Olsson, M15	3480
8 Anders Robertsson, M158	3326
9 Kaj Malmqvist, M158	3233
10 Lars Strannegård, P71	3195
11 Rolf Hansson, M130	3104

1 Staffan Kuuse, P71	J 3813
2 Peter Blomdahl, M15	J 3480
3 Mats Johansson, L20	J 2998
4 Tomas Wenzell, N33	J 2857

DM Friflyg 79.04.21 Stockholms län

A1 jun (under 13 år)	
1 Roland Bohman, Solna MSK	465
2 Stefan Björklund, Solna MSK	464
3 Peter Björklund, Solna MSK	447
4 Henrik Nedlich, Solna MSK	197
5 Per Werngren, Vallentuna MFK	126
6 Veronica Ärlig, MFK Metromerna	94

A1 jun (över 13 år)

1 Johan Lindqvist, Sigtuna MFK	466
2 Thomas Tränkner, Täby Sjöflygklubb	455
3 Anders Söderbäck, Solna MSK	430
4 Thomas Hammar, Solna MSK	311
5 Torbjörn Karlsson, MFK Metromerna	162
6 Tony Ekholm, Solna MSK	153

B1 jun

1 Madeleine Ärlig, MFK Metromerna	419
2 Mats Almlöf, MFK Metromerna	305

F1A Jun

1 Ronny Möller, MFK Metromerna	706
2 Peter Björklund, Solna MSK	596
3 Tomas Weber, Solna MSK	586
4 Ralf Sass, Waxholms MFK	523
5 Thomas Hammar, Solna MSK	520
6 Per Holm, Waxholms MFK	477
7 Henning Danielsson, Solna MSK	434
8 Stefan Björklund, Solna MSK	357
9 Tony Ekholm, Solna MSK	357
10 Jon Ånggård, Solna MSK	321
11 Jan Johansson, Solna MSK	71

HKG Jun

1 Johan Lindqvist, Sigtuna MFK	137
2 Henrik Nedlich, Solna MSK	56
3 Tomas Weber, Solna MSK	42
4 Madeleine Ärlig, MFK Metromerna	32

A1

1 Peter Wanggård, Solna MSK	651
2 Lars Westfeldt, Täby Sjöflygklubb	441
3 Agne Hammar, Solna MSK	426
4 Rune Liljegren, Täby Sjöflygklubb	329
5 Lennart Larsson, Solna MSK	98

B1

1 Jan Zetterdahl, Solna MSK	560
2 Peter Wanggård, Solna MSK	452
3 Alf Ärlig, MFK Metromerna	329
4 Inger Johansson, Solna MSK	254
5 Sture Johansson, Solna MSK	225

C1

1 Lennart Larsson, Solna MSK	749
2 Gerald Boman, Solna MSK	696
3 Lars Westfeldt, Täby Sjöflygklubb	641
4 Jan Zetterdahl, Solna MSK	524
5 Gunnar Holm, Solna MSK	368

HKG

1 Agne Hammar, Solna	226
2 Gunnar Holm, Solna	216
3 Bert Jonsson, Sigtuna MFK	124
4 Tomas Lindqvist, Sigtuna MFK	60

F1A

1 Gunnar Holm, Solna MSK	240+754
2 Per Digréll, Solna MSK	165+754
3 Birgitta Holm, Waxholms MFK	750
4 Agne Hammar, Solna MSK	679
5 Gösta Rask, Waxholms MFK	679
6 Peter Wanggård, Solna MSK	526
7 Per Björklund, Täby Sjöflygklubb	514
8 Lorentz Björklund, Täby Sjöflygklubb	511
9 Rune Liljegren, Täby Sjöflygklubb	452

F1B

1 Björn Söderström, Solna MSK	821
2 Sture Johansson, Solna MSK	793
3 Jan Zetterdahl, Solna MSK	687
4 Peter Wanggård, Solna MSK	617

Ällebergstävlingen 1979

1 Torngy Carlsson, Blue Max	1169
2 Olle Andersson, Kungsbacka	1166
3 Anders Rättzén, Bromölla	1162
4 P-G Viklund, Örebro	1156
5 Lars Ström, Gråbo	1135
6 Lars Johansson, Tibro	1100
7 Christer Sirestant, Skövde	1094
8 Agne Engman, Lidköping	1090
9 Alf Olsson, Gråbo	1087
10 Ingemar Nabbing, Kätilstorp	1078
11 Rune Johansson, Norrköping	1071
12 Crister Cederlund, Örebro	1060
13 K-Å Elofsson, Tibro	1054
14 Lennart Svensson, Gråbo	1054
15 Lennart Ablöv, Glanshammar	1052
16 Rune Espefall, Skövde	1047
17 Arne Lindberg, Skövde	1040
18 Bruno Schwabke, Kungsbacka	1036
19 Magnus Johansson, Örebro	995
20 Kenneth Sahlberg, Skövde	990
21 Gunnar Pettersson, Tibro	987
22 Stefan Andersson, Kungsbacka	987
23 Lasse Strannegård, Gråbo	965
24 Tomas Kårebäck, Kungsbacka	960
25 Lars-Ola Kierloft, Blue Max	953
26 Kent Karlsson, Lidköping	945
27 Torbjörn Cederlund, Örebro	944
28 Tommy Svensson, Finspång	941
29 Lars Qvist, Kungsbacka	938
30 Per-Olof Ånsberg, Gråbo	936
31 Gunder Carlsson, Blue Max	936
32 Börje Luthman, Degerfors	931
33 Ernst Börjesson, Örebro	926
34 Stig Björkqvist, Gråbo	923
35 Syvert Östrem, Finspång	898
36 Conny Johansson, Blue Max	898
37 Folke Johansson, Tidaholm	888
38 Uno Persson, Askersund	880
39 Thorvald Ahlberg, Lidköping	867
40 Donald Hultgren, Härryda	851
41 Kent Aronsson, Gråbo	842
42 Ellert Forsell, Gråbo	828
43 Patrik Rubensson, Blue Max	825
44 Kent Svensson, Blue Max	823
45 Mats Johansson, Bromölla	820
46 Åke Wenzel, Kungsbacka	814
47 Ola Eriksson, Örebro	813
48 Karl-Henrik Persson, Askersund	813
49 Lars-Göran Sundberg, Örebro	812
50 Hilding Ask, Blue Max	809
51 Niklas Andersson, Blue Max	809
52 Jan Stern, Norrköping	803
53 Leif Gustavsson, Blue Max	800
54 Paul Andersson, Blue Max	799
55 S-E Timdahl, Gråbo	797
56 Gunnar Hovmark, Södertälje	793
57 Stig Sjöstedt, Lidköping	782
58 Börje Färén, Skövde	766
59 Rolf Maier, Blue Max	756
60 Bo Bring, Gråbo	755
61 Christer Lundgren, Gråbo	755
62 Lennart Johansson, Örebro	755
63 Sture Björn, Lidköping	753
64 Arne Nohlborg, Skövde	750
65 Antero Hurtig, Bergnäset	749
66 Lennart Andersson, Askersund	747
67 Johan Skogster, Djursholm	743
68 Per Nyberg, Örebro	739
69 Bengt Johansson, Degerfors	723
70 Bo Samuelsson, Djursholm	718
71 Tomas Wenzel, Kungsbacka	718
72 Dan Nyby, Lindome	713
73 Lars-Åke Ståa, Örebro	697
74 Åke Abrahamsson, Tibro	690
75 Alvar Elvberg, Örebro	690
76 Lennart Vedin, Kungsbacka	661
77 Sture Ekman, Finspång	660
78 Kjell Lindqvist, Alingsås	657
79 Kent Karlsson, Blue Max	642
80 Stefan Engberg, Djursholm	638
81 Nils Östergren, Örebro	630
82 Ove Kaldemark, Göteborg	614
83 K-E Widell, Finspång	542
84 Peter Wihlborg, Stockholm	528
85 Freddy Dahlstrand, Alingsås	521
86 Göran Lax, Askersund	518
87 Ingela Arvidsson, Finspång	508
88 Frank Herlufsen, Degerfors	253
89 Ove Ödestad, Alingsås	185
90 Ulf Andersson, Södertälje	165
91 Allan Jowisen, Askersund	0
91 Christer Källroos, Södertälje	0
91 Tomas Axelning, Finspång	0

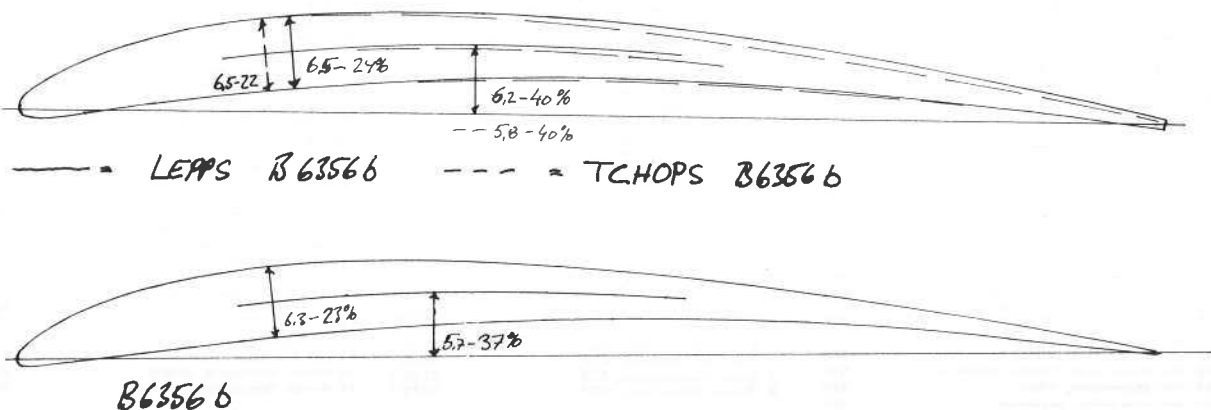

## SVERIGES MODELLFLYGFÖRBUND

SMFF bildades 1957 och har klubbar, klubbmedlemmar och enskilda personer som medlemmar. SMFF är genom Kungl. Svenska Aeroklubben med i FAI, Federation Aeronautique Internationale.



## FÖRBUNDSEXPEDITIONEN

Sandbergsgatan 4, Postadress Box 10022,  
600 10 NORRKÖPING 10.  
Telefon 011/1321 10. Postgiro 5181 65-6  
Öppettider: Måndag – Fredag 08 – 14  
Exp.föreståndare Ann Wahlberg,  
Värmaregatan 9, 60362 Norrköping.  
Telefon 011/ 141666

## FÖRBUNDSSTYRELSE

### ORDFÖRANDE

Gunnar Kalen  
Svarvaregatan 9, 60360 Norrköping  
Telefon 011/1401 36

### VICE ORDFÖRANDE

Kenneth Gustavsson  
Tvillinggatan 3C, 431 43 Mölndal  
Telefon 031/2725 27

### SEKRETERARE

Bertil Nilsson  
Enbacken 4, 85241 Sundsvall  
Telefon 060/1201 17

### KASSÖR

K-A Ericsson  
Saltvik 1849, 870 10 Ålandsbro  
Telefon 0611/201 02

### LEDAMOT

Arvid Holmbom  
Novisvägen 3, 860 10 Matfors  
Telefon 060/211 80

## SUPPLEANTER

Lars Carlsson  
Fortifikationsgatan 13, 546 00 Karlsborg  
Telefon 0505/105 91  
Telefon 0705/373 34  
Sven-Olov Lindén  
Hovstavägen 15, 703 63 Örebro  
Telefon 019/18 21 79

## GRENCHEF FRIFLYG

Bo Jansson, Spånehusvägen 57-59  
214 39 Malmö. Tel. 040/78056.

## GRENCHEF LINFLYG

Ingemar Larsson  
Skinnarbacken 32B, 711 00 Lindesberg.  
Telefon 0581 / 119 66

## GRENCHEF RADIOFLYG

Hanns Flyckt  
Dalskogs gård, 561 00 Huskvarna  
Telefon 036/13 38 06

## UTBILDNINGSLEDARE

Carl-Göran Sundstedt  
Vindhemsgratan 32, 752 27 Uppsala  
Telefon 018/10 81 57

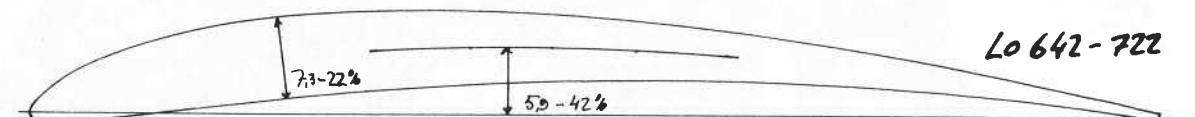
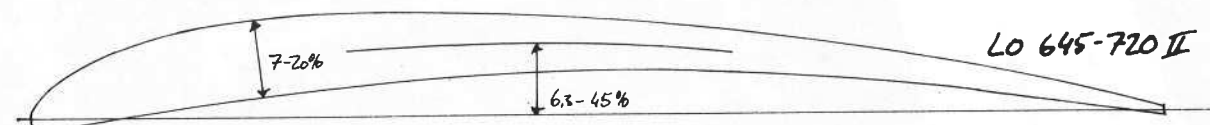
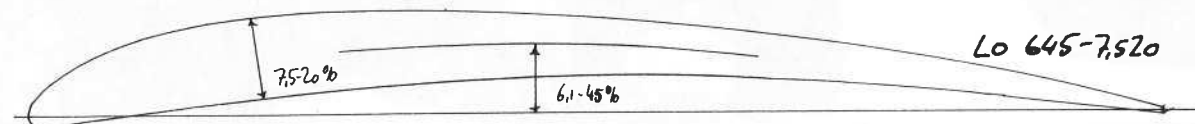
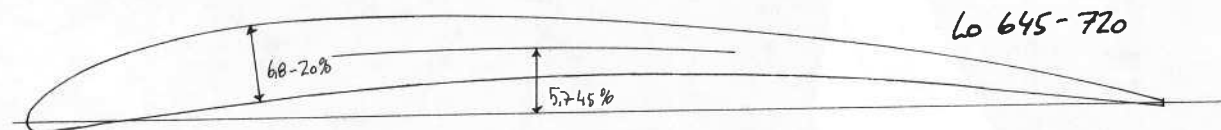
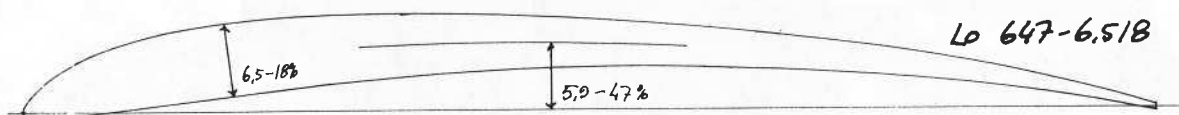
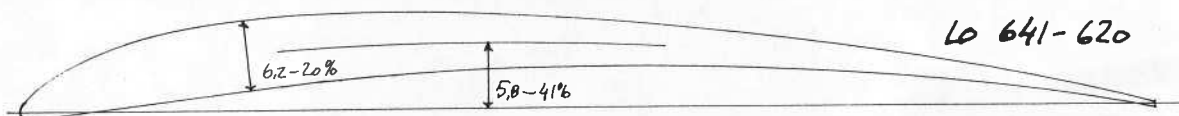



# MODELLFLYGNYTT

SVERIGES MODELLFLYGFÖRBUND

Box 100 22

600 10 Norrköping

Ansvarig utgivare: Gunnar Kalén

Tryck: L-Offset, Norrköping

ANDERSSON EVERT  
FJÄLKINGEGATAN 12 A  
295 00 BROMÖLLA

L 023  
1715

